

取扱説明書

DAYTONA corp.

R95115①/④

*取り付けする前に必ずお読み頂き、内容をよく理解して正しくお使いください。

*この取扱説明書は、いつでも取り出して読めるよう大切に保管してください。

*この商品もしくはこの商品を取り付けた車両を第三者に譲渡する場合は、必ずこの取扱説明書も併せてお渡しください。

|  アルミチェーンガードミニ | 適応車種 | 商品NO. |
|---|--|-------|
| | SR400/500('78~'08) SR400 FI ('10~'20) | 95115 |

■ご使用前に必ず、ご確認ください■

※取扱説明書内の注意事項を守らずに使用した事による事故や損害について、当社では一切の責任は負いません。

本書では正しい取り付け、取扱方法および点検整備に関する重要な事項を、次のシンボルマークで示しています。

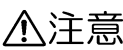
- | | |
|---|--|
|  警告 | 要件を満たさずに使用しますと、死亡または重傷に至る可能性が想定される場合を示してあります。 |
|  注意 | 要件を満たさずに使用しますと、傷害に至る可能性または物的損害の発生が想定される場合を示してあります。 |

| | | | |
|---|-------------------------|--|---------------------|
|  実施 | 行為を強制したり指示する内容を告げるものです。 |  禁止 | 禁止の行為であることを告げるものです。 |
|  高温注意 | 表記の注意を告げるものです。 |  その他 | その他の警告及び注意を告げるものです。 |

警告

- | | |
|---|---|
|  禁止 | <ul style="list-style-type: none">この商品はSR400/500専用設計です。適応車種以外には使用しないでください。この商品への切削・溶接等の追加加工、分解、改造は絶対に行わないでください。所定の性能が発揮できないだけでなく、重大な事故に繋がる危険性があります。また、当社所定の商品保証対象外となります。 |
|---|---|

注意

- | | |
|---|---|
|  実施 | <ul style="list-style-type: none">取り付け後約100km走行しましたら各部を点検し、ネジ部等の増し締めを行ってください。その後は約500km毎に必ず点検を行い、同様の増し締めを行ってください。定期的な整備を怠ったことにより発生した不具合や、経年変化・使用損耗による不具合（摩耗や劣化、錆、破損など）につきましては、当社は一切の責任を負えません。予めご了承ください。走行中に異常が発生した場合は、直ちに車両を安全な場所に停車させ、異常箇所を点検してください。取り付けの際は、安全のために販売店または認証工場へ依頼し、専門知識を持った方が作業を行ってください。作業に入る前に必ず周囲の安全を確保し、車体の転倒や怪我などが無いよう、十分注意して作業を行ってください。この商品を装着する際は、純正部品も使用します。紛失や破損にはご注意ください。また、関連する純正部品に摩耗や劣化、損傷が見られる場合は、必ず新品に交換してください。 |
|---|---|



その他

- 取り付け前に、商品の構成内容や外観、仕様などに不備がないか、必ずお確かめください。万一お気づきの点がございましたら、お買い求めの販売店へご相談ください。
- この商品は予告無しに価格や仕様を変更する場合があります。また、文中にて紹介した他の商品についても同様です。予めご了承ください。
- この商品は主にドイツで販売されている商品です。日本向けの品質基準で製造された商品では御座いません。そのため商品に傷やバリがある場合がありますが商品なりの品質となりますので予めご了承ください。
- この商品は上記の理由のため、通常のデイトナ商品の商品保証制度の対象では御座いませんので、予めご了承ください。

本商品の特徴

- KEDO 社製のアルミチェーンガードミニ。
- リアサスペンション交換時の必須品。
- スリムかつシンプルなデザインで最低限の機能を果たします。

商品内容

| NO | パーツ名 | サイズ | 数量 | NO | パーツ名 | サイズ | 数量 |
|----|------------|---------|----|----|-------------|-------|----|
| ① | アルミチェーンガード | | 1 | ③ | 六角穴付きボタンプルト | M6X15 | 1 |
| ② | クッションスポンジ | 5×60×70 | 1 | ④ | Uナット | M6 | 1 |

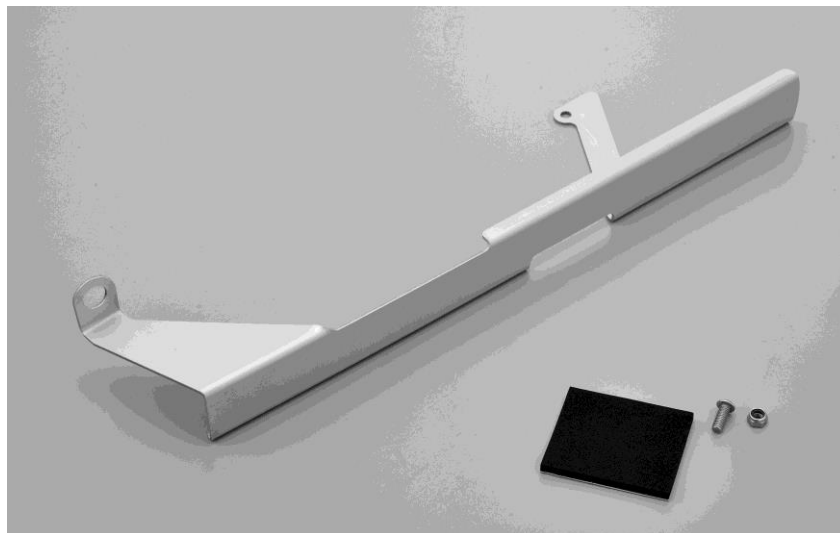

取付方法

1. 純正のチェーンガードを取り外します。スイングアームフロント側の M6 ボルトとリア側の M6 ボルトを緩めると取り外しができます。

⚠注意

※フロント側は工具が入りにくいため、ドライブsprocketの上側よりスパナを入れて作業してください。

2. 純正のチェーンガードのフロント側からグロメット、ボルト、カラー、ワッシャーを取り外し、同様の取付方法で①アルミチェーンガードに移植します。
3. ①アルミチェーンガードのフロント側は純正ボルトで、リア側は付属の③六角穴付きボタンボルト、④Uナットでスイングアームに固定します。

締め付けトルク：10N・m

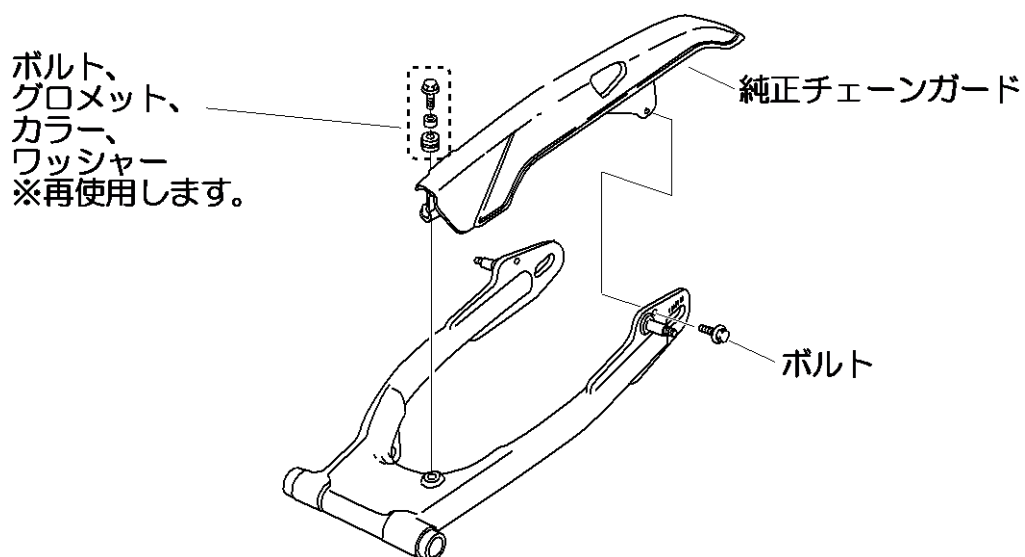

- ①アルミチェーンガードとフレームのクリアランスが狭いため、該当部分に②クッションスポンジを貼って対処します。はさみ等を使用して適当な大きさに②クッションスポンジをカットして①アルミチェーンガードに貼ってください。
5. 以上で作業は完了です。



実証JASDAQ上場
株式会社 **デイトナ** 〒437-0226 静岡県周智郡森町一宮 4805

URL: <http://www.daytona.co.jp>

©デイトナ商品についてのご質問、ご意見は「フリーダイヤルお客様相談窓口」0120-60-4955 まで