

*取り付けする前に必ずお読み頂き、内容をよく理解して正しくお使いください。

*この取扱説明書は、いつでも取り出して読めるよう大切に保管してください。



*この商品もしくはこの商品を取り付けた車両を第三者に譲渡する場合は、必ずこの取扱説明書も併せてお渡しください。

LED 対応ウインカーリレー フロントポジション/ハザード機能付	適応車種	商品 No.
	DC12V 車	15368

■ご使用前に必ずご確認ください■





※取扱説明書内の注意事項を守らずに使用した事による事故や損害について、当社では一切の責任は負いません。

本書では正しい取り付け、取扱方法および点検整備に関する重要な事項を、次のシンボルマークで示しています。

 警告	要件を満たさずに使用しますと、死亡または重傷に至る可能性が想定される場合を示してあります。
 注意	要件を満たさずに使用しますと、傷害に至る可能性または物的損害の発生が想定される場合を示してあります。

 実施	行為を強制したり指示する内容を告げるものです。	 禁止	禁止の行為であることを告げるものです。
 分解禁止	表記の注意を告げるものです。	 その他	その他の警告及び注意を告げるものです。

注意

 実施	<ul style="list-style-type: none"> 作業に入る前に必ず安全を確保した上で作業を行なってください。 取り付けは確実に行ってください。 走行中に異常が発生した場合は、直ちに車両を安全な場所に停車させ、異常箇所の点検を行なってください。 取り付け作業は、オートバイ店、もしくは認証整備工場に依頼してください。
 禁止	<ul style="list-style-type: none"> この商品は DC12V 車専用です。故障の原因になりますので、6V 車両や、AC12V の車両には取り付けないでください。 本品は 2 輪車専用です。他の用途で使用しないでください。 外車、ハザード付車両には取り付けできません。 バルブウインカーの場合、ウインカー球は必ず 12V/23W 以下のものをご使用ください。(12V/25W 以上のものを使用すると回路が破損する可能性があります。)
 分解禁止	<ul style="list-style-type: none"> 分解、改造を行わないでください。
 その他	<ul style="list-style-type: none"> この商品はウインカーリレーが交換できない車両（ハーレー等、セキュリティーモジュールとウインカーリレーが一体になっている車両、シングル球でポジション機能がついている車両等、その他、カプラー形状が違うもの）にはご使用できません。 車両に取り付けるには配線加工等（ギボシ端子の圧着など）が必要となります。

- DC12V 0.1W~100W 対応 1 分間 85 点滅
- フロントウinkerがダブル球（ポジションランプ付）の車両に取付ける場合、作動中にポジションランプがつかばなしになってしまうので、純正ポジションハーネスを抜き、端子部を本製品のポジション用ハーネスへ接続してください。
- この商品はハザード機能を使用しない場合であっても、ハザード用のハーネスは車体へ接続してください。ハザード用接続ハーネスは、ポジション機能用のウinker入力検知用となっているため、未接続ではポジション機能が正常に作動しません。
- ハザード機能は、純正の回路上、フロント側もしくはリア側しか点滅しない機種もあります。正常作動しない場合は、ハザード機能はご使用できません。（HONDA 車の一部のオフロード車両等）
- ハザード機能作動時に純正の回路上、ウinkerインジゲーターが正常作動しない（ハザード作動時は無点灯等）車両があります。
- ハザード機能を使用する場合には、別途 10 アンペアまたは 100W以上対応 ON/OFF スイッチが必要です。

当社製対応スイッチ（品番）：

シーソースイッチ（19172）

スライドスイッチ（40440）



その他

トグルスイッチ（24672）

集合スイッチ右側（70193）



- LED ウinkerに使用する場合、当社 LED ウinker以外ではご使用いただけない場合がありますのでご注意ください。
- LED ウinkerと本製品を下記条件の車体へ取付した場合、通常のウinker操作で異常点滅を起こす場合があります。
 - *車体側のウinkerインジゲーター（メーター付近）が左右で 1 個の車両。
 - *上記車両の場合は別売のオプションハーネスを使用し、ウinkerインジゲーターの加工が必要となります。
- 車両により同形状のカプラーでもピン配列が異なる仕様となっている場合があります。車両の配線をご確認の上ご使用ください。
- 走行中に異常が発生した場合は、直ちに車両を安全な場所に停車させ、異常箇所の点検を行なってください。異常があった場合、商品の使用（車両の走行）を中止し認証工場または販売店へご相談ください。

本商品の特徴

- LED 対応ウインカーリレーにハザード機能とフロントポジション機能を搭載。別途スイッチを購入することで簡単にハザード機能を追加できます。
- 当社製 LED ウインカーからバルブウインカーまで使用可能（最大100Wまで使用可能）

商品内容

NO	パーツ名	サイズ(mm)	数量
①	ウインカーリレーASSY	ハーネス約 1500mm	1
②	ラバーブラケット		1
③	カプラー変換ハーネス	約 100mm	1
④	アースハーネス	約 300mm	1

取付方法

取付作業を開始するまえに車体のメインキーが OFF になっている事を確認し、バッテリーのマイナス端子を外してください。本取扱説明書はウインカーリレー部分の取り付け方法となります。車体側のウインカーリレーの取付位置や電源ハーネスの配線色等につきましては車両メーカー発行のサービスマニュアルをご確認ください。

※車体側に関するお問い合わせはお受けできません。

※下図より手順 3 までは電源端子部の詳細図です。わかりやすいように、ハザード/ポジションのハーネスは省略しています。

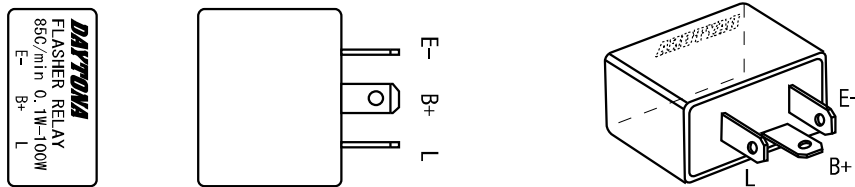

E-: アース B+: DC12V L: 出力 (ウインカーへ)

1. 純正のウインカーリレーを取り外し、取り付けカプラー形状を確認します。
2. 車両により純正ウインカーリレーの接続端子が異なります。ウインカーリレーがどの接続端子か確認し、それぞれの手順により取り付けを行なってください。

【純正ウインカーリレーがL型カプラー形状で接続されている車両】

①ウインカーリレーASSYから③のカプラー変換ハーネスを取り外し、車体側L型カプラーをB+とLへ差し込みます。その後E-の④アースハーネスをバッテリーの-端子または、ボディアース（フレーム等）へ接続します。

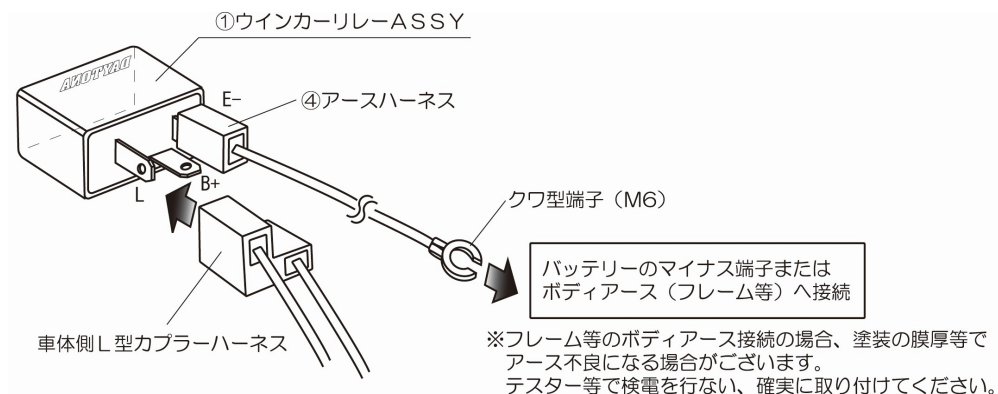

■ 端子部の拡大図 ■

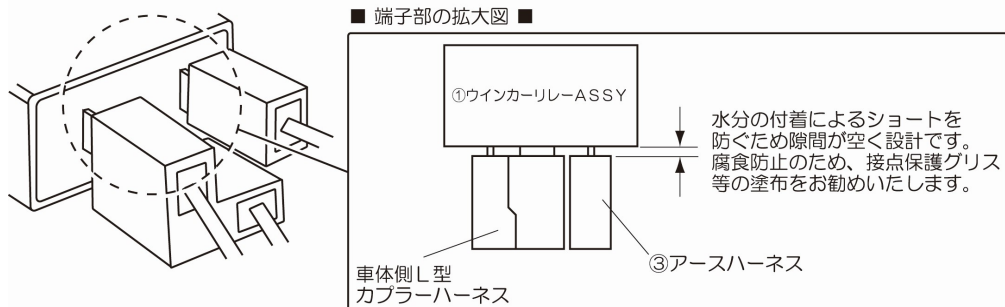

【純正ウinkerリレーが平端子で接続されている車両】

①ウinkerリレーASSYから③のカプラー変換ハーネスを取り外し、車体側の平型端子を B+と L へ差し込みます。その後 E-の④アースハーネスをバッテリーの-端子または、ボディアース（フレーム等）へ接続します。

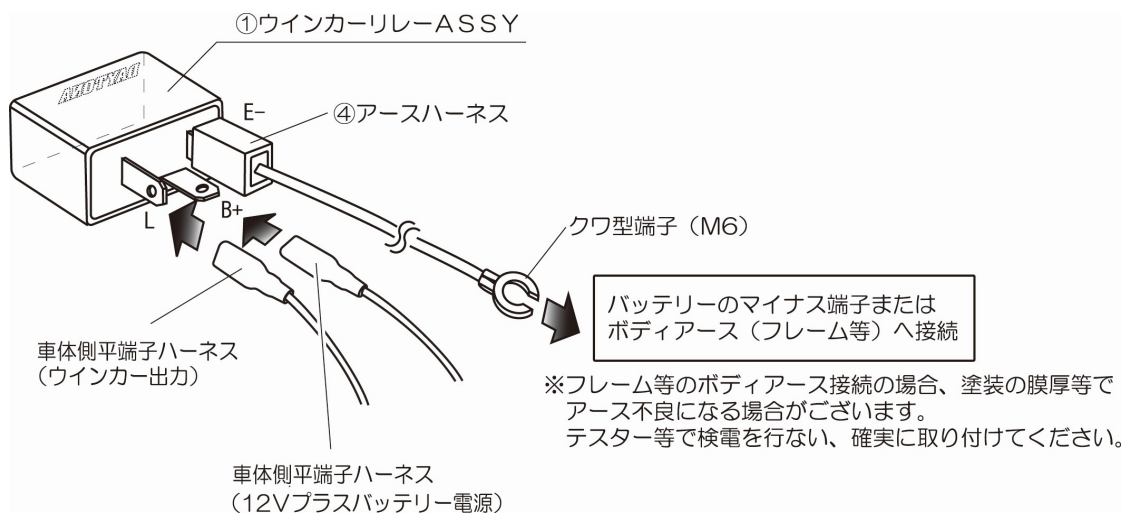

【純正ウinkerリレーが3Pカプラー（110型）で接続されている車両】

③のカプラー変換ハーネスを車体側の3Pカプラーへ差し込みます。その後 E-の④アースハーネスをバッテリーのマイナス端子または、ボディアース（フレーム等）へ接続します。

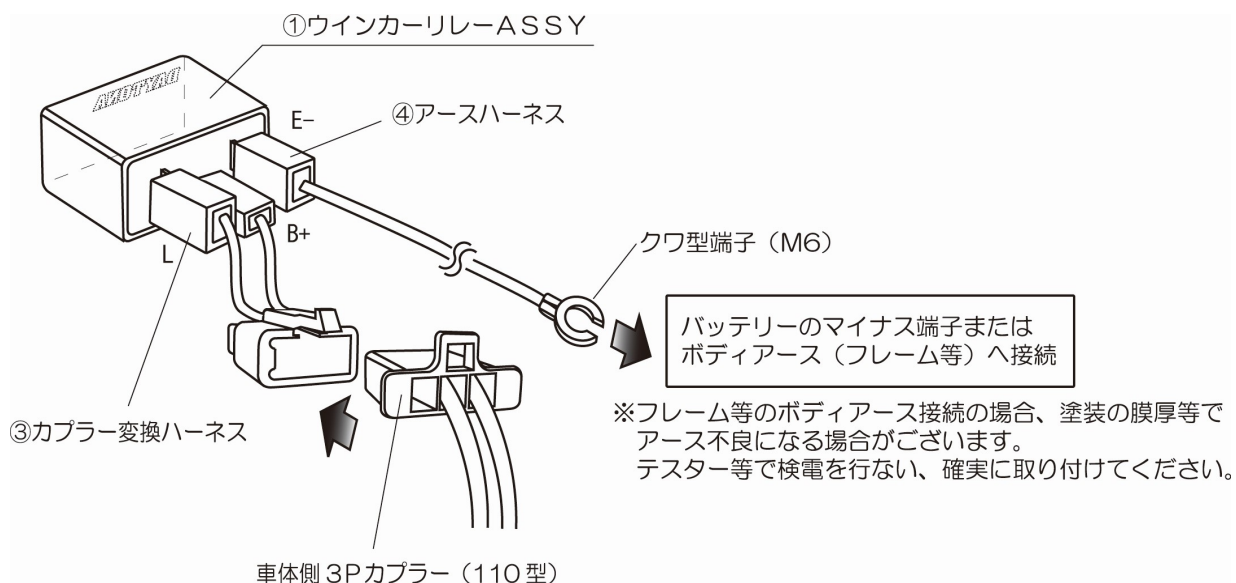

3. ①ウinkerリレーASSYの配線接続が終わりましたら、バッテリーのマイナス端子を接続し、ウinkerの作動確認をおこなってください。確認後再度バッテリーのマイナス端子を外してください。

※、④アースハーネスは確実に取り付けしてください。未接続またはボディアース等での接触不良がございますと、ウinkerリレーが作動しません

※、この時点でウinker作動に不具合がある場合は、①ウinkerリレーASSYの接続状態を確認してください。

【ボディアースの注意】

※ボディアース接続の場合、塗装やサビなどによりアース不良となる場合がございます。テスター等で検電を行い、確実に取り付けてください。

	ホンダ	ヤマハ	スズキ	カワサキ
純正左側 線色	オレンジ	濃茶	黒	緑又は灰色
純正右側 線色	空色	濃緑	若葉	灰色

※上記は純正ウインカーのプラス側配線の参考配線色です。実際の作業の際にはテスター等を使用して検電作業を必ず行なってください。

純正配線加工後のクレーム等はお受けできません。(保証対象外)

【ハザード用ハーネスの接続】※車体側純正ウインカーハーネスの加工が必要です。

4. フロントまたはリア側いずれかの右用純正ウインカーのプラス線へ①ウインカーリレーASSY側の水色ハーネスを割り込ませます。
5. フロントまたはリア側いずれかの左用純正ウインカーのプラス線へ①ウインカーリレーASSY側の橙色ハーネスを割り込ませます。

【フロントポジション用ハーネスの接続】※ポジション用ハーネスの端子に合わせた加工を行なってください。

6. 右用フロントウインカーのプラス側ポジション用ハーネスへ①ウインカーリレーASSY側の青色ハーネスを接続します。
7. 左用フロントウインカーのプラス側ポジション用ハーネスへ①ウインカーリレーASSY側の茶色ハーネスを接続します。

8. ハザード作動用スイッチを接続します。 当社対応スイッチは・・・②ページ

①ウインカーリレーASSY側のギボシ端子を圧着します。(下図は当社スイッチ(40440)の圧着例です。ご使用になるスイッチにあわせてギボシ端子を圧着してください)

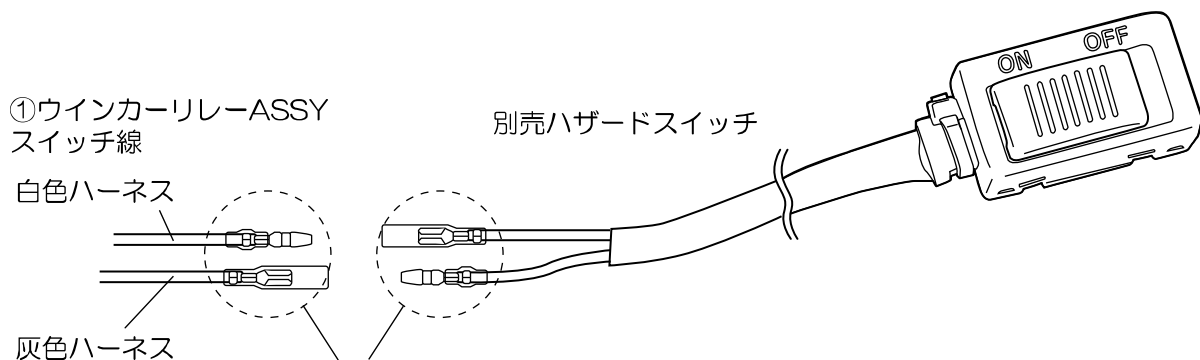

※ご使用の別売スイッチに合わせて、配線加工を行なってください。

9. ハザードスイッチを接続し、ハンドルの取り回しの邪魔にならない場所にスイッチを取付けてください。

10. バッテリーのマイナス端子を接続し、純正ウインカースイッチの操作、およびハザードスイッチの操作を行ないます。下記の状態であることを確認してください。

- ・メインキーオン：ポジション点灯
- ・通常ウインカー操作左：左側ウインカー点滅/左ポジション消灯 (右ポジションは点灯のまま)
- ・通常ウインカー操作右：右側ウインカー点滅/右ポジション消灯 (左ポジションは点灯のまま)
- ・ハザードオン：ウインカー4カ所が点滅/左右ポジション消灯

※ハザード用ハーネス(水色/橙色)はウインカー信号の入力を検知し作動側のポジションを消灯させるための働きもあります。ハザード用ハーネス(水色/橙色)が接触不良または未接続の場合、通常のウインカー操作を行ってもウインカー作動側のポジションは消えません。ポジションが消灯しない場合は、ハザード用ハーネスの接続状態を見直してください。

3.配線図

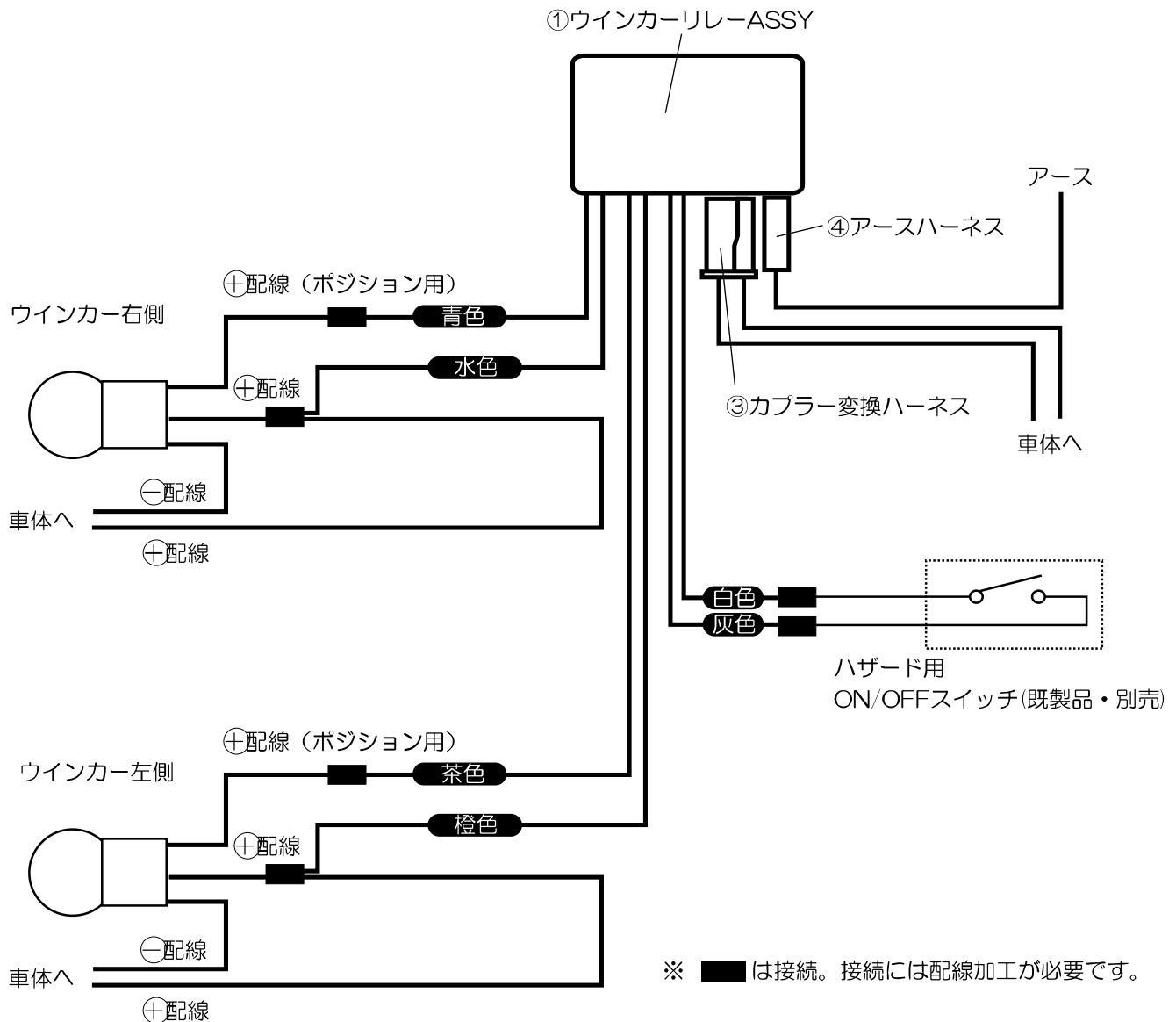

※ ■ は接続。接続には配線加工が必要です。

1 1. 作動確認後、②ラバーブラケットを使用して車体側へ取り付けます。②ラバーブラケットは縦方向または横方向と取り付けの向きが選択可能です。車体側のスペースに合わせて使用してください。

※. 車種によっては純正ウインカーリレーより、①ウインカーASSYが大きくなるため、純正同様の位置へ取り付け出来ない場合があります。

1 2. あまったハーネスを結束バンド等を使用して走行に問題がない位置へ固定してください。

1 3. 取り外した純正部品をもと通りに取付ます。再度ウインカー類の作動確認を行ないます。異常がなければ作業は終了です。

②ラバーブラケット使用図

※下図は②ラバーブラケット使用図です。わかりやすいように、ハザード/ポジションのハーネスは省略しています。

②ラバーブラケット

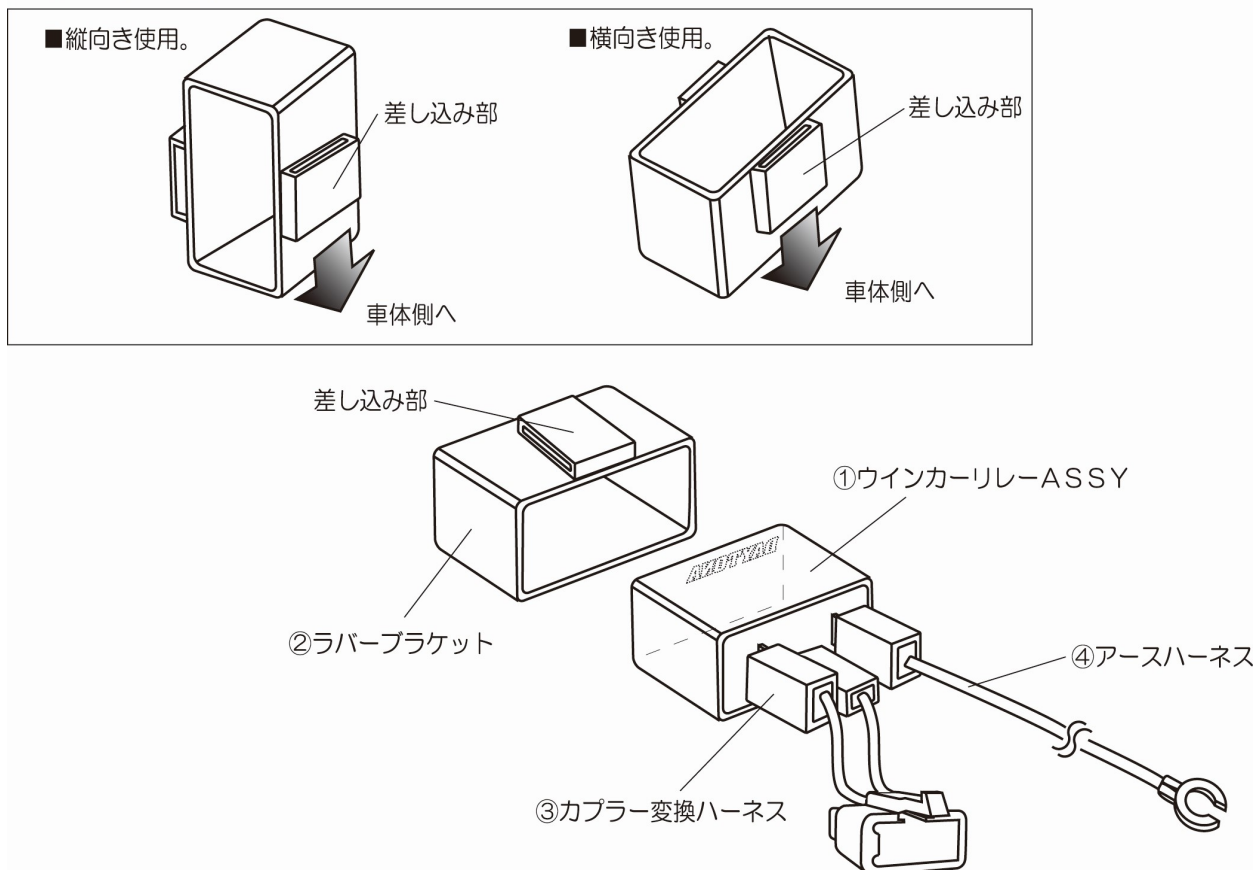

東証JASDAQ上場

株式会社 **デイトナ**

〒437-0226 静岡県周智郡森町一宮 4805

URL <https://www.daytona.co.jp>

◎デイトナ商品についてのご質問、ご意見は「フリーダイヤルお客様相談窓口」

0120-60-4955 まで