

ロードステアリング (ALB-LOW TYPE)	適応車種	商品NO.
	商品 No 欄参照	15677/CB1000R('18~'20) 17041/CB650R('19~'21)



## ■ご使用前に必ずご確認ください■



※本商品のご使用前に最終項に記載のURL（保証規定）より保証規定の内容を読み、ご理解のうえご使用ください。



※本商品の使用をもって、本書と保証規定の内容の全てを理解・承諾したものとみなします。本書内の注意事項を守らず使用したことによる事故や損害について、当社では一切の責任を負いません。

※本書は、いつでも取り出して読めるように大切に保管してください。また第三者に譲渡する場合は、必ず本書も併せてお渡しく下さい。

本書では正しい取り付け、取扱方法および点検整備に関する重要な事項を、次のシンボルマークで示しています。

 実施	行為を強制したり指示する内容を告げるものです。	 禁止	禁止の行為であることを告げるものです。	 その他	その他の警告及び注意を告げるものです。
--	-------------------------	--	---------------------	---	---------------------

 警告	要件を満たさず使用しますと、死亡または重傷に至る可能性や第三者の生命や財産を損なう可能性が想定される場合を示してあります。
 禁止	<ul style="list-style-type: none"> <li>本商品は左右のスイッチボックス回り止めの穴あけ加工が施された車種専用品です。適応車種は商品 No 欄でご確認ください。</li> <li>本商品に曲げ・切削・溶接等の加工は行なわないでください。商品の破損だけでなく、重大な事故につながる恐れがあります。</li> <li>商品の取り付け後はエンジンをかける前に車両にまたがり、ブレーキの効き具合、ハンドルの切り返し、ケーブル類の張り具合、クラッチの切れ具合、レバー類の遊び、スロットルの戻り具合、チェンジシフトの入り具合など、オートバイの基本的な3要素「走る」「曲がる」「止まる」が正常に作動するかを必ず確認してください。その後にエンジンを始動させ、安全な場所で慣らし運転を行なってください。</li> <li>認証工場などの適切な設備と技能、専門知識のある整備士を有した店舗に脱着作業をご依頼ください。作業が適切に行なわれないと、作業中やご使用中に車両や部品の損傷、不具合が発生する場合があります。</li> </ul>

 注意	要件を満たさず使用しますと、傷害に至る可能性または物的損害の発生が想定される場合を示してあります。
 実施	<ul style="list-style-type: none"> <li>スイッチボックス回り止めの穴あけ加工部は、アルマイト処理後に行なっています。そのため、タッチアップペイント処理となります。また内側にはバリ等が残っている場合があります。あらかじめご了承ください。</li> <li>本商品を装着した場合、ハンドリングが変化する可能性があります。操作に慣れるまでは、十分に慣らし運転を行なってください。</li> <li>15677 (CB1000R) の取付の際に左側純正グリップヒーターを純正ハンドルより取り外します。接着力が高い接着剤が使用されているため、取り外す際の純正グリップヒーターの破損に注意が必要です。無理な作業は行わず、困難だと判断した場合は販売店様等にご相談してください。脱着作業時の車体へのキズや、純正グリップヒーターの破損につきましては保証できません。</li> <li>左側純正グリップヒーターの取り外しに関するアドバイスはできかねます。弊社では左側純正グリップヒーターの取り外しは行なわず、別途新品購入を推奨いたします。</li> <li>取り付け後約 100km 走行しましたら、各部を必ず点検してください。その後は約 500km 毎に必ず点検を行ない、各部に異常がないか確認してください。</li> <li>走行中に異常が発生した場合は直ちに車両を安全な場所に停車させ、異常箇所を必ず点検してください。異常があった場合は走行を中止し、認証工場や販売店へ必ず相談してください。</li> </ul>
 その他	<ul style="list-style-type: none"> <li>本商品は分解可能な構造ですが、出荷時は組み立て完成状態です。ハンドルの組み立てネジ部にはネジロック剤（中強度）が塗布されています。破損の原因となります。分解はおやめください。</li> <li>取り付け作業を開始する前に、必ず本取扱説明書と車両メーカー発行のサービスマニュアルをよく読み、理解した上で作業を行なってください。</li> <li>本商品は純正状態の車両へ取付することを想定しています。純正状態の車両であればブレーキホースや各ワイヤー、ハーネス類の取り回しは変更なしで使用可能です。各ワイヤー、ブレーキホース等を純正以外の物に交換されている場合は、取り回しや長さの変更が必要となる場合があります。</li> <li>ハンドルの幅、高さが変更となります。車検書内容の記載変更が必要となる場合がございます。その際は販売店様や検査官の指示に従ってください。</li> <li>ボルト、スクリュー、ナットの締め付けはトルクレンチで行ない、それぞれのサイズにあった所定のトルクで締め付けてください。</li> <li>本商品は、予告無しに価格や仕様を変更する場合があります。予めご了承ください。</li> </ul>

## 本商品の特長

- 表面処理に艶消しブラックアルマイトを採用したアルミ総削り出しのローハンドル。
- 低くマウントされたセパハン風のハンドルは、スポーティーなポジションを作ります。
- 車種別に対応したスイッチボックス穴あけ加工済。また純正インナーウエイト移植可能。  
(純正インナーを使用しない場合、内径φ17.5に対応したバーエンド/バーエンドミラー取付可)。

## 商品内容

NO	パーツ名	サイズ(mm)	数量
①	ロードステアリング (組み立て済)	取付部Φ28.6/ハンドル部Φ22.2	1

## 取付方法

## 【作業前の注意事項】

- 純正部品の取り外し、取り付けについては車両メーカー発行のサービスマニュアルを参照して正しく行ってください。
- 作業前にメインキーをOFFにし、バッテリーのマイナス端子を外してください。
- タンク周辺のキズに注意しながら作業を行ってください。

## 01. ロードステアリングの取付

- 左の純正ミラー、バーウエイト、グリップ、スイッチボックス、クラッチホルダーを取り外します。  
※ CB1000Rの左側純正グリップヒーターの取り外しには注意が必要です。弊社では左側純正グリップヒーターの取り外しは行わず、別途新品購入を推奨いたします。
- 右の純正ミラー、バーウエイト、スイッチボックス (スロットルスリーブ)、ブレーキマスターシリンダーを取り外します。
- 純正ハンドルクランプを取り外し、純正ハンドルを取り外します。
- 純正ハンドルクランプを使用して①ロードステアリングを仮止めします。
- 手順 1/2 で取り外した左右の純正部品をそれぞれ取付します。  
※純正バーウエイトを使用する場合は純正ハンドルより、インナーウエイトを取り外し、移植してください。
- 各部の位置調整を行ない、ハンドルクランプを本締めします。

## 02. 点検作業

- ハンドルを左右に慎重に動かし、タンク・カウリングなどへの接触やケーブル類の取り回し、灯火類が正常に動作することを確認してください。各部が確実に取り付けされていることを再点検し、異常がなければ車両の固定を解除して作業は終了です。

## 取付参考図

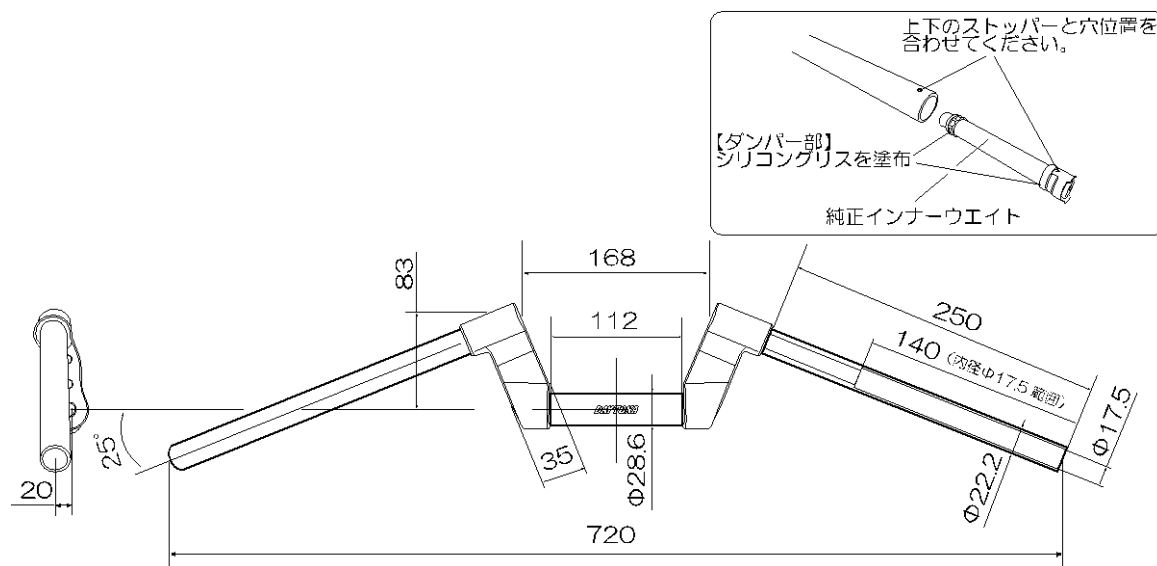

※センターを中心に左右対称

## ■商品保証について

商品保証とは、通常のご使用において材料または製造上の不具合に起因する故障等が起きた場合、保証規定の範囲において無償修理または交換をお約束するものです。

- 保証期間は使用回数に関わらず、ご購入日から1年間となります。
- 保証を受ける場合には、お買い上げ日が証明できる書面(レシートなど)が必要となります。  
※保証の対象は、新品かつ正規販売店でのご購入品に限ります。個人売買や中古品、インターネットオークションでの購入品は保証の対象外となります。

- 下記のアドレス(またはQRコード)より、保証規定の詳細をご一読の上、ご理解・ご承諾ください。

デイトナ保証規定

<https://www.daytona.co.jp/warranty/index.php>

※保証を受けるご連絡を以て、保証規定にご同意いただいたものとみなします。



## ■保証修理の受付について

お買い上げ日が証明できる書面をご用意の上、購入店もしくは当社までご連絡ください。

インターネットお問合せ

<https://www.daytona.co.jp/contact/form.php>

株式会社 **デイトナ**  
東証スタンダード上場

転載 本取扱説明書の内容の一部、  
禁止 または全ての無断転載を禁止

〒437-0226 静岡県周智郡森町一宮4805 <https://www.daytona.co.jp>