

取扱説明書

DAYTONA

R19673①/④

*取り付けする前に必ずお読み頂き、内容をよく理解して正しくお使いください。

*本書は、いつでも取り出して読めるよう大切に保管してください。

*本商品もしくはこの商品を取り付けた車両を第三者に譲渡する場合は、必ずこの取扱説明書も併せてお渡しください。

サドルバッグサポート	適応車種	商品NO.
	W800 (11~21) W650 (~08) W400 (~08)	19673 (ブラック/右) 20498 (ブラック/左)

■ ご使用前に必ずご確認ください ■



※本商品の使用をもって、本書と保証書記載の内容を全てを理解・承諾したものとみなします。本書内の注意事項を守らずに使用したことによる事故や損害について、当社では一切の責任は負いません。

※商品の保証については保証書裏面の保証規定に沿って行なっております。内容をご理解のうえ、本書とレシートと一緒に保管してください。ご購入履歴が不明な場合は当社所定の保証を受けられません。あらかじめご了承ください。

本書では正しい取り付け、取扱方法および点検整備に関する重要な事項を、次のシンボルマークで示しています。

▲警告 要件を満たさずに使用しますと、死亡または重傷に至る可能性や第三者の生命や財産を損なう可能性が想定される場合を示してあります。

△注意 要件を満たさずに使用しますと、傷害に至る可能性または物的損害の発生が想定される場合を示してあります。

 禁止	禁止の行為であることを告げるものです。	 実施	行為を強制したり指示する内容を告げるものです。	 その他	その他の警告及び注意を告げるものです。
---	---------------------	---	-------------------------	--	---------------------

▲警告

禁止

- ・本商品は記載されている適応車種以外の車両には使用しないでください。
- ・本商品に曲げや切削、溶接などの加工を行なった場合に商品の破損だけではなく、重大な事故につながる恐れがあります。商品には指定以外の加工を施さないでください。

実施

- ・本商品の取り付けには一部純正部品を再使用します。使用する純正部品または車両各部に欠損・損傷がみられた場合、その部品の再使用を避け新しい部品に交換してください。
- ・走行中に異常が発生した場合は、直ちに車両を安全な場所に停車させ、異常箇所を必ず点検してください。異常があった場合は商品の使用、または車両の走行を中止し、認証工場や販売店へご相談してください。

△注意

実施

- ・パッケージ開梱時や商品取り扱い時にパッケージや商品の端面、突起、バリなどがあり予期せぬケガや事故が発生する場合があります。特に本商品は製造上の工程により端部が鋭くなっております。取り扱いの際は必ず保護手袋を着用し、ケガには十分に注意して作業を行なってください。
- ・本商品を開梱の際は、構成部品や外観の不具合、異常がないことを必ずご確認ください。万一気づきの点がございましたら、ご使用前にお買い求め販売店へ速やかにご相談ください。
- ・作業は周囲の安全を確保し、車両の転倒やケガに十分注意して、取付作業を行なってください。
- ・取り付けの際は、その作業に適した工具をご使用ください。不適切な工具を使用すると部品の破損やケガをする可能性があります。
- ・ボルトやナット類の締め付けにはトルクレンチを使用して、所定トルクまたは車両メーカー発行のサービスマニュアルで指示されたトルクで確実に締め付けてください。
- ・取り付け後、約 100km 走行しましたら各部を点検し、ネジの増し締め確認を行なってください。その後は約 500km 毎に必ず点検を行なってください。
- ・本商品の装着および、バッグ類を装着して荷物を積載した場合、ハンドリングやブレーキ性能が変化する可能性があります。運転操作に慣れるまで十分に習熟運転を行なってください。
- ・極度に左右へはみ出す状態でバッグや荷物類を搭載すると車幅感覚がつかめなばかりか、強風の中においては想定外の挙動が生じて大変危険です。安全な範囲内でご使用ください。

その他

- ・本商品を装着したことによる物的損害や人的損害などの保証は一切お受けできません。以上のことをご理解、ご承諾いただいた上で本商品をご使用ください。
- ・本商品は素材や製造方法により製品個体差があります。溶接や塗装、小キズ、歪みなど程度の差がございますが、仕上り品質はお手元の商品程度となります。あらかじめご了承ください。
- ・本商品はスチール製の塗装商品になります。ご使用の環境や経年変化、使用損耗により素材劣化（サビ含む）が、どうしても早期から進行する場合があります。これらの要因により発生した素材劣化や不具合、事故損害につきましては、当社では一切の責任を負いかねます。
- ・定期的に各部の点検を行なってください。また、塗装のはがれやキズ、サビなどが発生している場合は適切な補修を行なってください。補修せずに使用すると素材劣化が促進され、本商品の破損だけでなく、車両へのダメージの原因となります。
- ・本商品はサドルバックとの擦れで塗装が剥がれる場合があります。
- ・本商品を取り付けた場合、車両側の取り付け面や、その周辺にキズが付く可能性があります。
- ・本商品の取り付けには一部の純正部品を使用します。取り外しの際には紛失に十分注意してください。
- ・車両側に転倒歴がある場合、お取り付けできない可能性があります。
- ・他社製商品などとの同時装着は未確認です。（※保証対象外）
- ・本商品は予告なしに価格や仕様を変更する場合がございます。また文中にご紹介した商品についても同様です。あらかじめご了承ください。

本商品の特長

- 外側へ適切に張り出し、縦方向は十分な長さを確保し、リアサスとリアアクスルに接触しにくい形状を実現。サドルバッグへのこすりキズを極力低減できます。
- 純正グラブレールと純正リアキャリア、弊社クラシックキャリア（品番 99178）との同時装着が可能

商品内容（右側用/品番 19673）

NO	パーツ名	サイズ(mm)	数量
①	サドルバッグサポート右	スチール製/ブラック	1
②	SP ナット	M6/対面幅 17mm	1

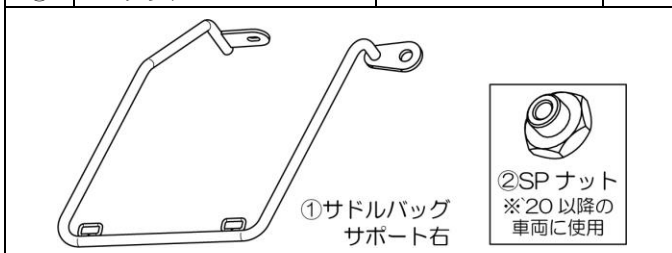

商品内容（左側用/品番 20493）

NO	パーツ名	サイズ(mm)	数量
①	サドルバッグサポート左	スチール製/ブラック	1
②	SP ナット	M6/対面幅 17mm	1

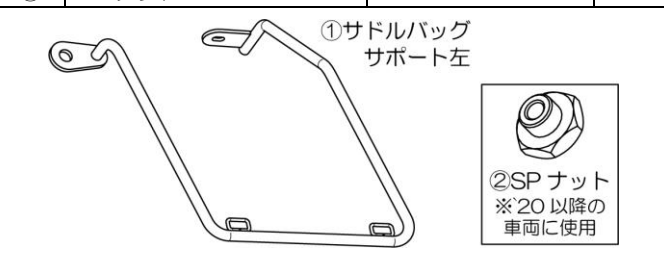

取付方法

【作業前の注意事項】

- 車両の種類や年式、排気量の違いにより取り付け方法が異なる場合がございます。本書を参考にして、お取り付けをお願いします。
- 純正部品の取り外し、取り付けについてはメーカー発行のサービスマニュアルを参照して正しく行ってください。
- 作業を始める前に周囲の安全を確保し、車両を固定させて転倒や怪我など十分に注意して作業を行ってください。

01. U ロックケースの取り外し [取付手順：W400/W650/W800（～'19）]

- U ロックケースを固定しているナットを取り外し、U ロックケースを外します。

02. リアフェンダーの取り外し

- リアフェンダーを固定しているボルト（2本）とナット（2個）を取り外し、リアフェンダーを下へズラします。この時ウインカーハーネスの破損に注意してください。
- ※「W400/W650」はボルト（4本）とリアフェンダー内側のエンジン側にあるボルト（2本）を取り外します。
- リアフェンダー後方を固定している部分の平ワッシャを取り外し、①サドルバッグサポートを装着しない方に平ワッシャを2枚重ねて取り付けます。
- ※左右にサドルバッグサポートを取り付ける場合は平ワッシャ（2枚）の取り付けは不要です。
- リアショック上部を固定している袋ナットを外します。
- ①サドルバッグサポートをリアショック上部とリアフェンダーに取り付けます。
- 手順 01 で外した U ロックケースを元に戻します。

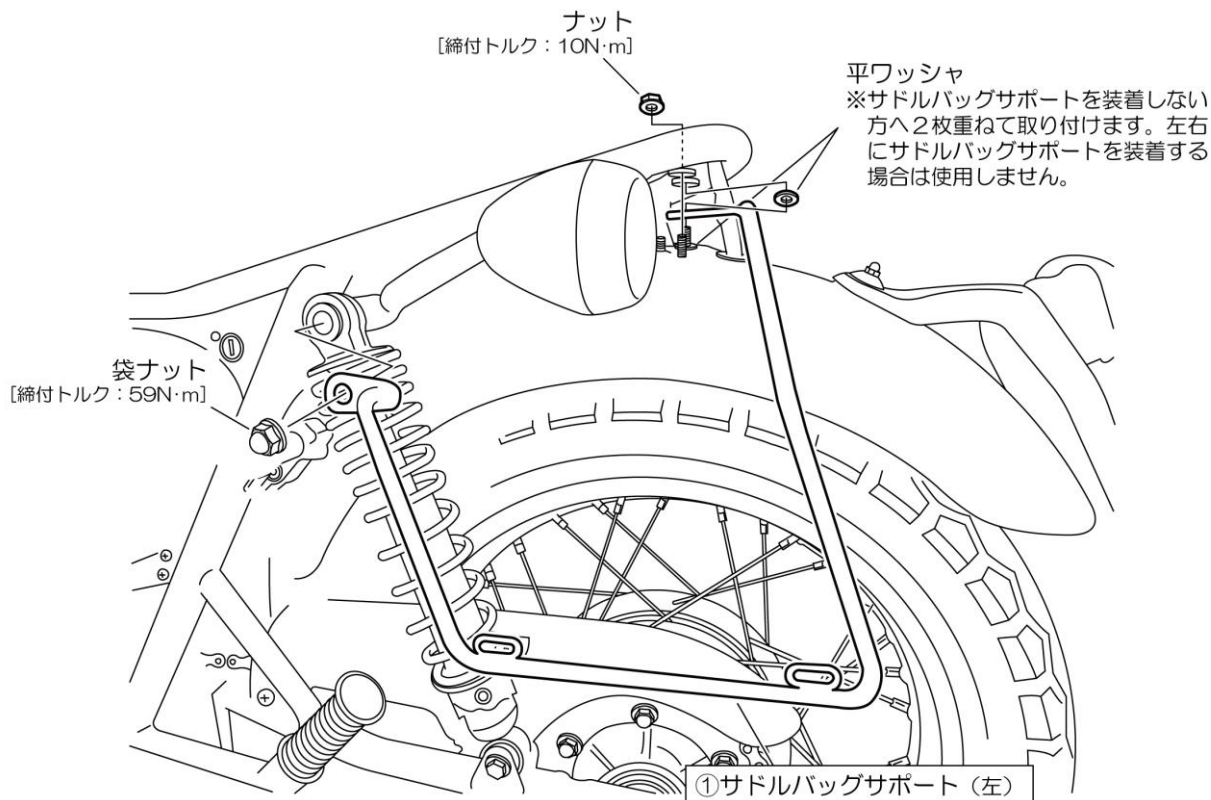

03. 点検作業

- 外した部品を元に戻し、各部が確実に取り付けられていることを点検してください。異常がなければ作業は終了です。

01. U ロックケースの取り外し [取付手順：W800 (20~)]

- ・シートを外します。
- ・イラストを参考にスペーサナットからゴムダンパを外します。
- ・スペーサナットを外してU ロックケースを移動できるようにします。

02. リアフェンダーの取り外し

- ・リアショック上部の袋ナット (M12) と平ワッシャ (M12) を取り外します。

※平ワッシャ (M12) は使用しません。大切に保管してください。

- ・リアフェンダーを固定しているフランジナット (M6) にアクセスできるように U ロックケースを横に避けます。

※ETC 搭載車は配線をキズつけないように注意してください。

- ・ウインカーとテールランプの電源配線をコネクタ部より外します。
- ・リアフェンダーを固定しているフランジボルト (2本) とフランジナット (M6/2個) を外します。

※フランジボルトとフランジナット (M6) を全て外すとリアフェンダーが下へ落下する場合があります。落とさないように支えてください。また、リアフェンダーを完全に落とすと電源配線のコネクタがフレームに引っ掛かり、配線が無理な力で引っ張られ断線する恐れがあります。ご注意ください。また、サドルバッグサポートを取り付ける方はフランジナットを使用しません。大切に保管してください。

- ・リアフェンダーを下げてフレームとリアフェンダー間にある平ワッシャ大 (2枚) を外し、段付カラー (2個) とハーネスガイドも外します。

※ハーネスガイドは左側のみあります。また、段付カラーの1つとハーネスガイドは使用しません。大切に保管してください。

◇U ロックケースの取り外し

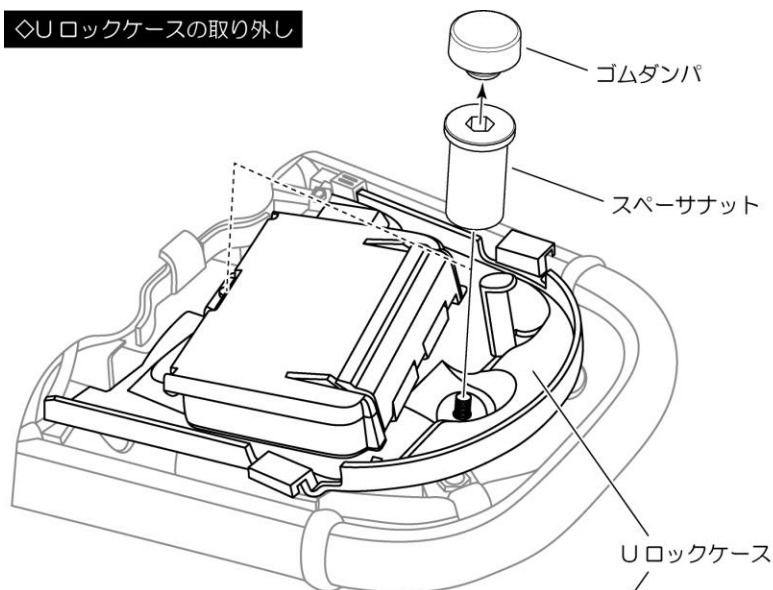

◇リアショック上部のナット取り外し

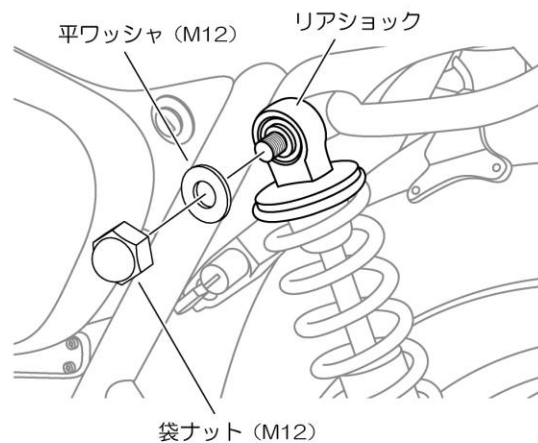

◇リアフェンダーの取り外し

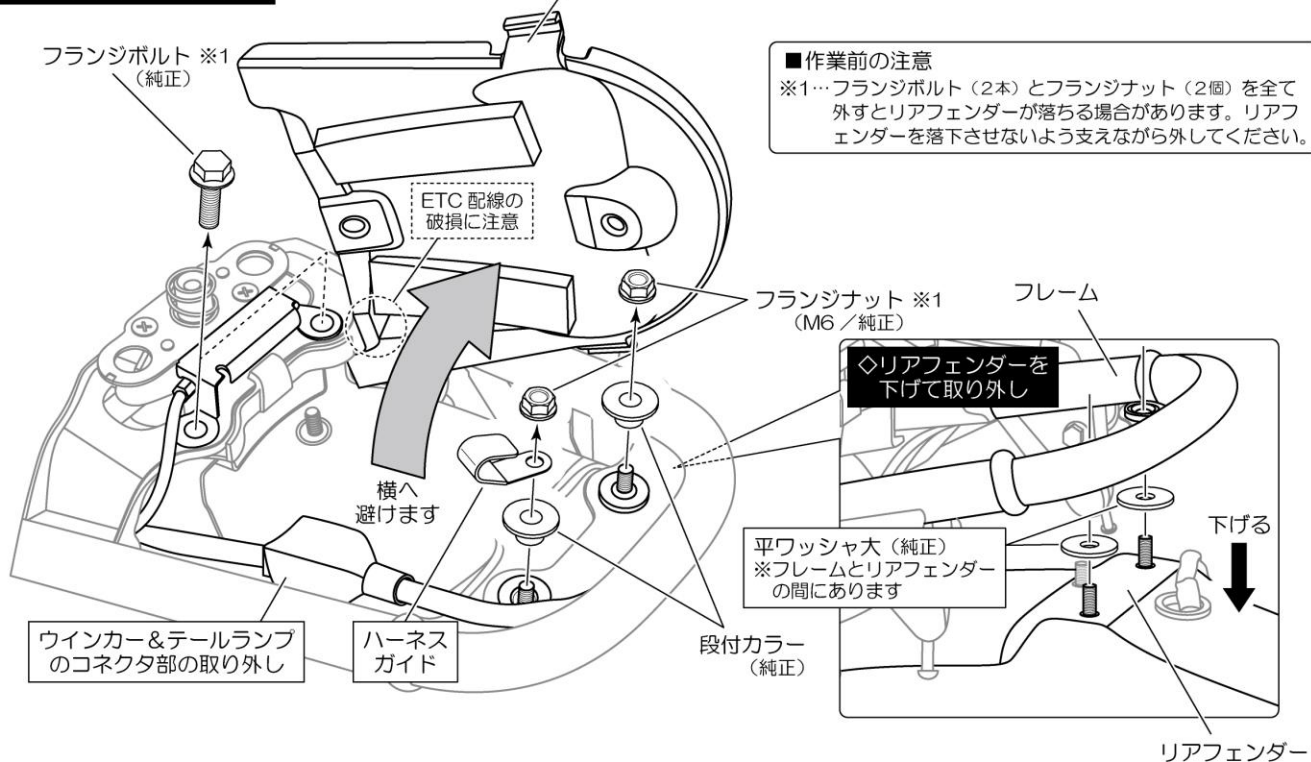

03. サドルバッグサポートの取り付け

- ・①サドルバッグサポートを装着しない方に手順02で外した平ワッシャ大を2枚重ねて取り付けます。
※左右にサドルバッグサポートを取り付ける場合は、平ワッシャ大（2枚）の取り付けは不要です。
- ・イラストを参考に①サドルバッグサポート左を取り付けます。
- ・各部ボルトとナットを所定トルクで締め付けます。
- ・手順01を参考にUロックケースを元に戻します。
- ・純正シートを元に戻します。

◇サドルバッグサポートの取り付け

※2…サドルバッグサポート右を同時装着する場合は右側用に付属のSPナットを使用します。

※3…手順02で外した平ワッシャ大（純正）をサドルバッグサポートを装着しない方へ2枚重ねて使用します。また、サドルバッグサポートを左右同時装着する場合は使用しません。

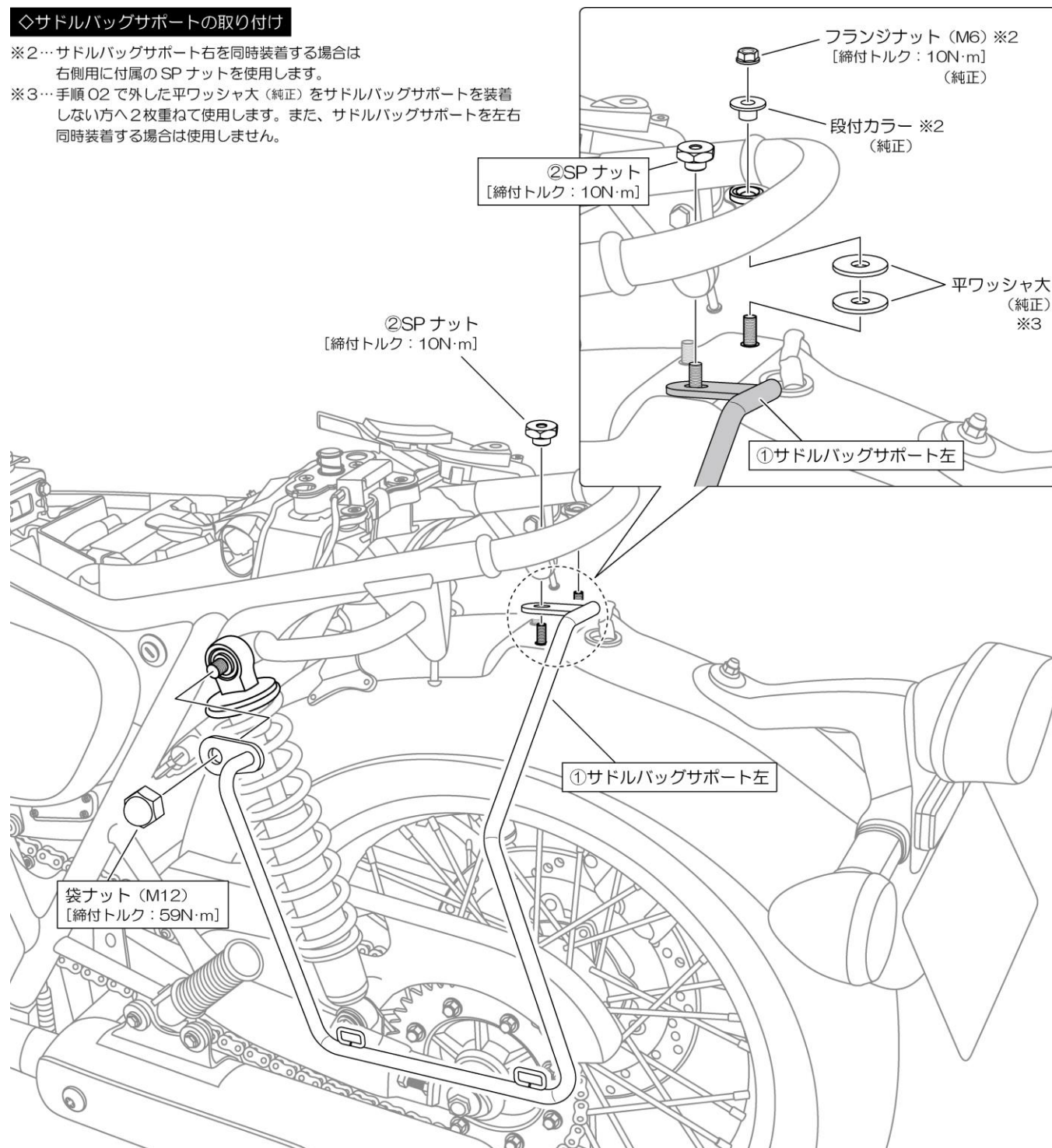

04. 点検作業

- ・各部が確実に取り付けられていることを点検してください。
異常がなければ作業は終了です。

東証JASDAQ上場

株式会社 **デイトナ**

〒437-0226 静岡県周智郡森町一宮 4805

URL: <https://www.daytona.co.jp>

©デイトナ商品についてのご質問、ご意見は「フリーダイヤルお客様相談窓口」0120-60-4955 まで

転載
禁止

本取扱説明書の内容の一部、
または全ての無断転載を禁止