







イージーリフトアップスタンド HEX タイプ 適応車種 汎用 商品番号 25552

■ご使用前に必ずご確認ください■

※本商品のご使用前に最終項記載のURL(保証規定)より保証規定の内容を読み、ご理解のうえご使用ください。

※本商品の使用をもって、本書と保証規定の内容を全て理解・承諾したものとみなします。本書内の注意事項を守らず使用したことによる事故や損害について、弊社では一切の責任を負いません。

※本書は、いつでも取り出して読めるように大切に保管してください。また第三者に譲渡する場合は、必ず本書も併せてお渡しください。

 警告	要件を満たさず使用しますと、死亡または重症に至る可能性や第三者の生命や財産を損なう可能性が想定される場合を示してあります。
 禁止	<ul style="list-style-type: none"> ・本商品はリア回りの簡易メンテナンスを行なうためのスタンドです。スタンドの使用中は乗車やエンジンの始動はしないでください。
 注意	要件を満たさず使用しますと、傷害に至る可能性または物的損害の発生が想定される場合を示してあります。
 禁止	<ul style="list-style-type: none"> ・スタンドを使用した状態で保管や長期間の使用をしないでください。 ・本商品はタイヤホイールやチェーンを洗浄やメンテナンスするための商品です。タイヤ交換などの重作業は行なわないでください。 ・過度なリフトアップは転倒の恐れがあります。リアタイヤが空転することを確認したら、それ以上のリフトアップを行なわないでください。
 実施	<ul style="list-style-type: none"> ・商品の取り扱い時に商品の端面や商品に突起やバリなどがあり予期せぬケガや事故が発生する場合があります。取り扱いの際は必ず保護手袋を着用しケガには十分に注意してください。 ・本商品のご購入後は速やかに構成部品の不具合や異常がないことを必ずご確認ください。万一お気づきの点がございましたら、ご使用前にお買い求め販売店へご相談ください。 ・安全に使用するためにハンドルをサイドスタンド側「左」に切り、フロントブレーキをロックさせた状態で使用してください。 ・作業は周囲の安全を確保し、水平で滑りにくい安全な場所で行なってください。傾斜地や滑りやすい場所では車両が転倒する恐れがあります。 ・スタンドの使用前に、必ずスタンド各部に異常やボルト類が緩んでいないか確認してください。
 高温注意	<ul style="list-style-type: none"> ・作業を始める前にエンジンやマフラーが十分に冷えていることを確認してください。冷えていない状態で作業を行なうとエンジンやマフラーに触れてヤケドをする可能性があります。
 その他	<ul style="list-style-type: none"> ・商品保証は本商品のみが対象になります。また、本商品を使用したことによる物的損害や人的損害などの保証は一切お受けできません。 ・リフトアップした状態で長期間使用すると、ゴムの接触面が色移りする場合がございます。また変形などの原因となります。 ・本商品の使用時に車両が転倒した場合、車両と床に挟まれて重大なケガにつながる可能性があります。作業は十分に注意し行なってください。 ・本商品の使用中に異常が発生した場合は直ちに使用を中止し、必ずお買い求め販売店へご相談ください。 ・本商品は素材や製造方法により製品個体差があります。溶接や塗装、小キズ、歪みなど程度の差がございます。 ・本商品、または本書内でご紹介した商品は予告なしに価格や仕様を変更する場合がございます。あらかじめご了承ください。

商品内容

NO	品名	数量
①	イージーリフトアップスタンド HEX タイプ	1

【使用工具】

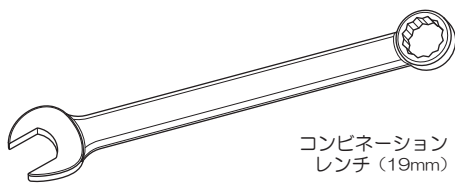

コンビネーションレンチ (19mm) : ボディ回転用

※上記工具は代表例として記載しております。ご使用状況に合わせて最適な工具をお選びください。

【スペック】

■調整幅 : 250 ~ 345mm

①イージーリフトアップスタンド HEX タイプ

※スプールやシャフトなどを乗せることができます

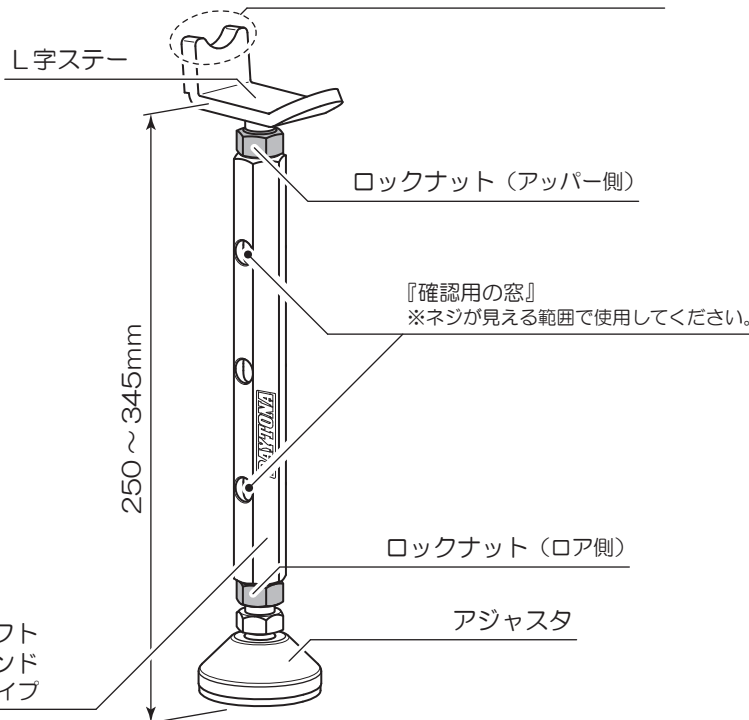

取扱方法

【作業前の注意事項】

・周囲の安全を十分に確保し、平らで安定した場所で作業を行なってください。またフロントブレーキをロックし、フロント側を固定した状態でご使用ください。

※砂が浮いた場所や土の上、滑りやすい場所、傾斜地での使用は不可

・スタンドの使用中に各部のボルトやナットを緩めたり、本締めをしないでください。

※以降より「イーजीリフトアップスタンド」を略称「スタンド」で記載しております。

・スタンド使用中はフロントブレーキは握った状態を保持してください。

※デイトナ製『フロントブレーキロック（品番 91712）』の同時使用を推奨します。

■フロントブレーキロック使用手順■

- ①フロントブレーキロックの先端『A部分』をレバーに引っ掛けます。
 - ②レバーを引き、ブレーキを掛けます。
 - ③フロントブレーキロックの後端『B部分』をグリップに差し込みます。
 - ④ブレーキがロックしていることを確認します。
- ※ブレーキがロックされない場合はブレーキシステムに異常が発生している可能性があります。お近くのバイク販売店様、または指定認証工場にご相談ください。

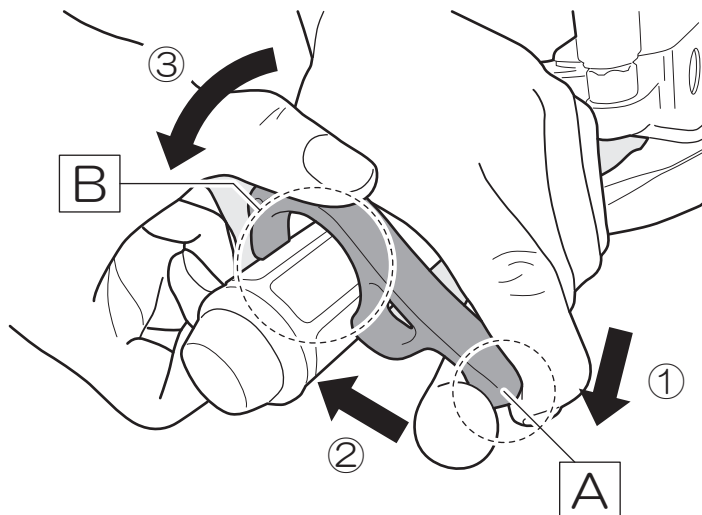

01. イーजीリフトアップスタンドの取り付け条件と調整範囲の確認

・イラストを参考にスタンドの設置条件を確認します。

※傾斜角度「 $0 \sim 15^\circ$ 」、横角度「 $\pm 5^\circ$ 」

■傾斜角度■

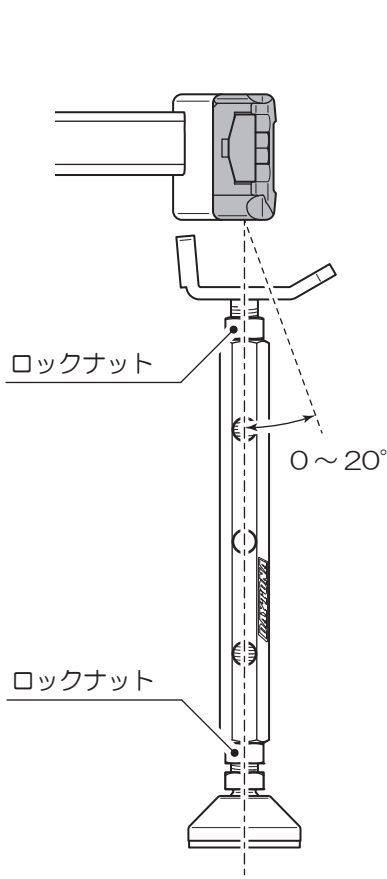

■横角度■

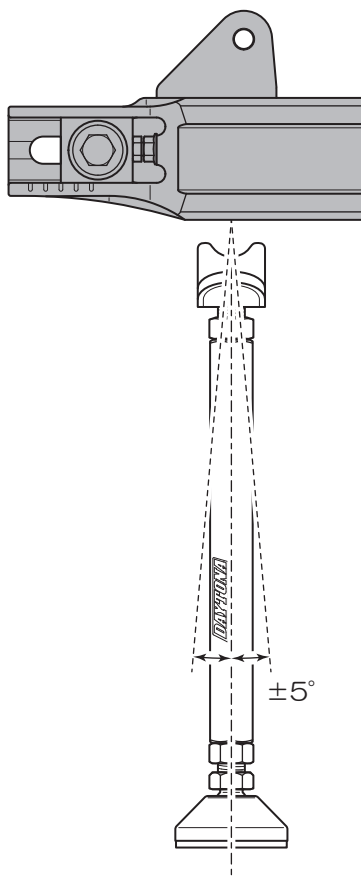

■伸縮可動範囲■

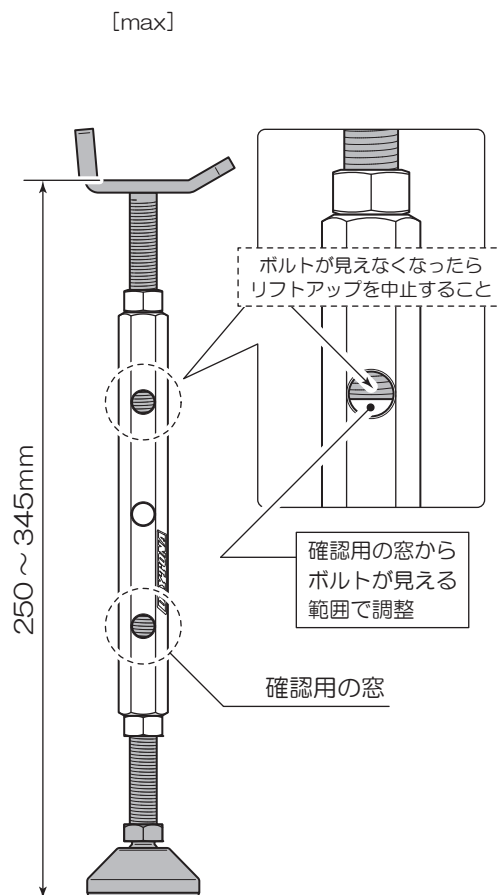

02. イージーリフトアップスタンドを車両にセット

- 車両のサイドスタンドがしっかり出ていることを確認し、ハンドルを左へ限界まで切り、フロントブレーキをロックします。
- 上下のロックナットを緩めます。
- イラストのようにスタンドが車両と地面に設置するところまで伸ばします。
- L字ステーとアジャスタが車両と地面にしっかり設置するよう角度を調整します。また手順 O1 の寸法を参考に範囲内になるようスタンドをセットします。
- 上下のロックナットを軽く手締めします。

セットイメージ

スプール使用時のイメージ

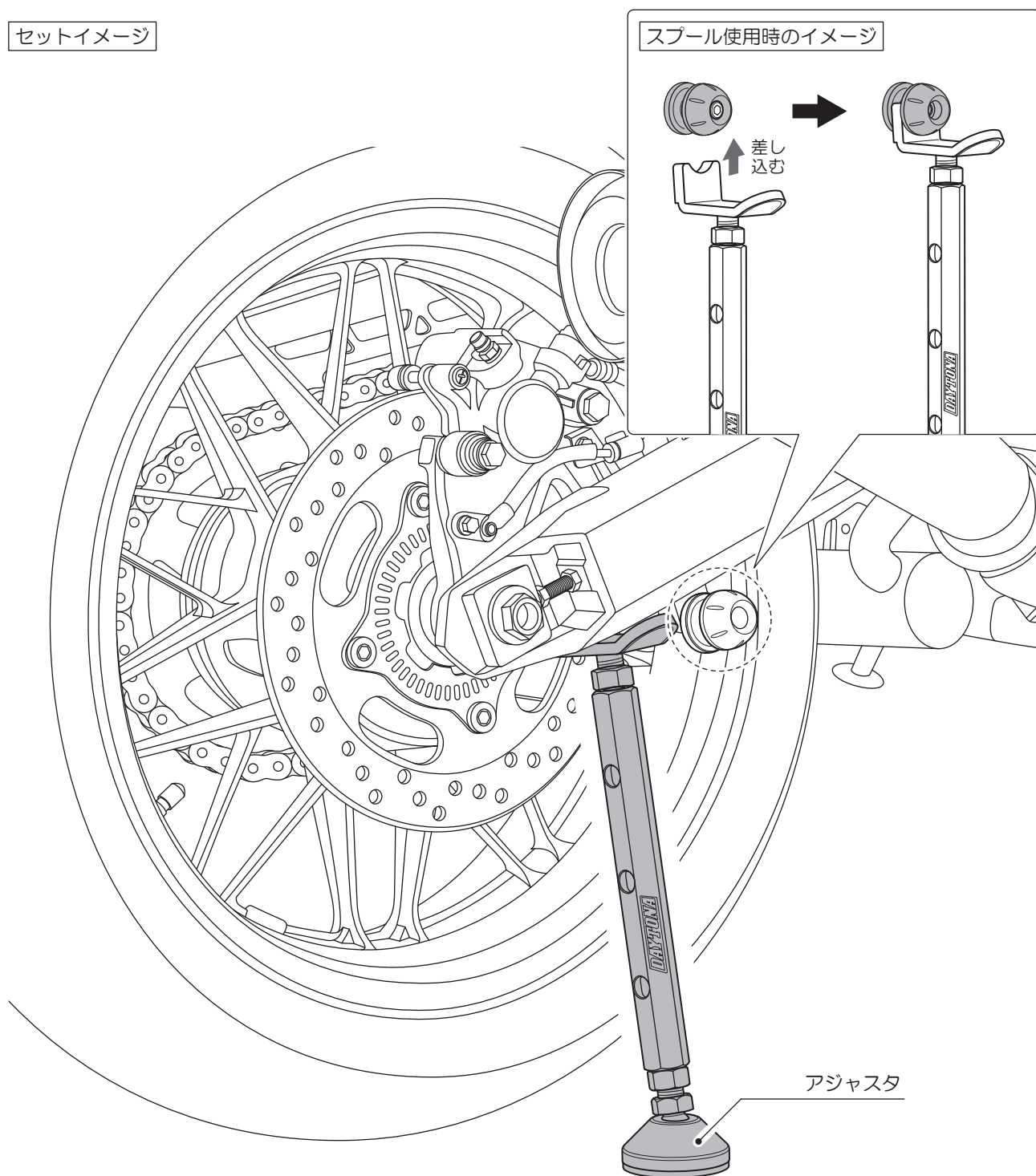

03. リフトアップ

- 19mmのコンビネーションレンチ、またはΦ10の棒を使用してリフトアップします。
- ※確認用の窓で、ネジ部が見える範囲内に調整してください。
- ※リフトアップ時に車両が不安定になったり、スタンドより滑り落ちそうになったり、スタンドが異常な動きをしそうになった場合は直ちにリフトアップを中止し車両を降ろし再度、スタンドを調整してください。
- メンテナンス作業が終了したら、速やかにリフトダウンし、フロントブレーキのロックを解除します。
- スタンドはネジ部などにサビの発生を抑制するため防錆剤などを塗布して保管してください。

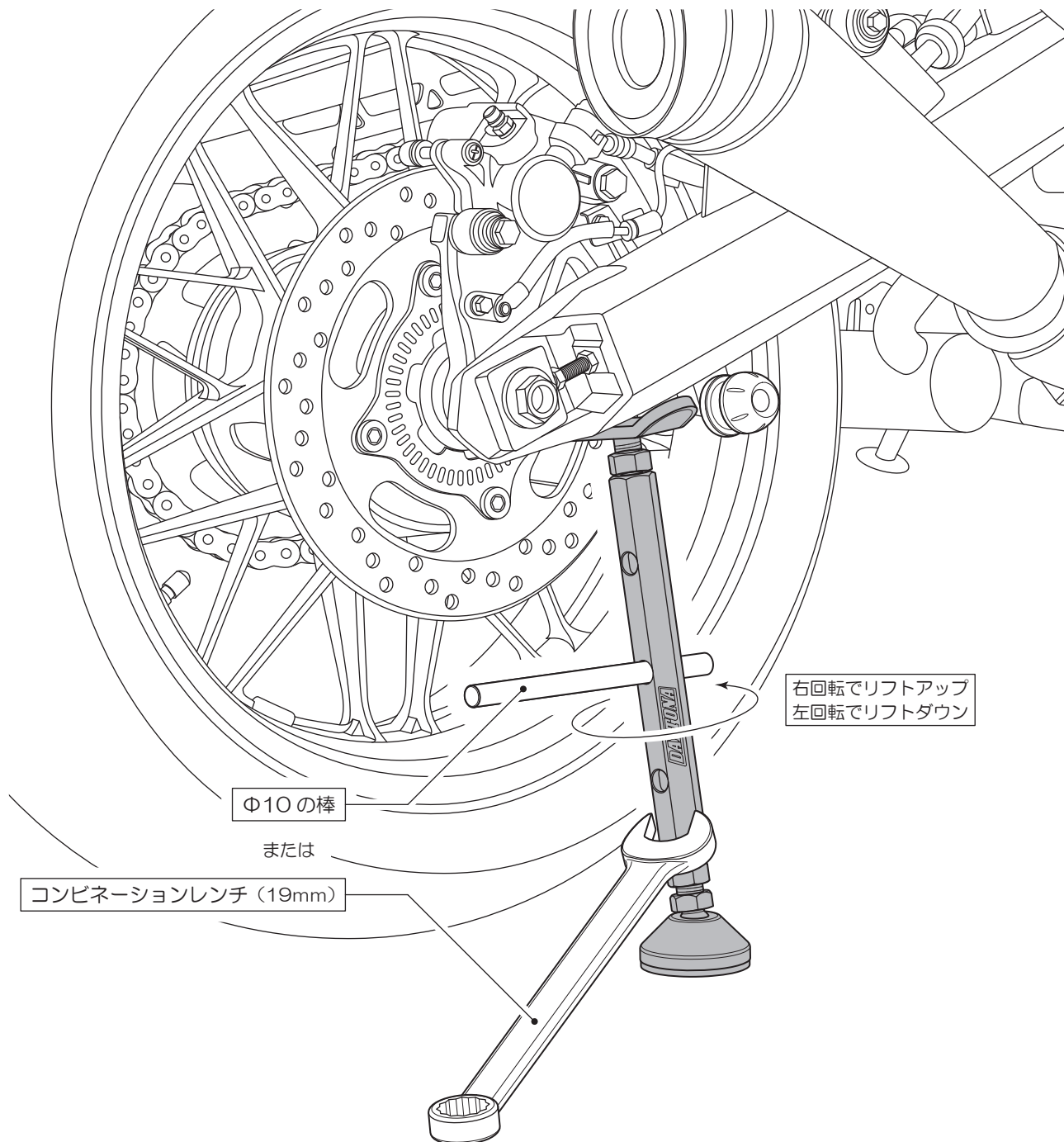

■商品保証について

商品保証とは、通常のご使用において材料または製造上の不具合に起因する故障等が起きた場合、保証規定の範囲において無償修理または交換をお約束するものです。

1. 保証期間は使用回数に関わらず、ご購入日から1年間となります。
 2. 保証を受ける場合には、お買い上げ日が証明できる書面(レシートなど)が必要となります。
- ※保証の対象は、新品かつ正規販売店でのご購入品に限ります。個人売買や中古品、インターネットオークションでの購入品は保証の対象外となります。
3. 下記のアドレス(またはQRコード)より、保証規定の詳細をご一読の上、ご理解・ご承諾ください。

デイトナ保証規定

<https://www.daytona.co.jp/warranty/index.php>

※保証を受けるご連絡を以って、保証規定にご同意いただいたものとみなします。



■保証修理の受付について

お買い上げ日が証明できる書面をご用意の上、購入店もしくは当社までご連絡ください。

インターネットお問合せ

<https://www.daytona.co.jp/contact/index.php>



株式会社 **デイトナ**
東証スタンダード上場

〒437-0226 静岡県周智郡森町一宮 4805

転載 本取扱説明書の内容の一部、
禁止 または全ての無断転載を禁止

<https://www.daytona.co.jp>