

VELONAΦ48 タコメーターKIT	適応車種	商品NO.
	DAX125 (22)	27507



■ ご使用前に必ずご確認ください ■

※本商品のご使用前に最終項に記載のURL（保証規定）より保証規定の内容を読み、ご理解のうえご使用ください。
 ※本商品の使用をもって、本書と保証規定の内容の全てを理解・承諾したものとみなします。本書内の注意事項を守らず使用したことによる事故や損害について、当社では一切の責任を負いません。
 ※本書は、いつでも取り出して読めるように大切に保管してください。また第三者に譲渡する場合は、必ず本書も併せてお渡しください。



本書では正しい取り付け、取扱方法および点検整備に関する重要な事項を、次のシンボルマークで示しています。

⚠警告 要件を満たさず使用しますと、死亡または重傷に至る可能性や第三者の生命や財産を損なう可能性が想定される場合を示してあります。



⚠注意 要件を満たさず使用しますと、傷害に至る可能性または物的損害の発生が想定される場合を示してあります。

	行為を強制したり指示する内容を告げるものです。		禁止の行為であることを告げるものです。		その他の警告及び注意を告げるものです。
---	-------------------------	---	---------------------	---	---------------------

⚠警告

	<ul style="list-style-type: none"> 本商品は記載されている適応車種以外の車両には使用しないでください。 本商品に曲げ・切削・溶接などの加工は行なわないでください。商品の破損だけではなく、車両側の破損や重大な事故につながる恐れがあります。 作業に入る前に必ず安全を確保した上で作業を行なってください。 作業する際は、車体のメインキーを OFF にし、必ずバッテリーのマイナス端子を外してください。感電やショートのおそれがあります。
	<ul style="list-style-type: none"> 認証工場など、適切な設備と技能、専門知識のある整備士を有した店舗にて脱着作業を行なってください。作業が適切に行なわれないと、作業中やご使用中に車両や部品を損傷したり、不具合が発生する場合があります。 走行中に異常が発生した場合は、直ちに車両を安全な場所に停車させ、異常箇所を必ず点検してください。異常があった場合は、商品の使用または車両の走行を中止し、認証工場や販売店へご相談してください。

⚠注意

	<ul style="list-style-type: none"> パッケージ開梱時や商品取り扱い時にパッケージや商品の端面、突起、バリなどがあり予期せぬケガや事故が発生する場合があります。取り扱いの際や洗車を行なう際は必ず保護手袋などを使用し、ケガには十分に注意して作業を行なってください。 本商品を開梱の際は、構成部品や外観の不具合、異常がないことを必ずご確認ください。万一お気付きの点があったら、ご使用前にお買い求め販売店へ速やかにご相談ください。未使用品以外での外観不良は保証対象外となります。 本商品を取り付ける前に本書とメーカー発行のサービスマニュアルをよく読み、理解したうえで作業を行なってください。 作業は周囲の安全を確保し、安全な場所で車両を安定させた上で行なってください。 ボルトやナット類の締め付けにはトルクレンチを使用して必ずサイズに合った所定の締付トルク、または本書に記載されたトルクで締め付けを行ない確実に取り付けしてください。また記載がない箇所については、メーカー発行のサービスマニュアルを参考に取り付けを行なってください。 取り付け後約 100km 走行しましたら各部を必ず点検整備してください。その後は約 500km 毎に必ず点検整備を行ない、各部に異常がないか確認し、必要に応じてネジの増し締めを行なってください。
	<ul style="list-style-type: none"> 本商品を装着したことによる物的損害や人的損害などの保証は、一切お受けできません。また商品保証は、本商品のみ対象となります。 本商品を取り付けた場合に車両側の取り付け面や、その周辺にキズが付く可能性があります。 本商品の取り付け時に外した純正部品は紛失しないように十分にご注意してください。 本商品は予告無しに価格や仕様の変更をする場合がございます。また文中にご紹介した商品についても同様です。あらかじめご了承ください。

本商品の特長

- DAX125 の純正スピードメーターにマッチする VELONAΦ48 タコメーターキット。
- 常用回転域が見やすい 9000rpm 表示。
- メーターステーやハーネスなど取り付けに必要なものがすべて揃っており、ボルトオン、カプラーオン装着可能。
- メーターステーは振動対策のためラバーマウントを採用。

商品内容

NO	パーツ名	サイズ(mm)	数量	NO	パーツ名	サイズ(mm)	数量
①	タコメーター (VELONA)	Φ48	1	⑤	段付カラー		2
②	メーターステア		1	⑥	グロメット		2
③	電源取出しハーネス		1	⑦	平ワッシャ (※仮組み)	M5	2
④	信号取出しハーネス		1	⑧	キャップボルト (※仮組み)	M5×20	2

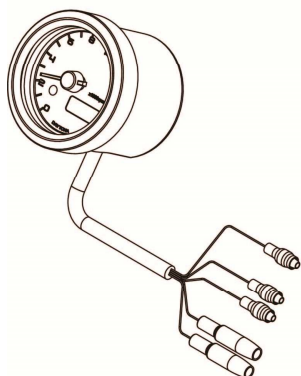
①タコメーター
(VELONAΦ48/9000rpm)

②メーターステア

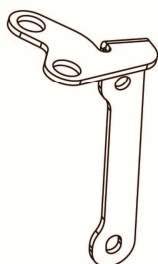

④信号取出しハーネス (黄線)



⑤段付カラー



⑥グロメット



③電源取出しハーネス

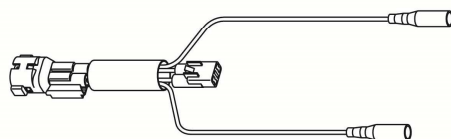

⑦平ワッシャ (M5)



⑧キャップボルト (M5×20)



取付方法

【作業前の注意事項】

- 純正部品の取り外しや取り付けについては、各メーカー発行のサービスマニュアルに従い、正しく行ってください。
- 作業を始める前に周囲の安全を確保し、車両を安定させた状態で、転倒やケガなどに十分注意して作業してください。

O1. 純正ヘッドライトの取り外し

- ヘッドライト固定ボルト (2本) を外します。
- ヘッドライトの接続カプラーを外し、ヘッドライトを取り外します。

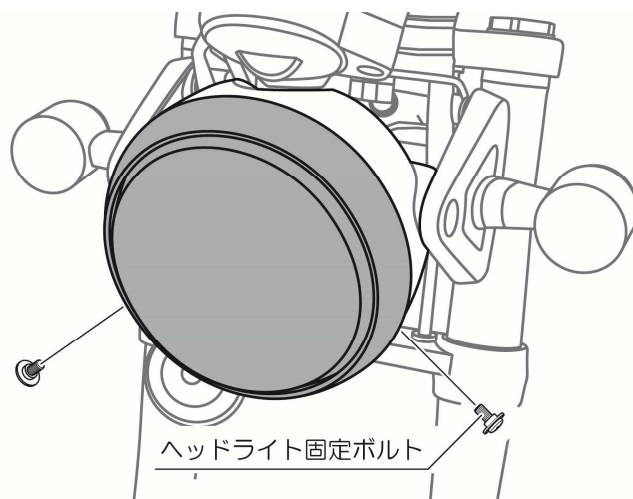

O2. 純正ヘッドライトケースの取り外し

- ヘッドライトケース左右に固定されているライトケース固定ボルト (2本) を外します。
- ヘッドライトケース内のフランジ付ボルト (1本) を外します。

※ヘッドライトケースは車両から完全に外さずに、動かせるようにしておきます。

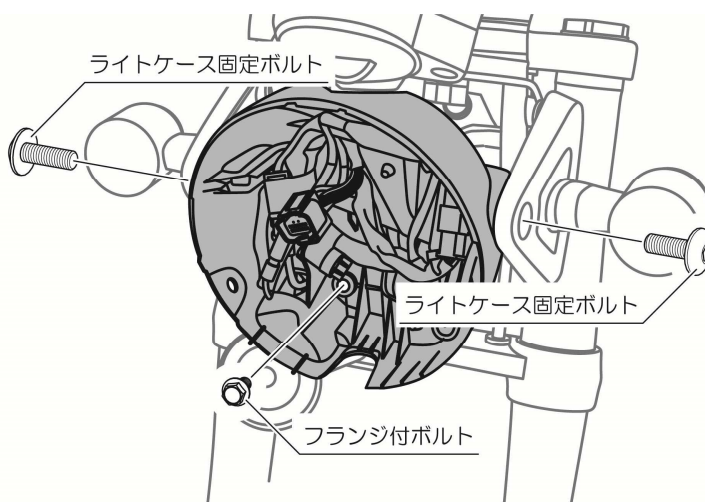

03. 左ヘッドライトブラケットの取り外し

- 左ヘッドライトブラケットの純正 M6 ルト (2 本) を外し、フロントカウルステーから左ヘッドライトブラケットを外します。
- ※見やすくするために右側のヘッドライトブラケットを取り外したイラストとなっています。

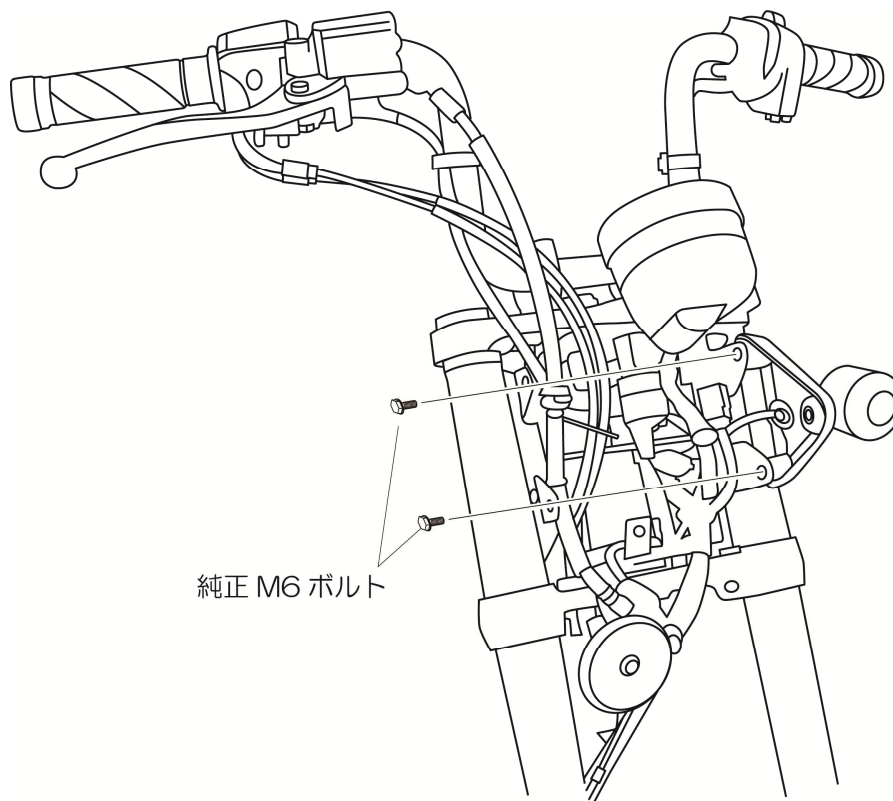

04. タコメーターの組み立て

- ②メーターステーに⑥グロメット (2個) を組み込みます。
- イラストを参考に②メーターステーに①タコメーターと⑤段付カラー (2個)、⑦平ワッシャ (M5/2枚)、⑧キャップボルト (M5×20/2本) を所定トルクで締め付けて組み付けます。

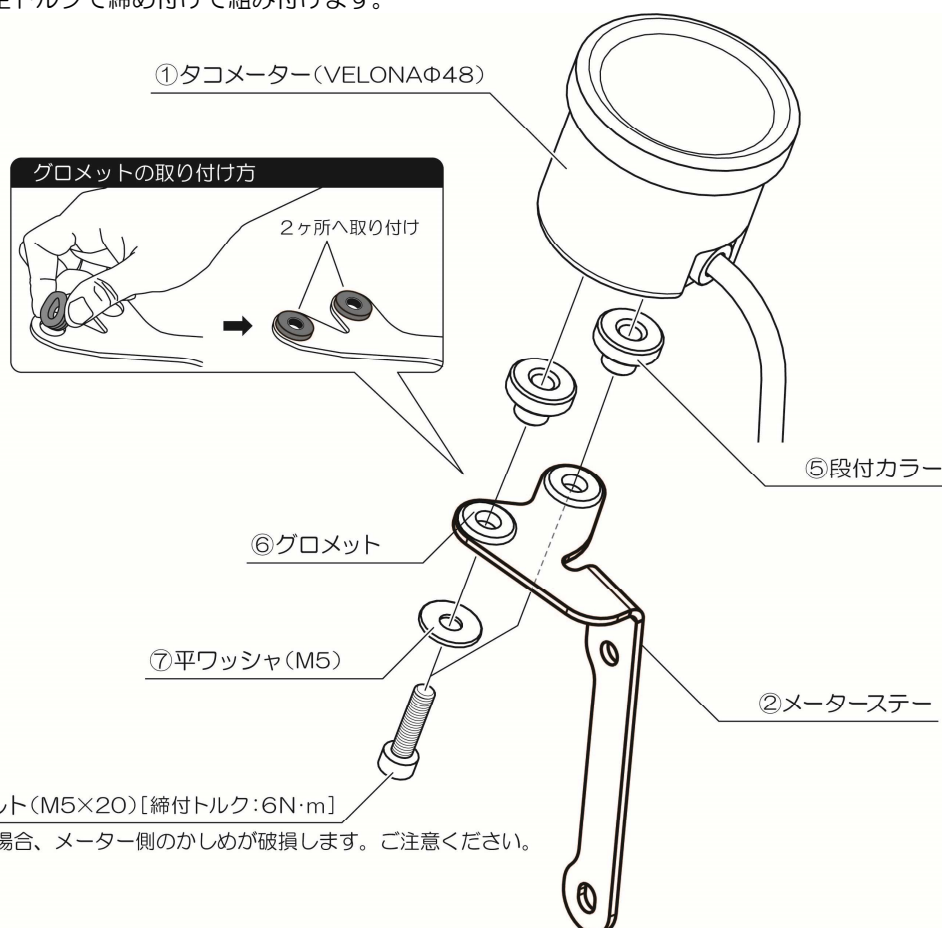

05. タコメーターキットの取り付け

- 手順 04 で組み立てたタコメーターASSY を純正 M6 ボルトでフロントカウルステー内側に取り付け、左ヘッドライトブラケットに共締めで取り付けします。締付トルク：10N・m
 - ①タコメーターの配線をヘッドライトケース内に入れます。
 - 手順 02 を参考に純正ヘッドライトケースを元の位置へ仮組みします。
- ※見やすくするために右側のヘッドライトブラケットを取り外したイラストとなっています。

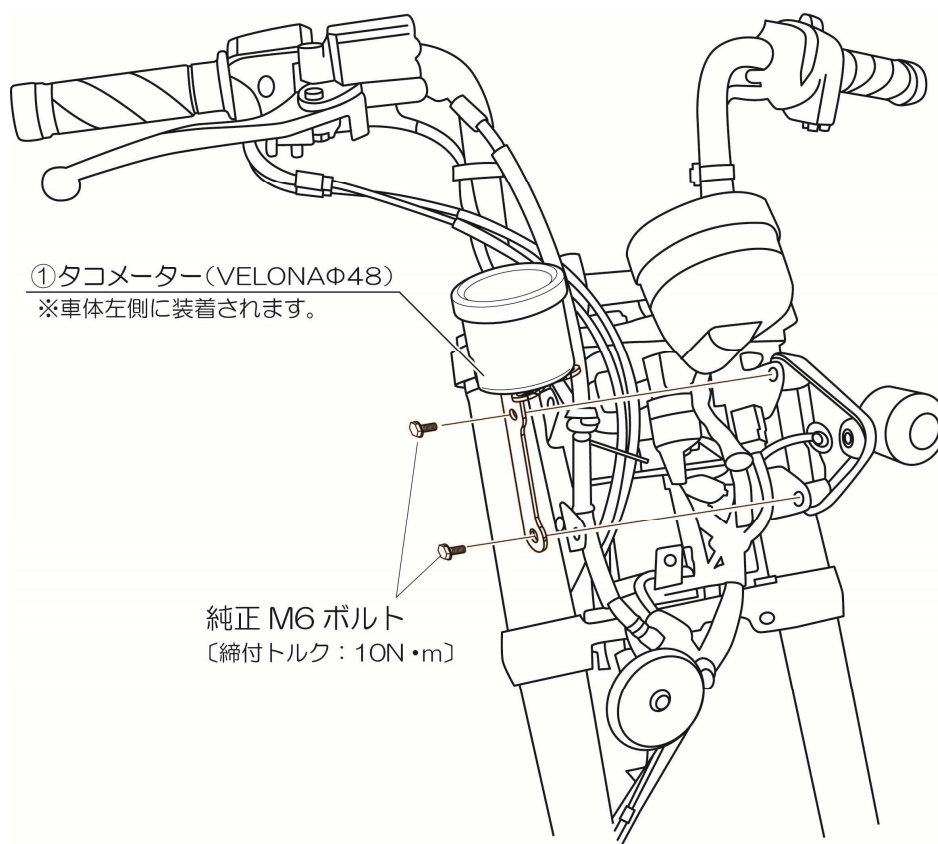

06. 電源取出しハーネスの取り付け

- ヘッドライトケース内にあるダミーカプラーが付いた2極のカプラーを探し、ダミーカプラーを外します。
- イラストを参考に①電源取出しハーネスを接続し、ダミーカプラーを取り付けします。

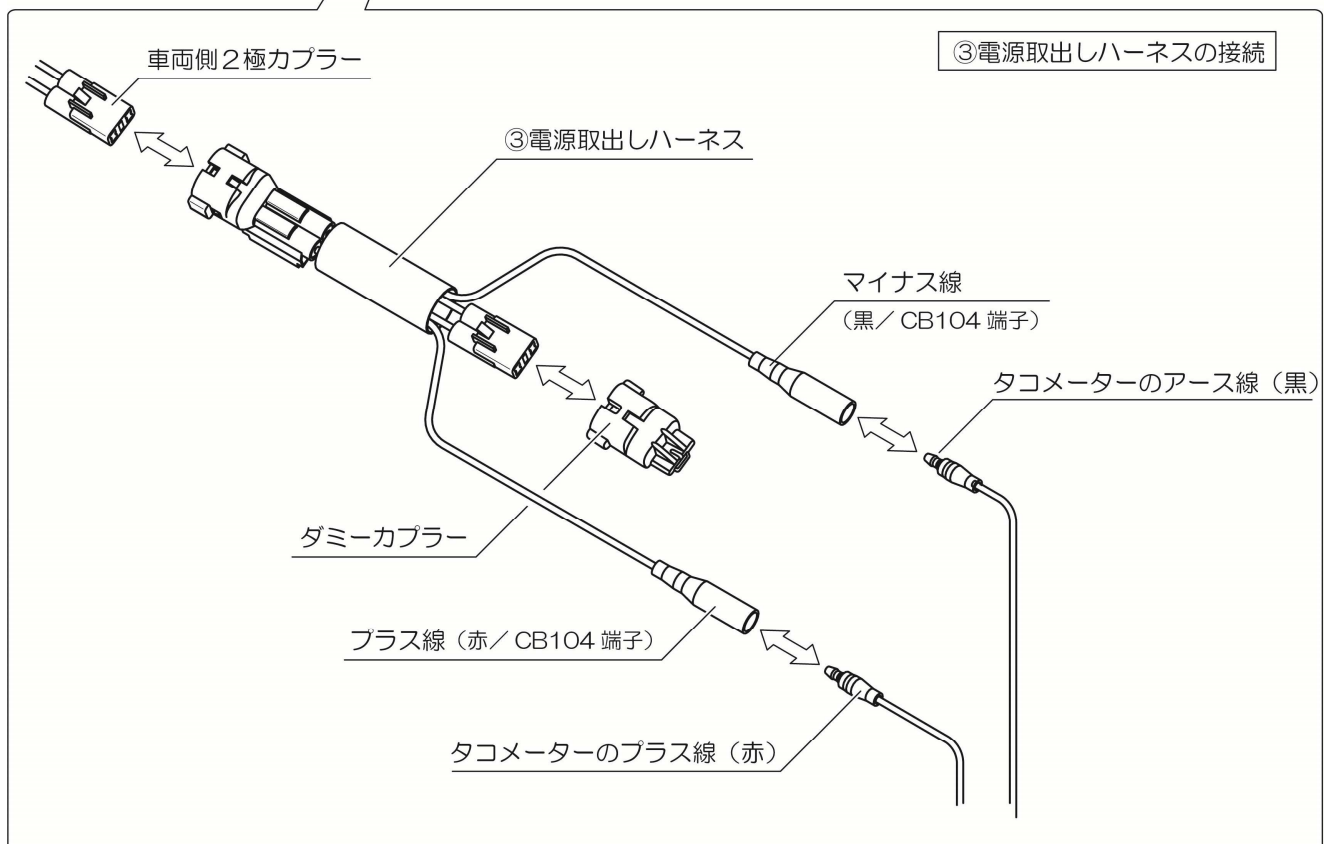
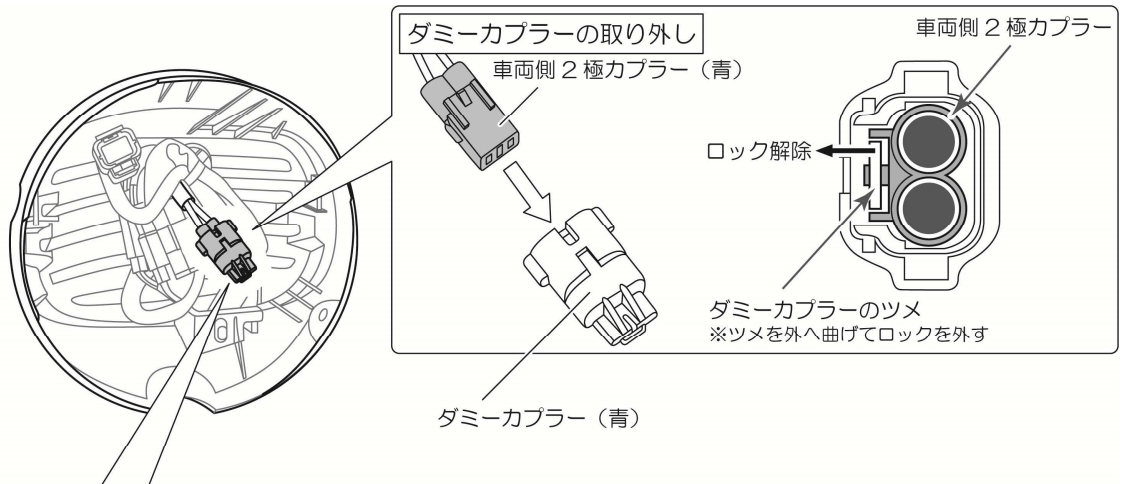

07. 信号取出しハーネスの取り付け

- ガソリタンク後方の右下部にイグニッションコイルが配置されております。イグニッションコイル側の平端子根元が緑色の端子へ⑤信号取出しハーネスを接続します。
- イラストを参考に⑤信号取出しハーネスはフレームに沿って取り回します。

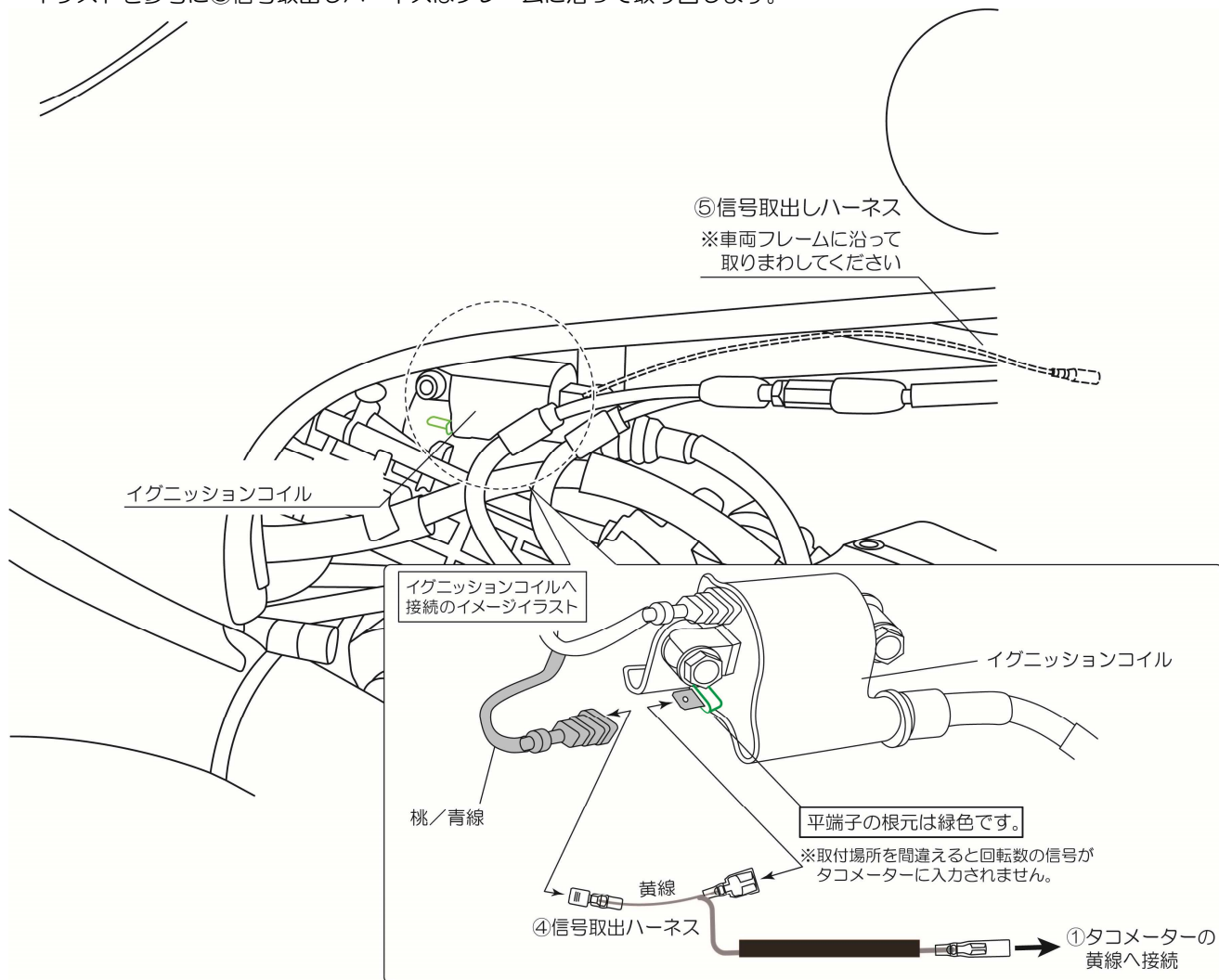

08. タコメーターの配線接続

- ③電源取出しハーネスと④信号取出しハーネスをヘッドライトケース内で①タコメーターの配線に接続します。
※①タコメーターの青線と緑線は別売のオプションスイッチを接続するための配線になります。未使用時は絶縁処理してください。

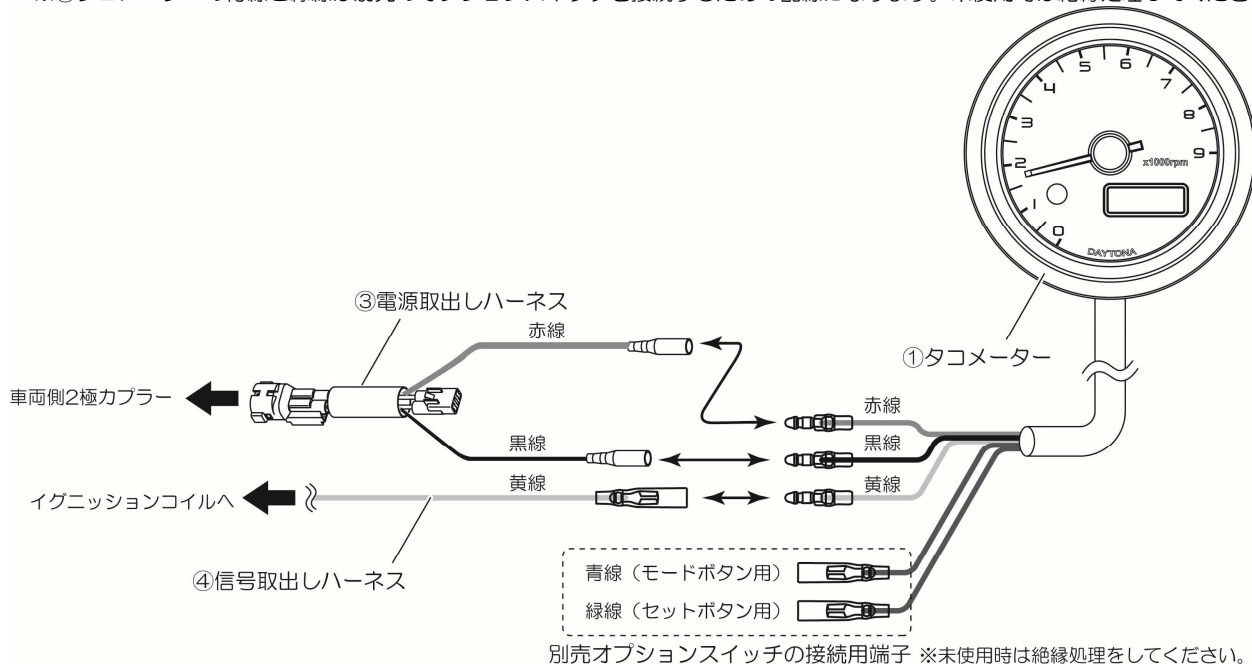

09. 純正部品の取り付け

・手順 01~02 を参考に、ヘッドライトケースとヘッドライトを取り付けます。

10. タコメーターの設定 (※必須!)

・タコメーターの点火方式とシフトインジケータの設定を行ないます。
 ・設定値は点火方式が「1P-2r」、シフトインジケータが「任意回転数」に設定してください。
 ※初期設定値は点火方式「1P-1r」、シフトインジケータ「3000rpm」となります。またタコメーターの詳細な操作方法は別紙「VELONA タコメーター」の取扱説明書をご参照ください。

◇タコメーターの設定手順 (簡易)

タコメーターの各部操作のご説明

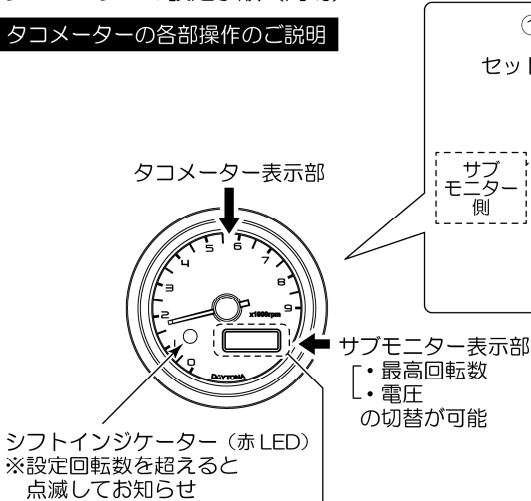

タコメーターの設定が必要!

◇イラストを参考にタコメーターの設定値を変更してください。

- ・点火方式は「1P2r」に変更。
- ・シフトインジケータは「任意の回転数」に変更。

※初期設定

- ・点火方式：1P1r
- ・シフトインジケータ：3000rpm

[シフトインジケータ]

- ・3000rpm (設定値) になるとLEDが点滅してシフトアップのタイミングをお知らせする機能

通常モード

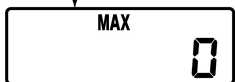

モードボタン + セットボタン 同時押しで 2秒長押し

設定モード

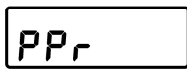

モードボタン 1回押し → SHIFt

※1回押し毎に点火方式とシフトインジケータの設定モードへ切替ります。

点火方式の設定

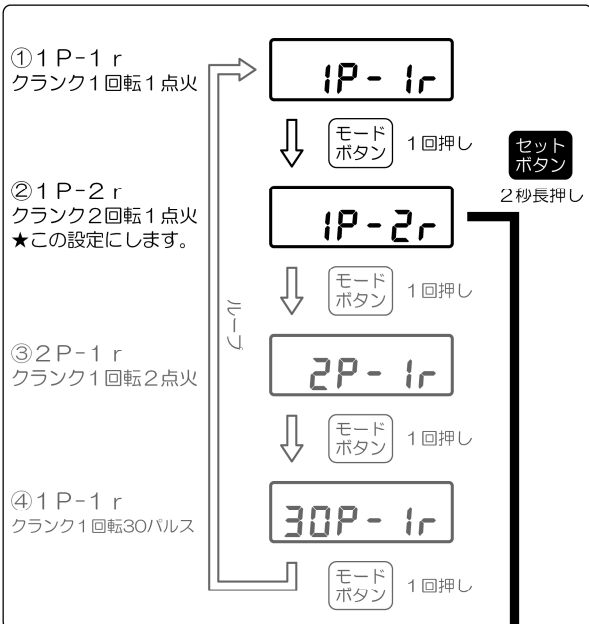

シフトインジケータの設定

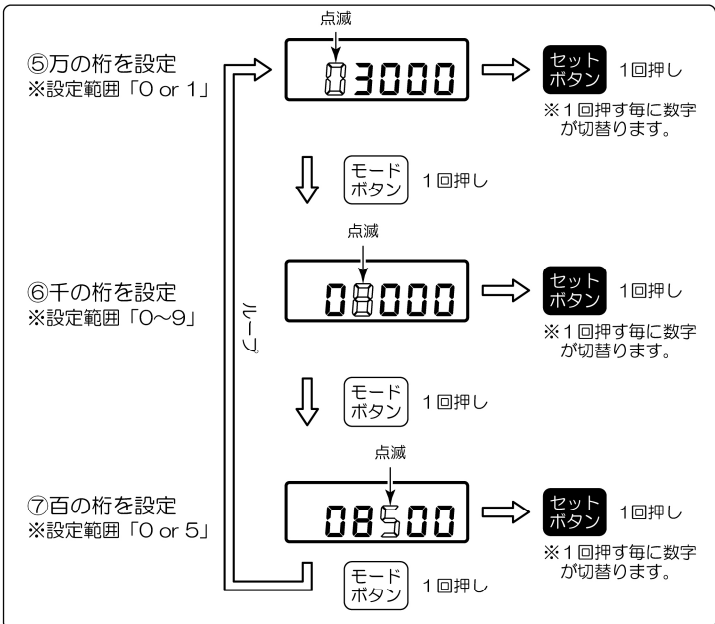

設定完了⇒通常モードへ移行

11. 点検作業

- ハンドルを左右にきって接触する部分が無いか、ケーブルやスロットル、ハーネスなどがつぶされたり無理に引っ張られていないか、スロットルが正常に開き戻るか確認します。
 - エンジンを始動し灯火類が正常に作動することやハンドルを左右にきりアイドル状態からエンジン回転数が変化しないか確認します。
- ※回転数が変化する場合はスロットルワイヤーが引っ張られています。ケーブル類の取り回しを見直してください。

トラブルシューティング

症状	対処法
タコメーターの電源が入らない	タコメーター単品で電源とアースをバッテリーに接続して電源が入るかどうか確認してください。 (1) 電源が入る場合、アース不良や接触不良です。 (2) 電源が入らない場合、タコメーターの破損です。
タコメーターの針が動かない	電源ONの際の針のオープニング動作を確認してください。 (1) オープニング有りの場合、パルス入力がありません。イグニッションコイルの差し込み箇所の間違い、信号取出しハーネスの断線、接触不良が考えられます。 (2) オープニング無しの場合はタコメーターの破損です。
パネルが曇る	密閉構造ではないため、異常ではありません。裏側のラバーボタンスイッチを取り外し、内部をよく乾燥させると改善します。

補修部品

品番	品名	備考
99828	グロメット&段付きカラーセット	グロメット×2, 段付きカラー×2
29707	ラバーボタンスイッチ	ラバーボタンスイッチ×2
31422	信号取出しハーネス	
31421	タコメーターステー	
22001	VELONA48 タコメーター9000 r p m	

■商品保証について

商品保証とは、通常のご使用において材料または製造上の不具合に起因する故障等が起きた場合、保証規定の範囲において無償修理または交換をお約束するものです。

- 保証期間は使用回数に関わらず、ご購入日から1年間となります。
- 保証を受ける場合には、お買い上げ日が証明できる書面(レシートなど)が必要となります。

※保証の対象は、新品かつ正規販売店でのご購入品に限ります。個人売買や中古品、インターネットオークションでの購入品は保証の対象外となります。

- 下記のアドレス(またはQRコード)より、保証規定の詳細をご一読の上、ご理解・ご承諾ください。

デイトナ保証規定

<https://www.daytona.co.jp/warranty/index.php>

※保証を受けるご連絡を以って、保証規定にご同意いただいたものとみなします。



■保証修理の受付について

お買い上げ日が証明できる書面をご用意の上、購入店もしくは当社までご連絡ください。

インターネットお問合せ

<https://www.daytona.co.jp/contact/form.php>



株式会社 **デイトナ**
東証スタンダード上場



本取扱説明書の内容の一部、または全ての無断転載を禁止

〒437-0226 静岡県周智郡森町一宮4805

<https://www.daytona.co.jp>