

## リアスタンドアジャスタブル3

 適応  
車種

汎用

 商品  
番号







27934

### ■ご使用前に必ずご確認ください■

※本商品のご使用前に最終項記載のURL(保証規定)より保証規定の内容を読み、ご理解のうえご使用ください。

※本商品の使用をもって、本書と保証規定の内容を全て理解・承諾したものとみなします。本書内の注意事項を守らず使用したことによる事故や損害について、弊社では一切の責任を負いません。

※本書は、いつでも取り出して読めるように大切に保管してください。また第三者に譲渡する場合は、必ず本書も併せてお渡しください。

 警告	要件を満たさず使用しますと、死亡または重症に至る可能性や第三者の生命や財産を損なう可能性が想定される場合を示してあります。
 禁止	<ul style="list-style-type: none"> <li>本商品はメンテナンスをするための商品です。スタンドを使用した状態で保管や長期間の使用をしないでください。</li> <li>本商品はリア回りのメンテナンスを行なうためのスタンドです。スタンドの使用中は乗車やエンジンの始動はしないでください。</li> </ul>
 注意	要件を満たさず使用しますと、傷害に至る可能性または物的損害の発生が想定される場合を示してあります。
 実施	<ul style="list-style-type: none"> <li>パッケージ開梱時や商品の取り扱い時にパッケージや商品の端面、突起、バリなどがあり予期せぬケガや事故が発生する場合があります。取り扱いの際は保護手袋を使用するなど十分に注意してください。</li> <li>本商品のご購入後は速やかに構成部品の不具合や異常がないことを必ずご確認ください。万一お気づきの点がございましたら、ご使用前にお買い求め販売店へご相談ください。</li> <li>安全に使用するためにフロントブレーキをロック状態で使用してください。</li> <li>使用の際は安全確保のために2人以上で行なうことをオススメします。</li> <li>作業は周囲の安全を確保し、水平で滑りにくい安全な場所で行なってください。またスタンドを掛けた状態で車両が安定していることを確認し作業を始めてください。</li> <li>スタンドの使用前に、必ずスタンド各部に異常やボルト類が緩んでいないか確認してください。</li> <li>車両の整備する箇所のボルトやナットは、あらかじめ緩めた状態にしてからスタンドを使用してください。またスタンドを掛けた状態で本締め作業は不安定となるため絶対にしないでください。</li> <li>本商品の高さ調整はリアタイヤが少し浮く程度に調整してください。高く調整するとスタンドが掛けづらく不安定になります。</li> </ul>
 高温注意	<ul style="list-style-type: none"> <li>作業を始める前にエンジンやマフラーが十分に冷えていることを確認してください。冷えていない状態で作業を行なうとエンジンやマフラーに触れてヤケドをする可能性があります。</li> </ul>
 その他	<ul style="list-style-type: none"> <li>本商品を使用したことによる物的損害や人的損害などの保証は一切お受けできません。また商品保証は本商品のみが対象になります。</li> <li>本商品は片持ちスイングアームの車両には使用できません。</li> <li>左右で段違いになるスイングアームには使用できません。</li> <li>本商品の使用時に車両が転倒した場合、車両と床に挟まれて重大なケガにつながる可能性があります。作業は十分に注意し行ってください。</li> <li>本商品の使用中に異常が発生した場合は直ちに使用を中止し、必ずお買い求め販売店へご相談ください。</li> <li>本商品は素材や製造方法により製品個体差があります。溶接や塗装、小キズ、歪みなど程度の差がございますが、仕上り品質はお手元の商品程度となります。あらかじめご了承ください。</li> <li>本商品は予告無しに価格や仕様の変更をする場合がございます。また、文中にご紹介した商品についても同様です。あらかじめご了承ください。</li> </ul>

### 本商品の特長と仕様

- チェーン調整やリアタイヤを取り外す作業などリア周りのメンテナンスに欠かせない便利なスタンド
- U字クランプアタッチメントとL型アタッチメントを標準装備
- 9段階の高さ調整と無段階で横幅の調整が可能
- リフトアップ時にローラーが浮きスタンドをしっかり固定

NO	品名	数量
①	リアスタンド	1
②	アームホルダー A	1
③	アームホルダー B	1
④	U字クランプアタッチメント R	1
⑤	U字クランプアタッチメント L	1
⑥	L型アタッチメント	2
⑦	ノブ	2
⑧	ボタンボルト (M8×50)	4
⑨	ナット (M8)	4
⑩	平ワッシャ (M8)	4

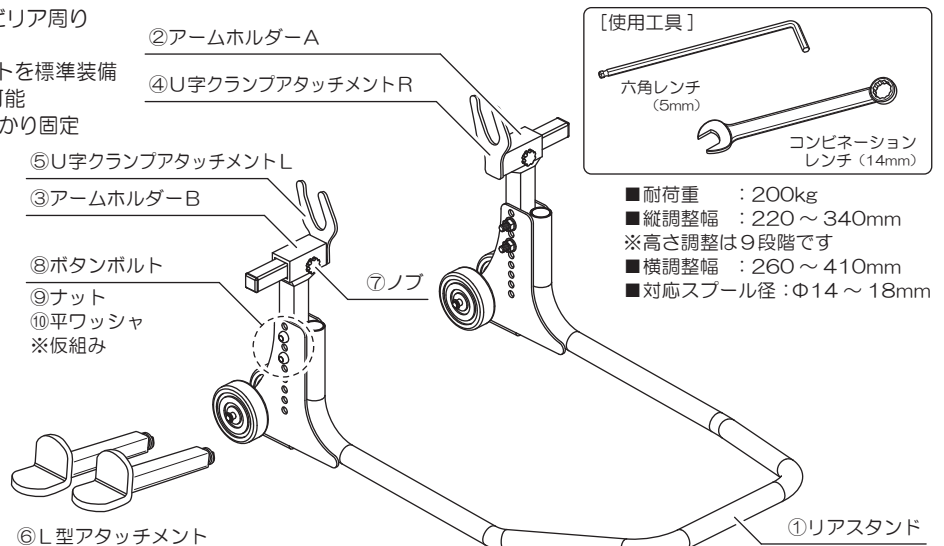

## 取扱方法

### 【作業前の注意事項】

- 周囲の安全を十分に確保し、平らで安定した場所で作業を行ってください。またフロントブレーキをロックして、フロント側を固定した状態でご使用ください。
- リアスタンドを使用する前に、メンテナンス作業に関する箇所のボルトやナットは、緩めて仮組みの状態でご使用ください。
- リアスタンドの使用中に各部のボルトやナットの本締めをしないでください。
- リアスタンドを使用する前に、リアスタンドがマフラーやスイングアーム、アクスルシャフト、リアフェンダーなどに接触しないか必ず確認を行ってください。

### 01. アタッチメントの選択と調整範囲の確認

- 車両に合わせてL型アタッチメントかU字クランプアタッチメントを選びます。
- ※L型アタッチメントはスイングアームの傾斜がきつい車両に使用しないでください。  
リフトアップ後に車両が滑り落ちる危険性があります。
- U字クランプアタッチメントを使用する際は車両側のスプールの太さを確認します。
- イラストを参考に、車両に合わせてスタンドの幅と高さを調整します。
- ※スタンド組み立て時の目安としてください。

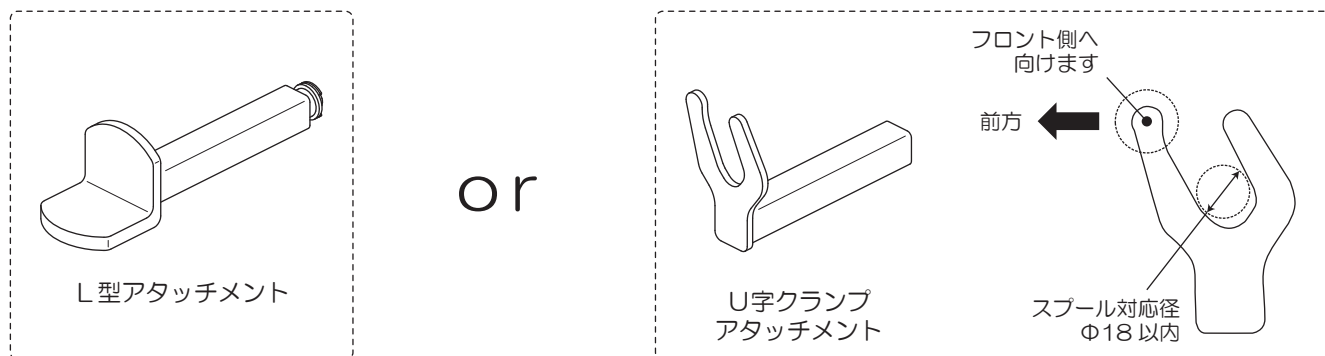

#### アームホルダー内側セット

#### アームホルダー外側セット

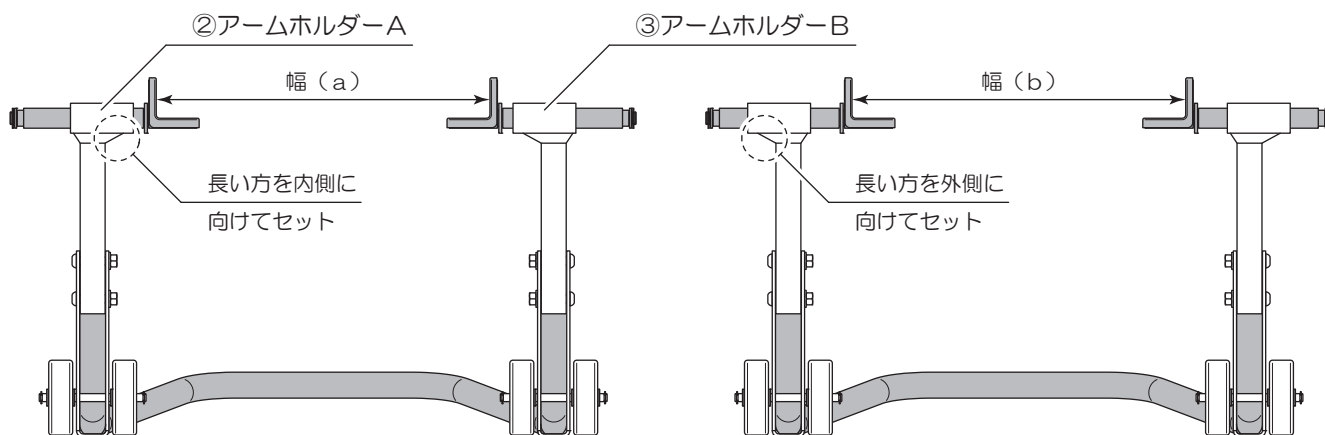

#### ■アームホルダーの外側&内側セット時の対応距離幅

- L型アタッチメント = 幅 (a) : 260 ~ 350mm / 幅 (b) : 300 ~ 390mm
- U字クランプアタッチメント = 幅 (a) : 260 ~ 370mm / 幅 (b) : 300 ~ 410mm

#### アームホルダーの 高さ調整範囲

##### L字アタッチメント

- 1 段階目 : 218mm
- 2 段階目 : 230mm
- 3 段階目 : 242mm
- 4 段階目 : 255mm
- 5 段階目 : 268mm
- 6 段階目 : 281mm
- 7 段階目 : 294mm
- 8 段階目 : 306mm
- 9 段階目 : 319mm

##### U字クランプアタッチメント

- 1 段階目 : 242mm
- 2 段階目 : 254mm
- 3 段階目 : 267mm
- 4 段階目 : 280mm
- 5 段階目 : 292mm
- 6 段階目 : 305mm
- 7 段階目 : 318mm
- 8 段階目 : 330mm
- 9 段階目 : 343mm

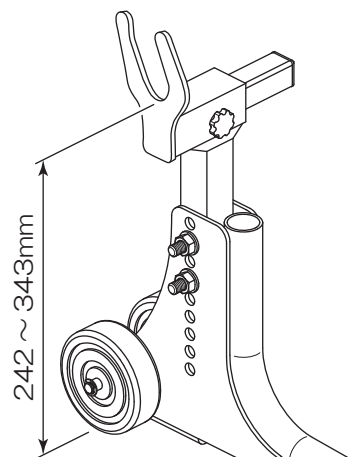

※U字クランプアタッチメント使用時

※数値は参考寸法です。数値を目安に調整してください

## アームホルダーの高さ調整方法

※イラストはU字クランプアタッチメントを使用した際のイメージになります

## ◆1段階目

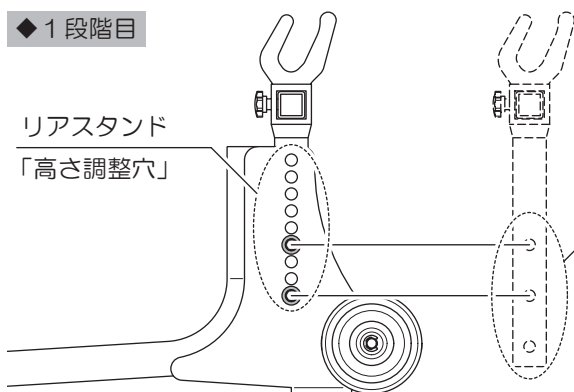

## ◆2段階目

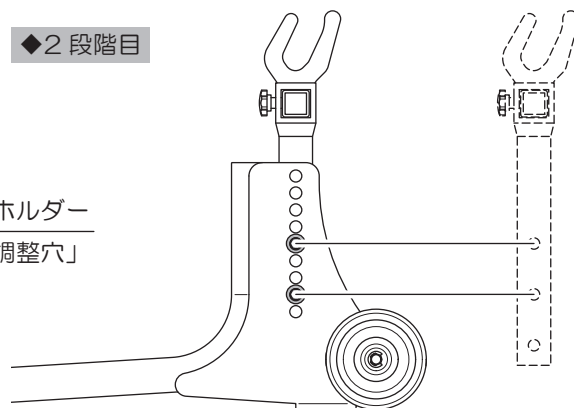

## ◆8段階目

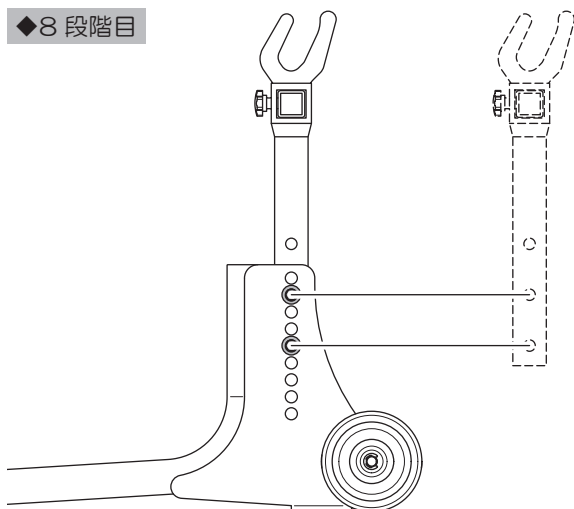

## ◆9段階目

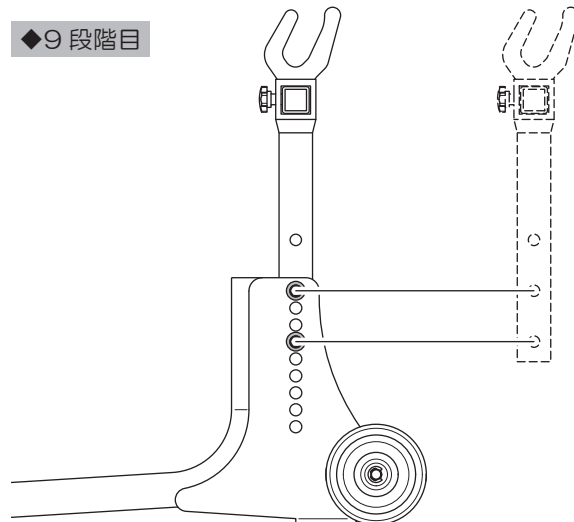

※アームホルダー側の穴位置を下側にすることで8段階目と9段階目の高さに調整できます。

※3～7段階目は一段ずつ順番に上げるためイラストより省略しております。

## 02. リアスタンドの組み立て

※イラストはU字クランプアタッチメントを使用した際のイメージになります

- 手順01より車両に合わせたアタッチメントをリアスタンドにセットします。次に高さ幅を車両に合わせてリアスタンドを調整し組み立てます。リアスタンドの高さはリフトアップした際にリアタイヤが少し浮くように調整するとリフトアップがしやすく車両が安定します。

※高さの調整は「右下イラストの※1の内容」を考慮して調整ください。

- イラストを参考に⑧ボタンボルトと⑨ナット、⑩平ワッシャを使用し、②アームホルダーAと③アームホルダーBを①リアスタンドに取り付けます。
- 左右のアームホルダーにU字クランプアタッチメントを差し込みます。
- ⑦ノブを締め付けてU字クランプアタッチメントを固定します。

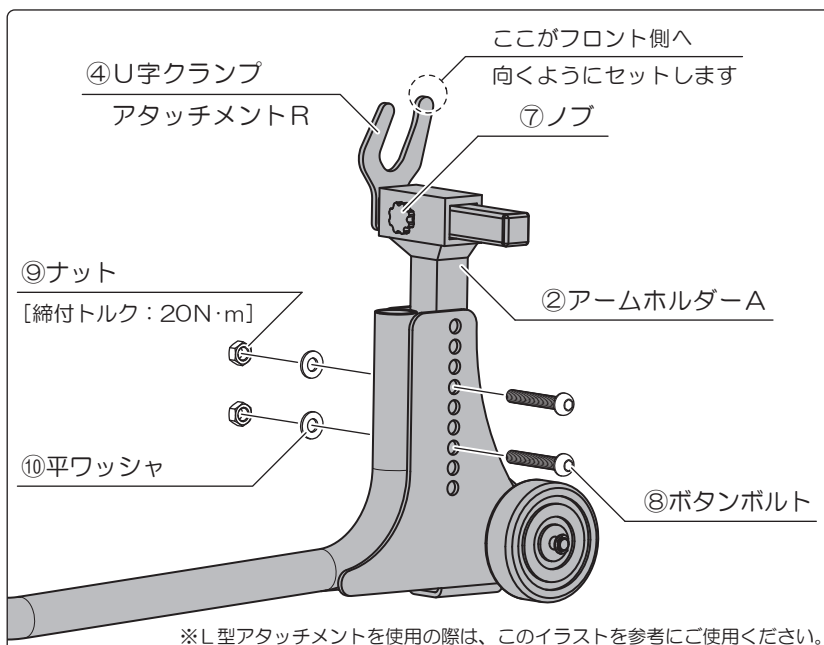

## リフトアップイメージ

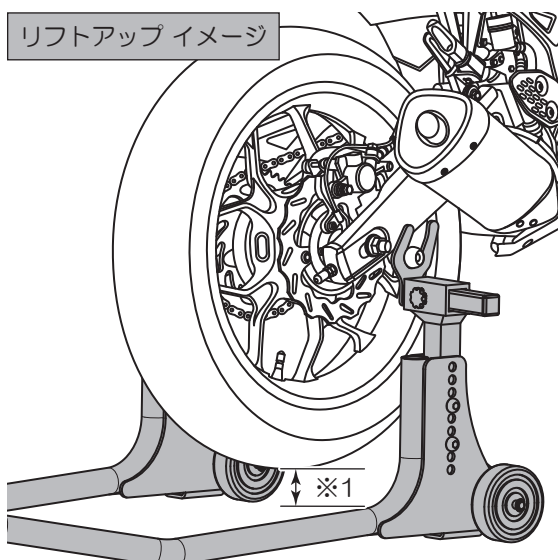

※1…タイヤが地面に近いほど車両が安定しやすく、リフトアップもしやすくなります。ただし、タイヤ交換などタイヤ外径が変化する場合やメンテナンスの作業内容に合わせて、高さ調整を行なってください。

### 03. リフトアップ

- 車両が前へ動かないようにフロントブレーキをロックします。  
※フロントブレーキのロックには別売品「フロントブレーキロック：品番 91712」などのご使用をオススメします。
- リアスタンドをスプールに引っ掛けて車両にセットします。  
※スプールにU字クランプアタッチメントが確実に入り、簡単に抜けないことを確認してください。
- ※U字クランプアタッチメントの幅が合わない場合は、再度調整しなおしてください。
- ハンドルを真っ直ぐにし車両を垂直に立てて慎重にリフトアップします。  
※リフトアップ中に車両が上がりすぎると思われる場合は、車両をもとに戻し、再度高さ調整をしなおしてください。
- ※ハンドルがきれているとリフトアップ時に車両がバランスを崩して転倒する恐れがございます。ご注意ください。

#### リフトアップイメージ

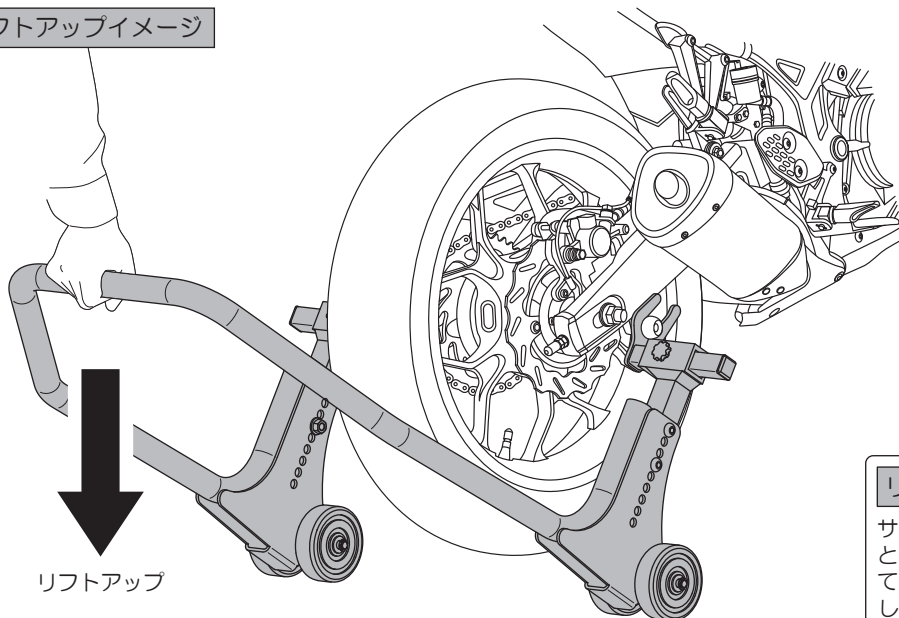

#### 注意

※車両が前へ動かないようにフロントブレーキをロックさせてください。

#### リフトダウン時

サイドスタンドを出します。リフトアップと逆の手順でリアスタンドをゆっくり上げて解除します。また車両が右側に傾き転倒しないように注意してください。

#### リフトアップ前の注意事項

- イラストを参考にリフトアップ時にアームホルダーやU字クランプアタッチメントがマフラーやスイングアーム、アクスルシャフト、リアフェンダーなどに接触しないことを確認します。
- リアスタンドを使用しメンテナンスをする際は以下のことにご注意ください。車両の転倒や車両に挟まれるなど、事故やケガの原因となります。
- リアスタンドの使用前に車両側のメンテナンス作業に関連する箇所のボルトやナットは緩め仮組みの状態でご使用ください。
- リアスタンドの使用中に、各部のボルトやナットの本締めをしないでください。

車両にセットする時やリフトアップ時に注意。マフラーやスイングアーム、アクスルシャフト、リアフェンダーなどに接触しないか注意

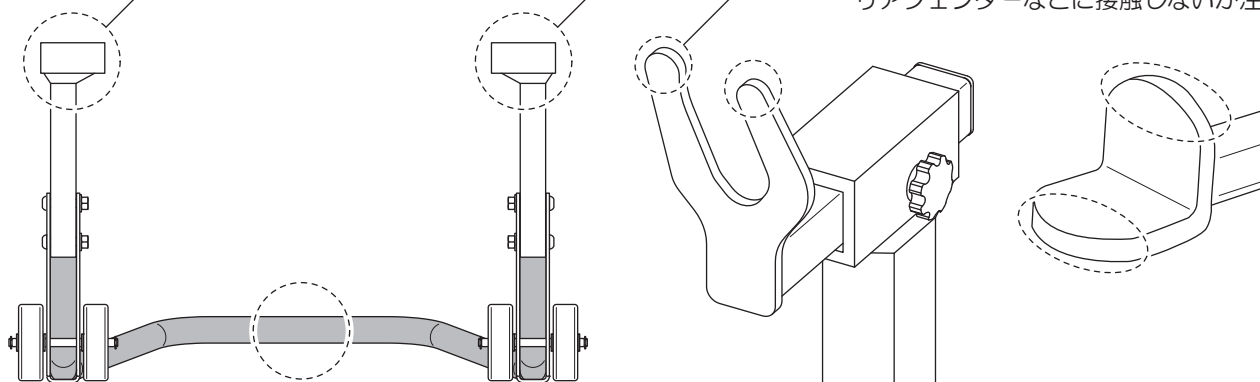

- 車両が安定していることを確認し、各部の点検を行ない、異常がなければメンテナンス作業を開始してください。

#### 商品保証について

商品保証とは、通常のご使用において材料または製造上の不具合に起因する故障等が起きた場合、保証規定の範囲において無償修理または交換をお約束するものです。

1. 保証期間は使用回数に関わらず、ご購入日から1年間となります。
2. 保証を受ける場合には、お買い上げ日が証明できる書面（レシートなど）が必要となります。  
※保証の対象は、新品かつ正規販売店でのご購入品に限ります。個人売買や中古品、インターネットオークションでの購入品は保証の対象外となります。
3. 下記のアドレス（またはQRコード）より、保証規定の詳細をご一読のうえ、ご理解・ご承諾ください。

#### デイトナ保証規定

<https://www.daytona.co.jp/warranty/index.php>

※保証を受けるご連絡を以って、保証規定にご同意いただいたものとみなします。



#### 保証修理の受付について

お買い上げ日が証明できる書面をご用意のうえ、購入店もしくは当社までご連絡ください。

インターネットお問合せ

<https://www.daytona.co.jp/contact/form.php>



株式会社 **デイトナ**  
東証スタンダード上場

〒437-0226 静岡県周智郡森町一宮4805

転載 本取扱説明書の内容の一部、  
禁止 または全ての無断転載を禁止

<https://www.daytona.co.jp>