



ショート スロットルケーブルセット	適応車種	商品NO.
	GB350 (21) [-60mm] GB350S (21) [-35mm]	28191

■ ご使用前に必ずご確認ください ■



- ※本商品のご使用前に最終項に記載のURL（保証規定）より保証規定の内容を読み、ご理解のうえご使用ください。
- ※本商品の使用をもって、本書と保証規定の内容の全てを理解・承諾したものとみなします。本書内の注意事項を守らず使用したことによる事故や損害について、当社では一切の責任を負いません。
- ※本書は、いつでも取り出して読めるように大切に保管してください。また第三者に譲渡する場合は、必ず本書も併せてお渡しく下さい。

本書では正しい取り付け、取扱方法および点検整備に関する重要な事項を、次のシンボルマークで示しています。



▲警告	要件を満たさず使用しますと、死亡または重傷に至る可能性や第三者の生命や財産を損なう可能性が想定される場合を示してあります。
△注意	要件を満たさず使用しますと、傷害に至る可能性または物的損害の発生が想定される場合を示してあります。

 禁止	禁止の行為であることを告げるものです。	 実施	行為を強制したり指示する内容を告げるものです。	 その他	その他の警告及び注意を告げるものです。
--	---------------------	--	-------------------------	---	---------------------

▲警告

 禁止	<ul style="list-style-type: none"> ・本商品は車種専用に設計されております。記載している適合車種以外には使用しないでください。 ・本商品に金具部の曲げや切削、加工などを行なわないでください。
 実施	<ul style="list-style-type: none"> ・エンジンを始動させる場合は、必ず換気の良い場所で行なってください。 ・走行中に異常が発生した場合は、直ちに車両を安全な場所に停車させ、異常箇所を必ず点検してください。異常があった場合は、商品の使用または車両の走行を中止し、認証工場や販売店へご相談してください。

△注意

 実施	<ul style="list-style-type: none"> ・本商品は記載している適合車種以外には使用しないでください。 ・パッケージ開梱時や商品取り扱い時にパッケージや商品の端面、突起、バリなどがあり予期せぬケガや事故が発生する場合があります。取り扱いの際は保護手袋などを装着し、ケガには十分に注意して作業を行なってください。 ・本商品を開梱の際は、構成部品や外観の不具合、異常がないことを必ず確認してください。万一お気づきの点がございましたら、ご使用前にお買い求め販売店へ速やかにご相談ください。 ・作業は周囲の安全を確保し、車両の転倒やケガに十分注意して、取付作業を行なってください。 ・作業はエンジンやマフラーが冷えた状態で行なってください。 ・本商品のケーブル部に鋭角な曲げや無理な曲げ、ねじるなどの取り付けをしないでください。ワイヤーの早期破損につながる場合があります。 ・ボルトやナット類の締め付けにはトルクレンチを使用して、所定トルクまたは車両メーカー発行のサービスマニュアルで指示されたトルクで確実に締め付けてください。 ・走行前に本商品のネジ類にゆりみがないか、スロットルの引きと戻りがスムーズに行えるか必ず確認してください。 ・取り付け後約 100km 走行しましたら各部を必ず点検整備し、必要に応じてネジの増し締めを行なってください。その後は約 500km 毎に必ず同様の作業を実施してください。
 その他	<ul style="list-style-type: none"> ・本商品を装着したことによる物的損害や人的損害などの保証は一切お受けできません。以上のことをご理解、ご承諾いただいた上で本商品をご使用ください。 ・本商品はセパレートハンドルと同時装着が必要になります。 ・本商品を取り付けた場合に車両側の取り付け面や、その周辺にキズが付く可能性があります。 ・本商品の取り付け時に外した純正部品は紛失しないように大切に保管してください。 ・取り付けの際は安全のために販売店、または認証工場へ依頼し、専門知識を持った方が作業を行なってください。 ・本商品は予告なしに価格や仕様を変更する場合がございます。また文中にご紹介した商品についても同様です。あらかじめご了承ください。

本商品の特長

- ・セパハン化した際に弛んだスロットルケーブルを適切な長さにするスロットルケーブルセット。

商品内容

NO	パーツ名	サイズ(mm)	数量	NO	パーツ名	サイズ(mm)	数量
①	スロットルケーブル A	※引き側	1	②	スロットルケーブル B	※戻し側	1

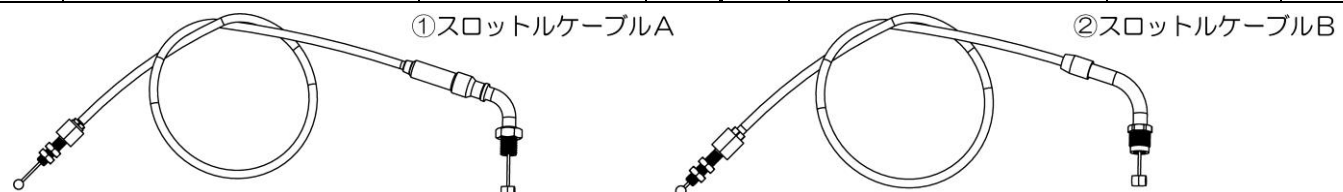

取付方法

【作業前の注意事項】

- 本書は GB350 (21) の車両をベースに説明しております。この車両以外は本書を参考にお取り付けください。
- 純正部品の取り外し、取り付けについてはメーカー発行のサービスマニュアルを参照して正しく行なってください。
- 作業を始める前に周囲の安全を確保し、車両を固定させて転倒や怪我等十分に注意して作業を行なってください。

01. 純正スロットルボディカバーの取り外し

- イラストを参考に純正スロットルボディカバーを取り外します。

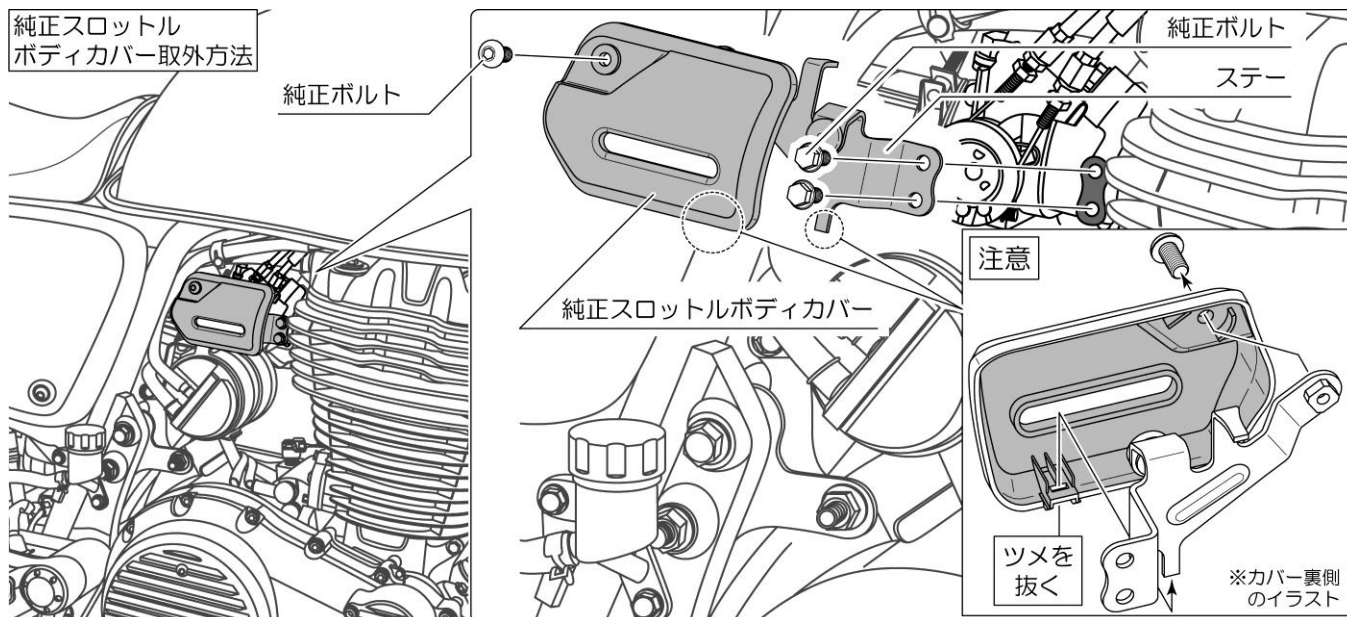

02. 純正スロットルケーブルの取り外し

- スロットル側の純正バーエンドをハンドルから引き抜きます。
- イラストを参考にスロットルケーブル（引き側）のゴムブーツを横に移動させ、アジャスターを緩めます。

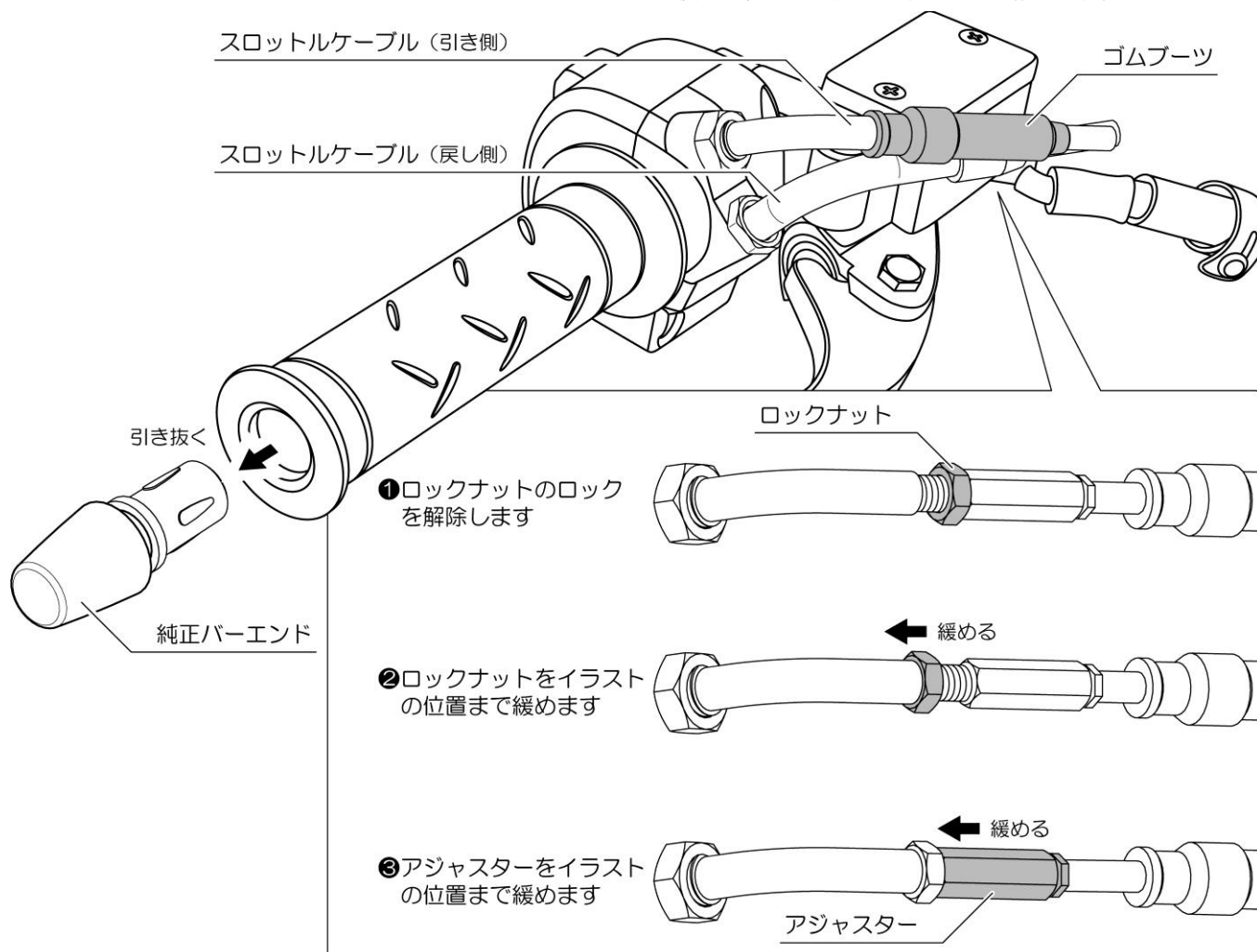

03. 純正スロットルケーブルの取り外し

- スロットルケーブル（戻し側）のアジャスターを緩めます。
 - スロットルケーブルステアより、スロットルケーブル（戻し側）を外します。
 - スロットルケーブル（戻し側）のケーブル全体を引き出し、余裕を持たせた状態でスロットルボディより外します。
- ※スロットルケーブル（引き側）もイラストを参考に外してください。

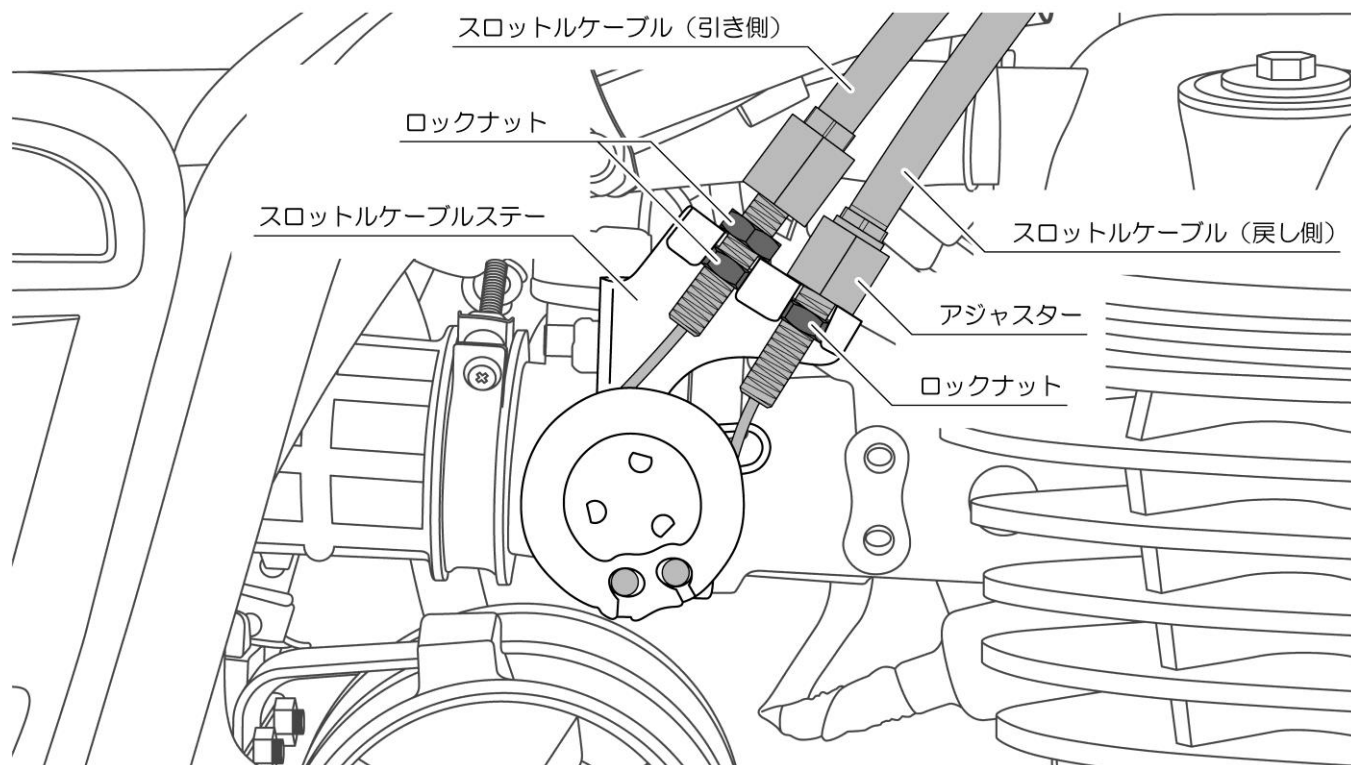

①取外し手順

アジャスターを緩めます

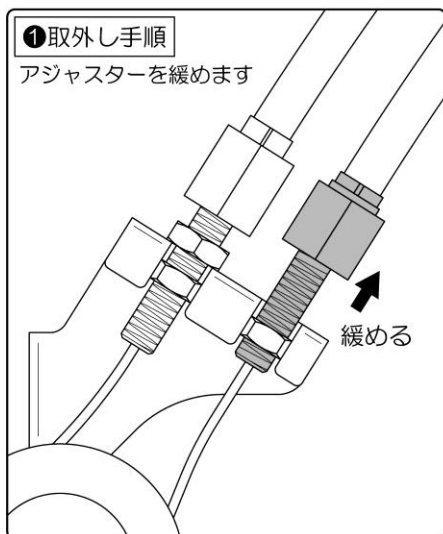

②取外し手順

アジャスターを下へスライドします

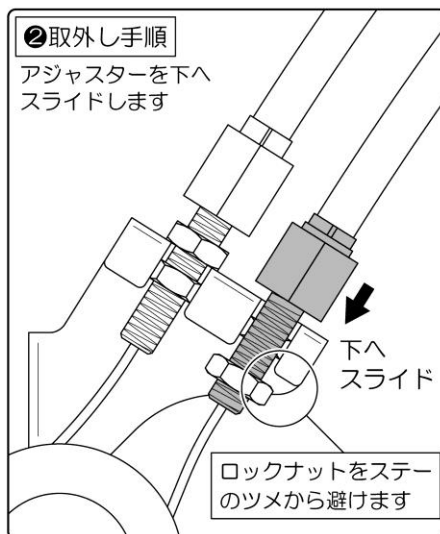

③取外し手順

アジャスターを横へスライドします

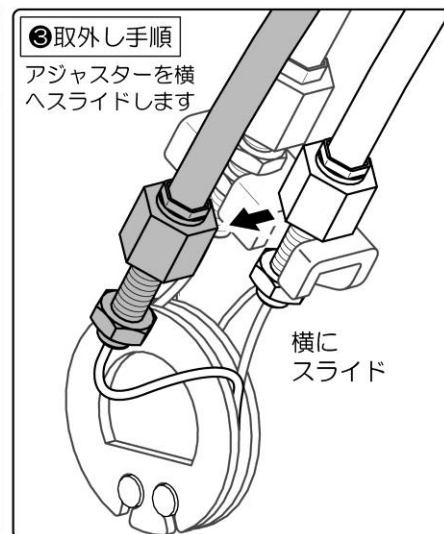

④取外し手順

スロットルケーブルを引き出しワイヤーに余裕を持たせて弛ませます

スロットルケーブルを引っ張り出す

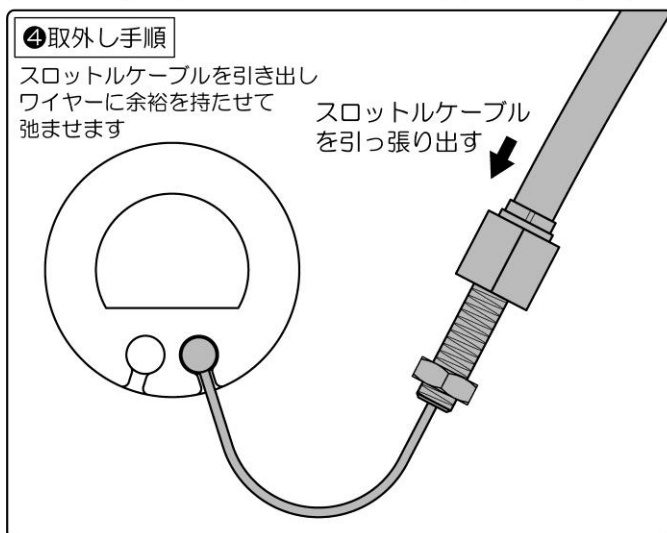

⑤取外し手順

スロットルボディからスロットルケーブルを外します

横にスライド

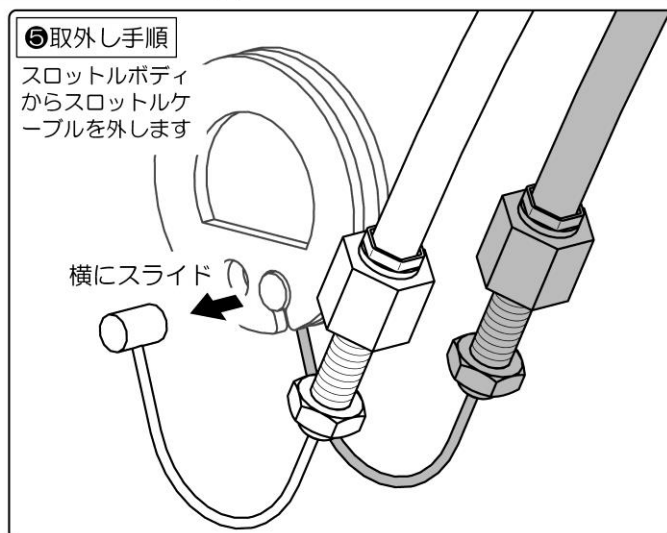

04. 純正スロットルケーブルの取り外し

- スロットル側のロックナットを2個とも緩めます。
- コントロールユニットを固定しているスクリュ（2個）を緩めます。
- イラストを参考にスロットルスリーブより、スロットルケーブル（引き側&戻し側）を外します。

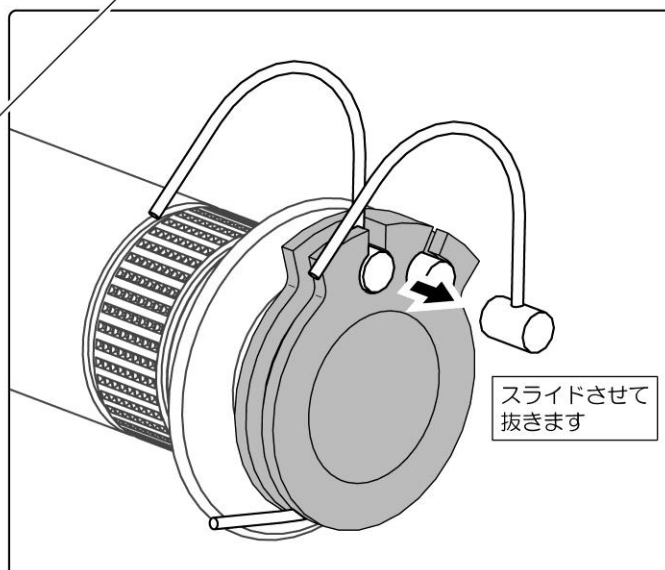
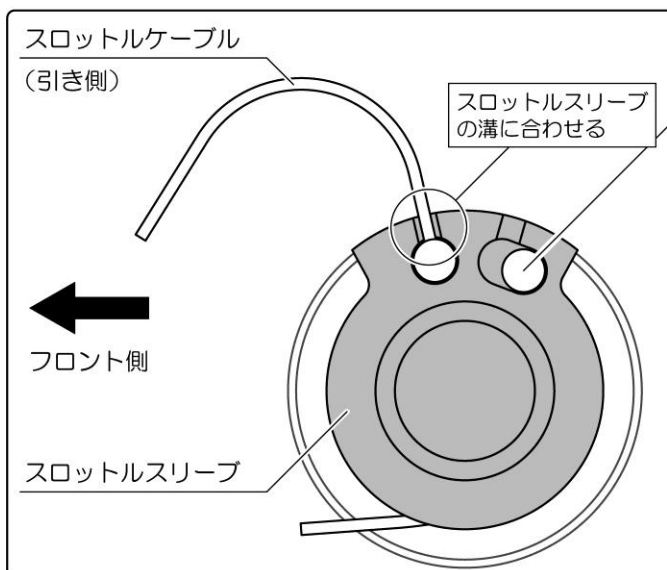
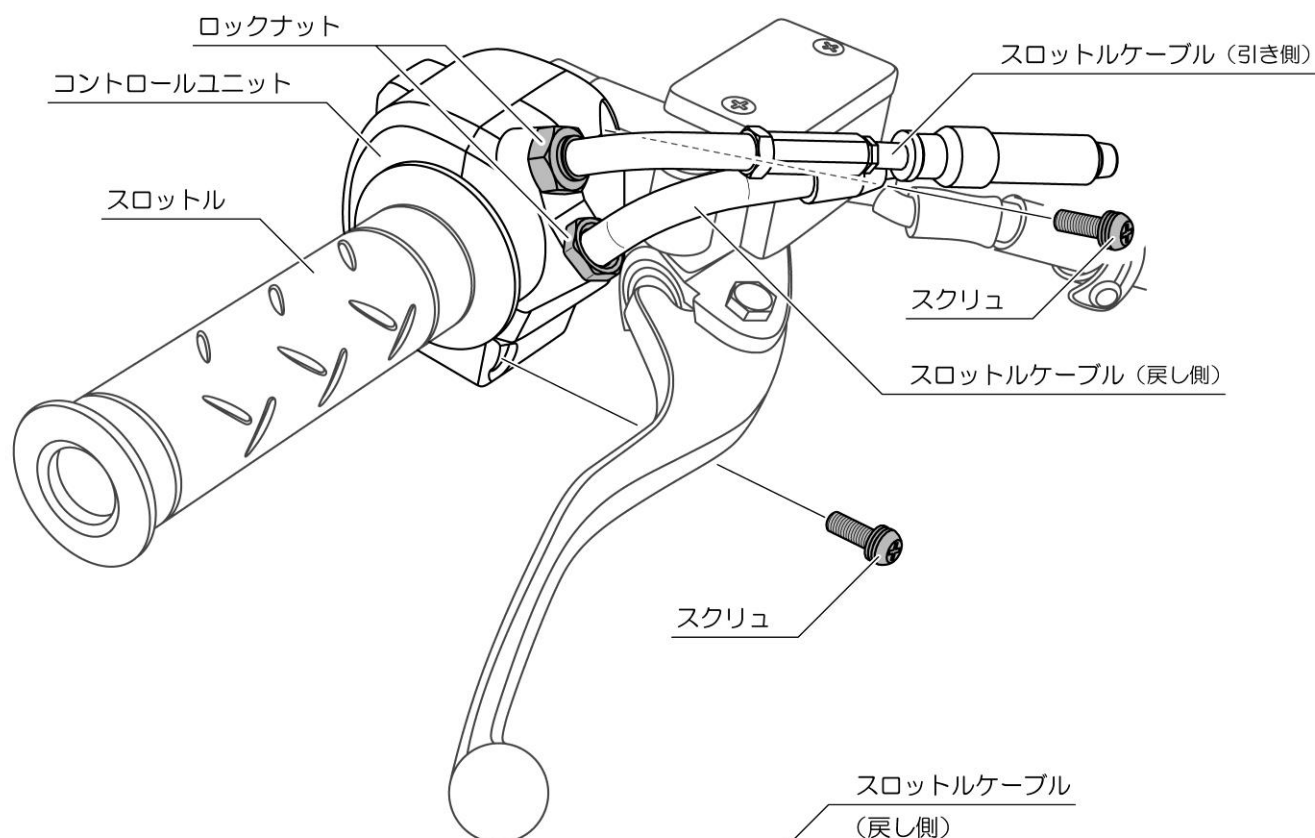

05. スロットルケーブルの取り付け

- ①スロットルケーブルA（引き側）のアジャスターをイラストの位置まで締め込み、ワイヤーを弛ませます。

①スロットルケーブルA（引き側）

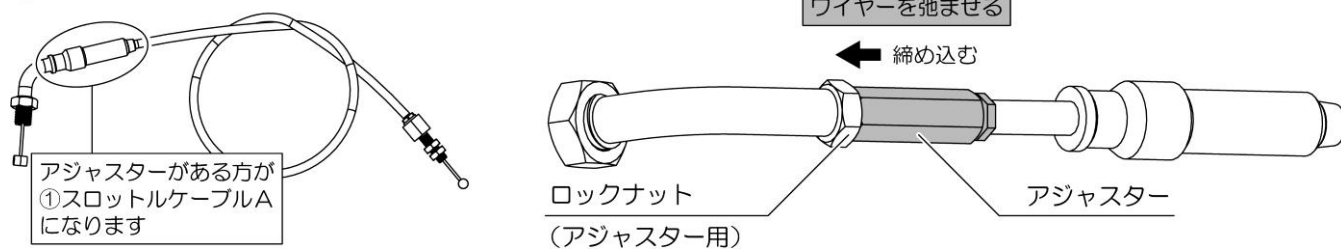

06. スロットル側にスロットルケーブルの取り付け

- ①スロットルケーブルA（引き側）をコントロールユニットに根元までねじ込みし、ケーブルが動かせる程度に仮組します。
- イラストを参考にスロットルスリーブに、①スロットルケーブルA（引き側）のワイヤーを取り付けます。
- 同様に②スロットルケーブルB（戻し側）をコントロールユニットに取り付けスロットルスリーブに取り付けます。
- コントロールユニットをハンドルに固定します。スクリュ（アッパー側）を指定トルクで締め付け、同様にスクリュ（ロア側）、も締め付けます。

※コントロールユニットの内側には、突起があります。ハンドルの穴位置に合わせて取り付けてください。

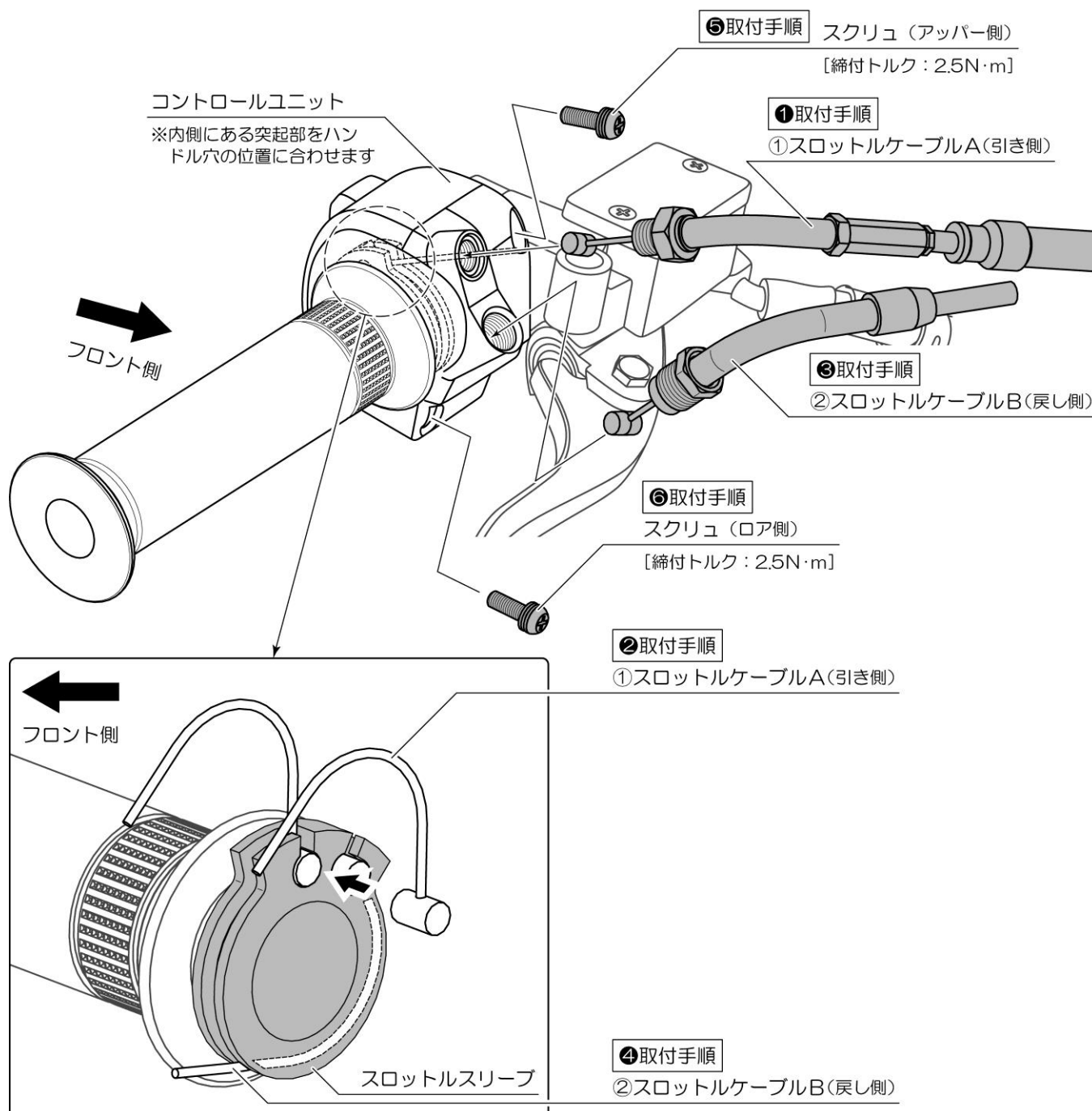

07. 車両側のケーブルガイドに通す

- ・純正タンク内側の2ヶ所にケーブルガイドがあります。スロットルケーブルを無理がない様に通します。
※イラストの丸部分にあります。参考にして作業を行なってください。

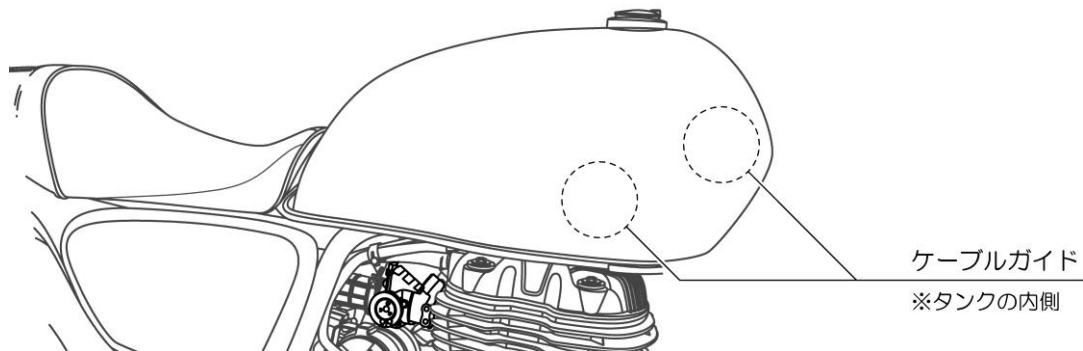

08. スロットルボディにスロットルケーブルの取り付け

- ・イラストを参考に①スロットルケーブルA（引き側）をスロットルボディに取り付けます。
※この手順では仮締めになります。手順 10 でワイヤーの調整と固定を行ないます。

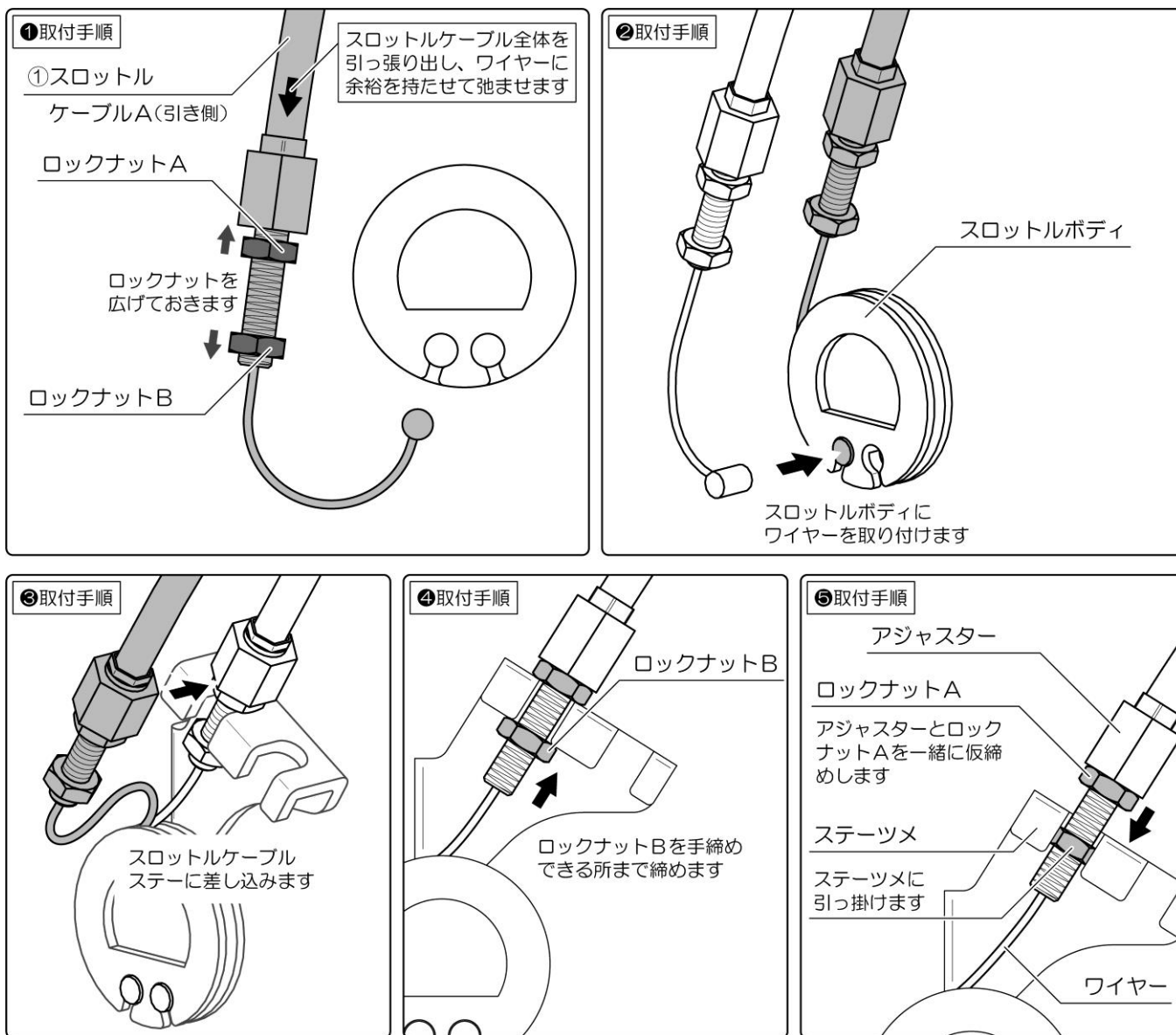

09. スロットルボディにスロットルケーブルの取り付け

・イラストを参考に②スロットルケーブルB（戻し側）をスロットルボディに取り付けます。

※この手順では仮締めになります。手順 10 でワイヤーの調整と固定を行ないます。

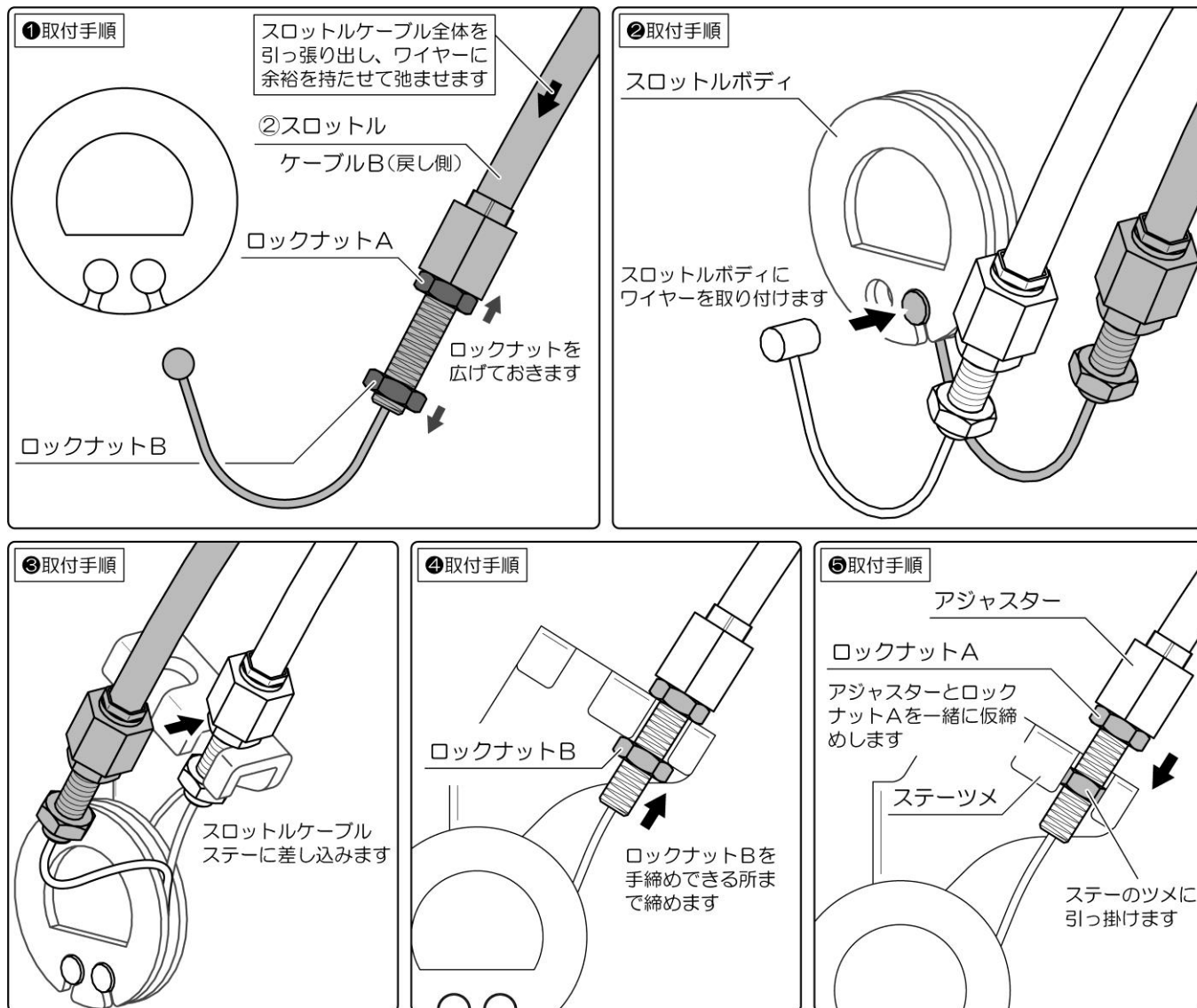

10. スロットルの調整

- ①スロットルケーブルA(引き側)を調整して、スロットル側の遊びが「2~6mm」程度になるように調整してください。主調整はスロットルボディ側で行ない、微調整をスロットル側で調整します。
- 調整後はスロットル側のロックナットを締め付けて、ゴムブーツをかぶせます。
- イラストの②調整方法を参考に②スロットルケーブル(戻り側)を調整します。
- スロットルの遊び調整が完了した後は、スロットルケーブル(引き側&戻り側)のロックナットAを指定トルクで締め付けて固定します。

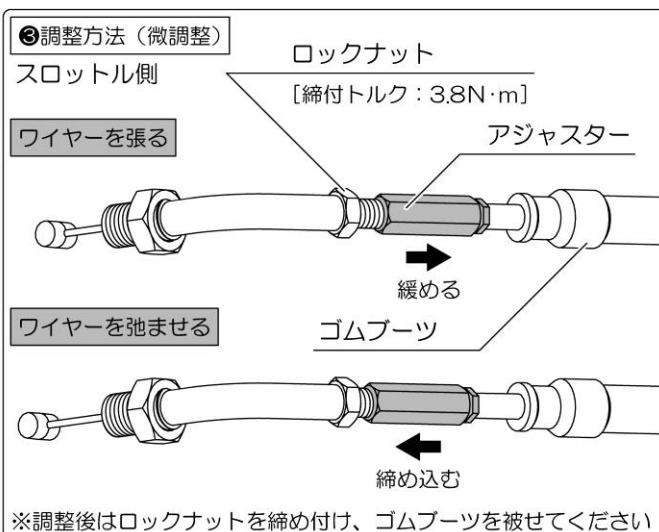
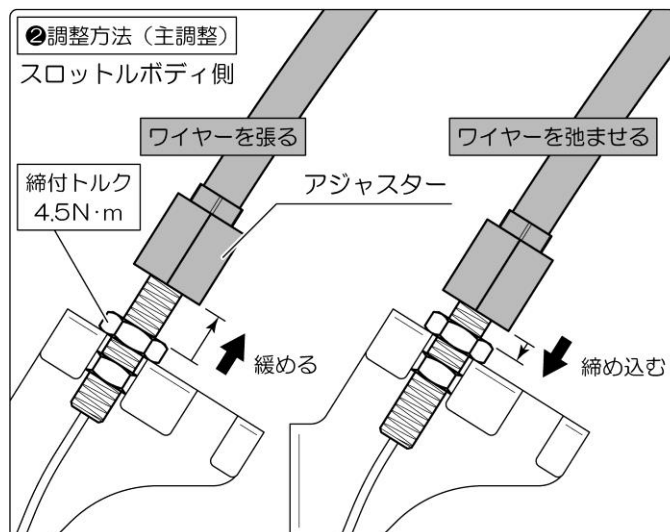
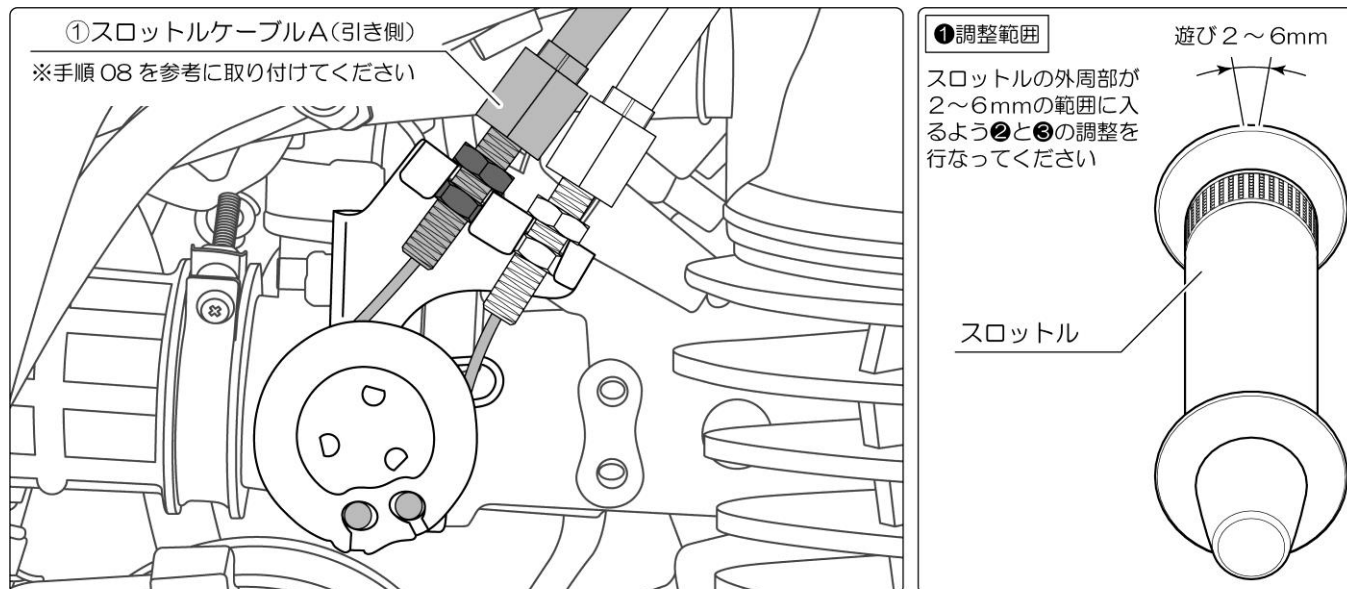

11. 戻し作業

- 手順 01 を参考にスロットルボディカバーを元に戻します。

12. 点検作業

- エンジンを始動させ、ハンドルを左右にいっぱいきって、ワイヤーが引っ張られていないか、スロットルが正常に戻るか点検します。またスロットルケーブルに無理な力が掛かっていないか、どこかに挟んでいないか確認してください。
- ※アイドル回転数が高くなっていたり、戻りにくい場合は、スロットルケーブルのワイヤー調整が適切ではありません。手順 08~10 を参考にワイヤーの長さを再調整してください。
- 各部を確認し、異常がなければ作業は終了です。

■商品保証について

商品保証とは、通常のご使用において材料または製造上の不具合に起因する故障等が起きた場合、保証規定の範囲において無償修理または交換をお約束するものです。

1. 保証期間は使用回数に関わらず、ご購入日から1年間となります。

2. 保証を受ける場合には、お買い上げ日が証明できる書面(レシートなど)が必要となります。

※保証の対象は、新品かつ正規販売店でのご購入品に限ります。個人売買や中古品、インターネットオークションでの購入品は保証の対象外となります。

3. 下記のアドレス(またはQRコード)より、保証規定の詳細をご一読の上、ご理解・ご承諾ください。

デイトナ保証規定

<https://www.daytona.co.jp/warranty/index.php>

※保証を受けるご連絡を以って、保証規定にご同意いただいたものとみなします。



■保証修理の受付について

お買い上げ日が証明できる書面をご用意の上、購入店もしくは当社までご連絡ください。

インターネットお問合せ

<https://www.daytona.co.jp/contact/form.php>



株式会社 **デイトナ**
東証スタンダード上場

転載
禁止

本取扱説明書の内容の一部、または全ての無断転載を禁止

〒437-0226 静岡県周智郡森町一宮4805

<https://www.daytona.co.jp>