	適応車種	商品NO.
	CRF250L/RALLY(*21)	28204

■ ご使用前に必ずご確認ください ■

※本書は GIVI オリジナル取扱説明書を補足するものです。

※本商品のご使用前に最終項に記載の URL（保証規定）より保証規定の内容を読み、ご理解のうえご使用ください。



※本商品の使用をもって、本書と保証規定の内容の全てを理解・承諾したものとみなします。本書内の注意事項を守らず使用したことによる事故や損害について、当社では一切の責任を負いません。

※本書は、いつでも取り出して読めるように大切に保管してください。また第三者に譲渡する場合は、必ず本書も併せてお渡しください。

本書では正しい取り付け、取扱方法および点検整備に関する重要な事項を、次のシンボルマークで示しています。

▲警告 要件を満たさず使用しますと、死亡または重傷に至る可能性や第三者の生命や財産を損なう可能性が想定される場合を示してあります。

▲注意 要件を満たさず使用しますと、傷害に至る可能性または物的損害の発生が想定される場合を示してあります。

	禁止の行為であることを告げるものです。		行為を強制したり指示する内容を告げるものです。		その他の警告及び注意を告げるものです。
禁止		実施		その他	

▲警告

	<ul style="list-style-type: none"> 本商品は車種専用部品です。記載されている適応車種以外の車両には使用しないでください。 本商品に曲げ・切削・溶接などの加工は行なわないでください。商品の破損だけでなく、車両側の破損や重大な事故につながる恐れがあります。 本商品は GIVI モノロックトップケース（別売り）専用部品です。推奨とは異なるケースや GIVI 社以外のケースは使用しないでください。 本商品の指定ベースプレートはモノロックケース付属の汎用ベースです。指定と異なるベース（MM/M5M/M6M ベースなど）や GIVI 社以外のベースを本商品に使用しないでください。 本商品の指定最大積載重量は「モノロックケースに収納可能な最大積載重量の 3kg」までになります。 本商品をつかんでメインスタンド掛けや車両の取り回しはお止めください。破損や変形、脱落など予期せぬ不具合の原因となります。 法定速度を必ず遵守することを前提に、100km/h を超える状態での走行使用は行なわないでください。操舵性の変化などにより、破損や脱落など予期せぬ不具合や事故損害の原因となります。 オフロードなどの悪路で走行使用は行なわないでください。破損や脱落など予期せぬ不具合や事故損害の原因となります。
--	---

▲注意

	<ul style="list-style-type: none"> 認証工場など、適切な設備と技能、専門知識のある整備士を有した店舗にて作業を行なってください。作業が適切に行なわれないと、作業中やご使用中に車両や部品を損傷したり、不具合が発生する場合があります。商品自体に欠陥がなく発生した不具合や事故につきましては、当社および GIVI 社では一切の責任を負いかねます。あらかじめご了承ください。 パッケージ開梱時や商品取り扱い時にパッケージや商品の端面、突起、バリなどがあり予期せぬケガや事故が発生する場合があります。取り扱いの際や洗車を行なう際は必ず保護手袋などを使用し、ケガには十分に注意して作業を行なってください。 本商品を開梱の際は、構成部品や外観の不備、異常がないことを必ずご確認ください。万一お気づきの点がありましたら、ご使用前にお買い求めの販売店へ速やかにご相談ください。未使用品以外での外観不良は保証対象外となります。 作業は安全な場所で車両を安定して支えられるメンテナンススタンドなどを使用し、周囲の安全を確保したうえで行なってください。また、作業が終了するまでは不用意にエンジン始動や乗車、走行などを行なわないでください。 海外製品につき、組み合わせるねじ類の通りが浅い場合があります。事前に十分ご確認ください。適切な工具を使用して適宜修正してください。無理な作業は部品破損の原因となります。 作業中取り外した純正部品の破損・紛失には十分留意してください。また、各部ねじが緩みにくい場合は浸透潤滑油などを適宜使用してください。無理に緩めようとすると部品破損の原因となります。 商品付属ねじの規定トルクは M6：10N・m、M8：20N・m です。また、ねじ緩み止め剤の併用をオススメします。純正部品につきましては必ず車両メーカー発行のサービスマニュアルを参照し、各部規定トルクで確実に締め付けてください。これら締め付けが不適切だと部品破損・脱落の原因となります。 各部品は必ず仮締めとし、車体への組付状態を十分に確認し、位置決めしてから本締めしてください。車両の製造方法と製品個体差、車両組付個体差により、車両へのフィット感や組付クリアランスはお手元の商品程度となります。程度の差につきましてはあらかじめご了承ください。 本商品にトップケースを取り付け走行使用すると、車両の重量増加や重心変化、空気抵抗増加などにより、ハンドリングやブレーキ性能などが変化します。慣れるまでは十分慣らし運転を行なってください。 取り付け後約 100km 走行しましたら必ず各部を点検整備し、ボルト類の増し締めを行なってください。その後は約 500km 毎に定期点検整備を行ない、同様にボルト類の増し締めを行なってください。これら作業を怠ると部品破損など予期せぬ不具合や事故損害の原因となります。 走行中に異常が発生した場合は、直ちに車両を安全な場所に停車させ、異常箇所を必ず点検してください。異常があった場合は、商品または車両の走行を中止し、認証工場や販売店へご相談してください。
---	---



その他

- ・本商品は記載された適応車種のノーマル車体（無事故車）にて取り付け確認を行なっております。立ちゴケや転倒などでダメージを負った車体はもちろん、別途付加された純正アクセサリ類や他社製品、加工部品などの組み合わせは未確認となります。
- ・本商品および指定同時装着品の構成部品は金属や樹脂を素材としております。ご使用保管環境によらずとも経年変化や使用損耗により素材劣化（サビ含む）が進行し、部品破損など予期せぬ不具合や事故損害が発生する場合があります。必ず定期的に点検整備（雨水がたまりやすい箇所や金属溶接部周辺などは特に念入りに行ない、異常があれば適宜新品交換）を行なってください。
- ・本商品は素材や製造方法により製品個体差があります。溶接や塗装、小キズ、歪みなど程度の差はございますが、仕上り品質はお手元の商品程度となります。あらかじめご了承ください。
- ・本商品は予告無しに価格や仕様の変更をする場合がございます。また文中にご紹介した商品についても同様です。あらかじめご了承ください。

本商品の特長

- ・適応車種専用設計のGIVI スペシャルキャリア。
- ・GIVI モノロックケース専用。モノロックケース付属の汎用ベースにて取り付け。指定最大積載重量（1 ケースに収容可能な内容物の MAX 総重量）は 3kg。

※. 各ケースの種別や詳細、最新情報は GIVI 専用ホームページ <http://www.givi-jp.com> にてご確認ください。

※. 指定とは異なるベース（M3/M5/M7 モノキーベースなど）や GIVI 社以外のベースは本品に使用しないでください。

※. 指定を超える総重量となる内容物をケースに収納することは絶対にお止めください。

商品内容

NO	パーツ名	サイズ(mm)	数量	NO	パーツ名	サイズ(mm)	数量
①	フィッティング		1	⑥	ナット	M6	4
②	ボルト	M6×20	4	⑦	スプリングワッシャー	M8	4
③	ボルト	M8×70	2	⑧	ワッシャー	M8	4
④	ボルト	M8×45	2	⑨	純正スペーサー		
⑤	スペーサー	Φ8.3×18×L11	2	⑩	ベースプレート付属スクエアワッシャー		

※. 車両に組み付ける前に、必ず各部品の構成（種別や入数、寸法、外観など）や作業内容を十分ご確認ください。

※. ⑨部品は純正部品、⑩ベースプレート付属品です。何れも本品には付属していません。

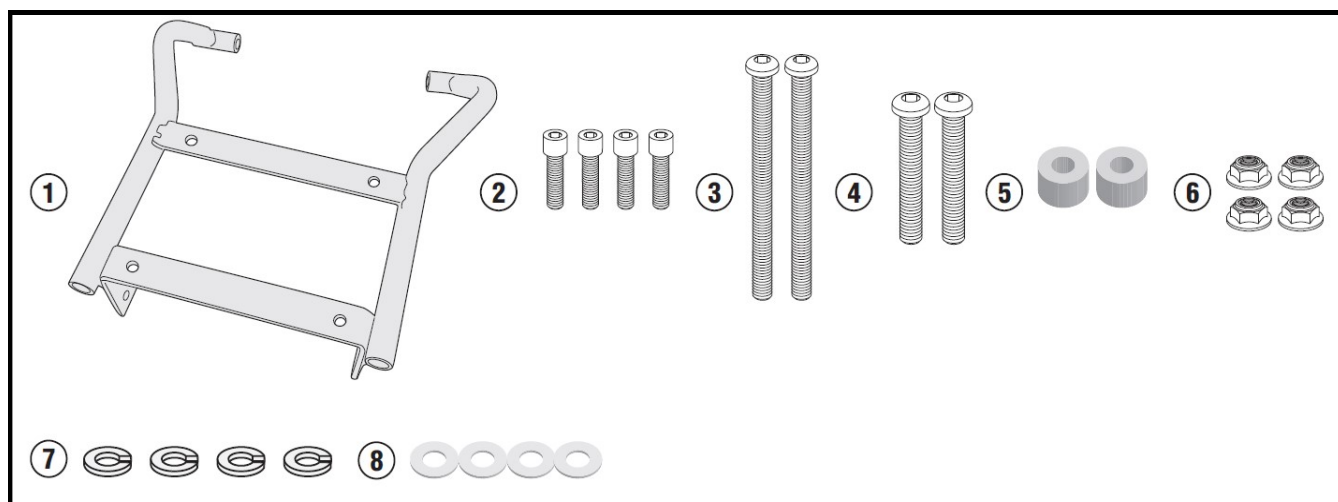

作業前の注意事項

※. 作業を行なう前に、使用する GIVI モノロックケース（およびケース付属の汎用ベース&ナット類）をあらかじめお手元にご用意ください。

※. 記載の手順は必ず車両メーカー発行のサービスマニュアルにてご確認ください。

※. エンジンやマフラーなどが十分に冷えている状態で、安定した平らな場所を選んでメンテナンススタンドなどを使用し、作業中の車体の安定と周囲の安全を十分確保したうえで作業してください。また、作業が終了するまではエンジン始動や走行使用を不用意に行なわないでください。

※. 商品付属ねじの規定トルクは M6：10N・m、M8：20N・m です。ねじ緩み止め剤の併用をオススメします。純正部品につきましては必ず車両メーカー発行のサービスマニュアルを参照し、各部規定トルクで確実に締め付けてください。

※. 各部品は必ず一旦仮締めとし、車体への組付状態を十分確認し、位置決めしてから本締めしてください。

・純正部品の取り外し、取り付けについては車両メーカー発行のサービスマニュアルを参照して正しく行ってください。

取付方法

01. シート固定ボルト・フェンダー横部ボルトの取り外し

- 図を参考にシート固定ボルト・フェンダー横部のボルトを取り外します。

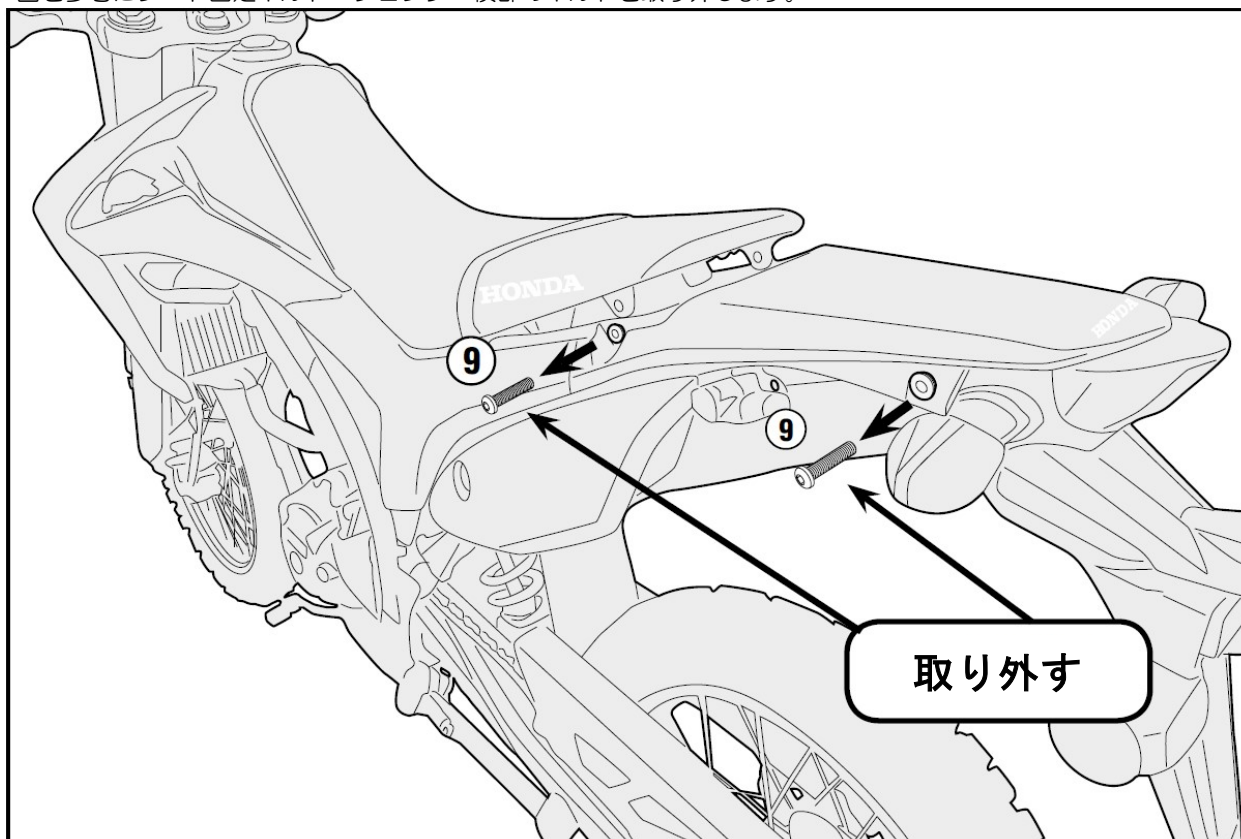

02. 部品の取り付け

- 純正スペーサーを用いて、図のように組み立てます。各部品は必ず仮締めとして位置決めをしてください。

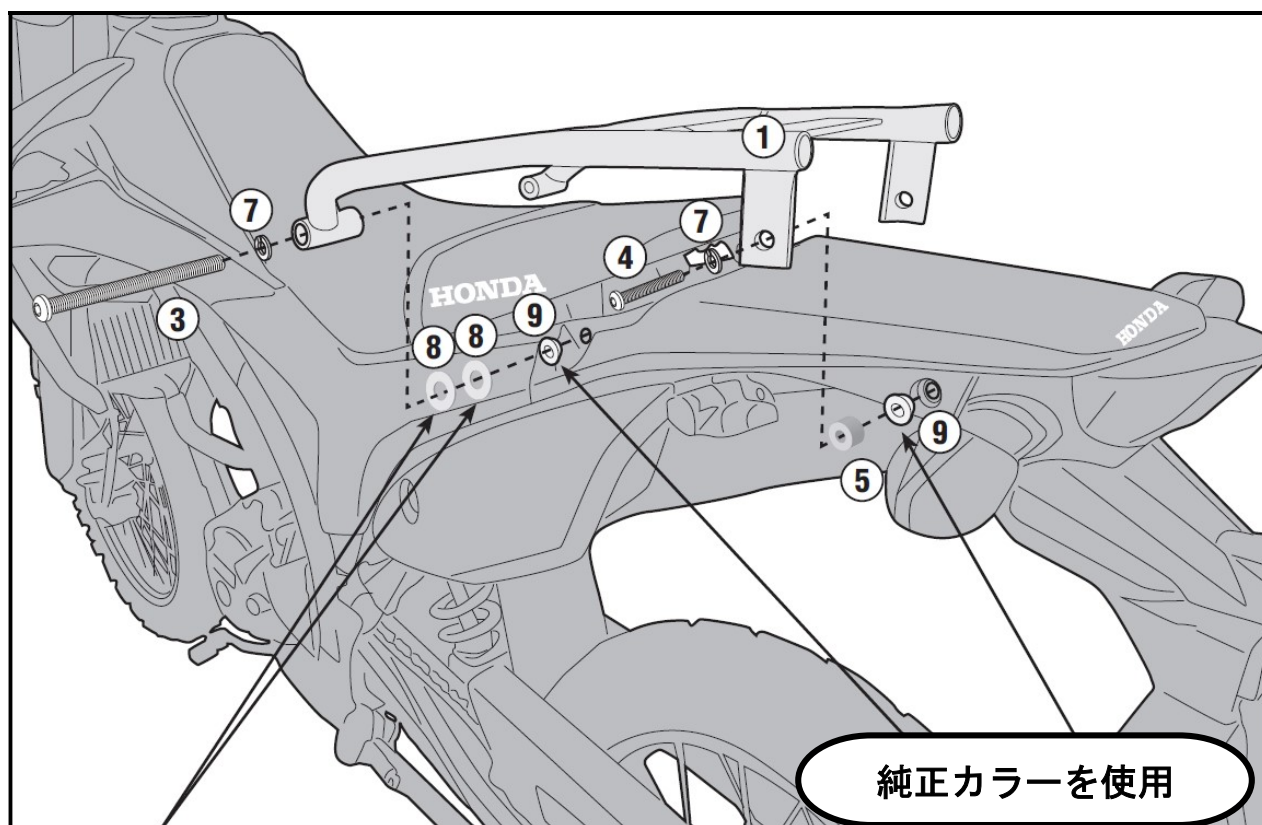

03. ベースプレートの取り付け

- 図を参考にモノロックケースに付属のベースプレートを取り付けます。

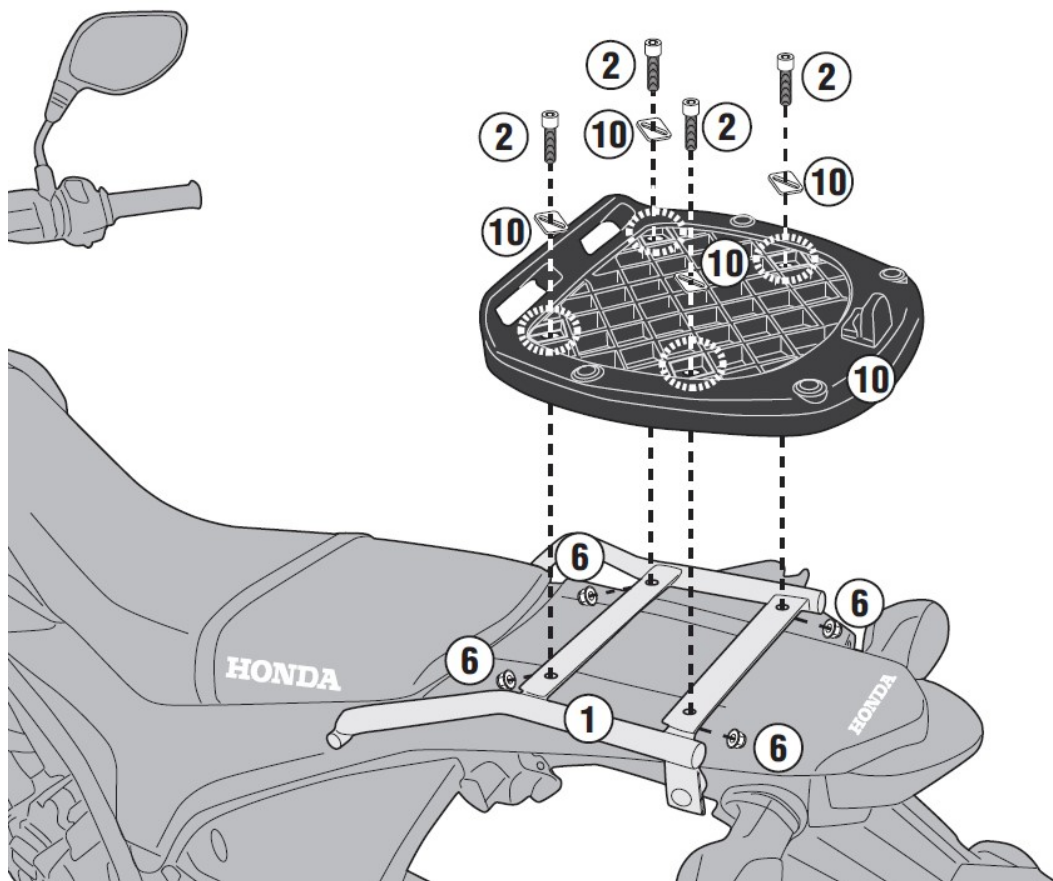

※リアフェンダーと②ボルトが接近しやすいため、⑩スクエアワッシャーの方向が車体進行方向に垂直になるように配置し、②ボルトを外側に固定して下さい。

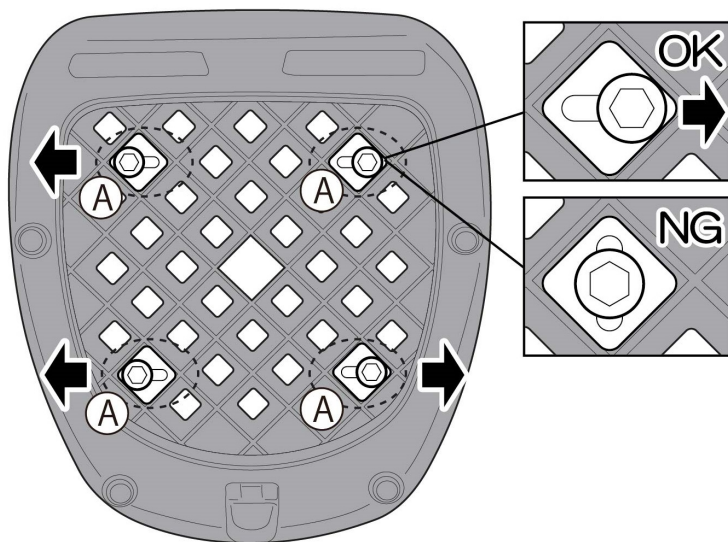

- 各 부품の位置を決めて、すべてのボルトの本締めが出来ましたら、作業完了です。

■商品保証について

商品保証とは、通常のご使用において材料または製造上の不具合に起因する故障等が起きた場合、保証規定の範囲において無償修理または交換をお約束するものです。

1. 保証期間は使用回数に関わらず、ご購入日から1年間となります。
2. 保証を受ける場合には、お買い上げ日が証明できる書面(レシートなど)が必要となります。

※保証の対象は、新品かつ正規販売店でのご購入品に限ります。個人売買や中古品、インターネットオークションでの購入品は保証の対象外となります。

3. 下記のアドレス(またはQRコード)より、保証規定の詳細をご一読の上、ご理解・ご承諾ください。

デイトナ保証規定

<https://www.daytona.co.jp/warranty/index.php>

※保証を受けるご連絡を持って、保証規定にご同意いただいたものとみなします。



■保証修理のお受付について

お買い上げ日が証明できる書面をご用意の上、購入店もしくは当社までご連絡ください。

インターネットお問合せ

<https://www.daytona.co.jp/contact/form.php>

保証JASDAQ上場
株式会社 **デイトナ**

〒437-0226 静岡県周智郡森町一宮4805

<https://www.daytona.co.jp>

転載
禁止

本取扱説明書の内容の一部、または全ての無断転載を禁止

