







 フェンダーレス - エッジ - [ナンバー取付ステー]	適応車種	商品NO.
	HAWK11 (23)	29202

■ご使用前に必ずご確認ください■

※本商品のご使用前に最終項に記載のURL（保証規定）より保証規定の内容を読み、ご理解のうえご使用ください。
 ※本商品の使用をもって、本書と保証規定の内容の全てを理解・承諾したものとみなします。本書内の注意事項を守らず使用したことによる事故や損害について、当社では一切の責任を負いません。
 ※本書は、いつでも取り出して読めるように大切に保管してください。また第三者に譲渡する場合は、必ず本書も併せてお渡ししてください。

本書では正しい取り付け、取扱方法および点検整備に関する重要な事項を、次のシンボルマークで示しています。

	行為を強制したり指示する内容を告げるものです。		禁止の行為であることを告げるものです。		条件次第では法令違反となることを告げるものです。		その他の警告及び注意を告げるものです。
---	-------------------------	---	---------------------	---	--------------------------	---	---------------------

	要件を満たさず使用しますと、死亡または重傷に至る可能性や第三者の生命や財産を損なう可能性が想定される場合を示してあります。
	<ul style="list-style-type: none"> 市販のナンバープレートベースや電装アクセサリなどを取り付けると、荷重オーバーや振動増幅などにより本商品を破損させる原因となります。 市販のナンバープレートフックなどを装着して、荷物の固定をしないでください。本商品に無理な力が掛かり、ステーなどが破損する原因となります。
	<ul style="list-style-type: none"> 装着前に取付個所の純正部品や車両に欠損や破損がないか確認し、異常が見られる場合は新品に交換するなどしてください。 走行中に異常が発生した場合は、直ちに車両を安全な場所に停車させ、異常箇所を必ず点検してください。異常があった場合は、商品の使用または車両の走行を中止し、認証工場や販売店へご相談してください。

	要件を満たさず使用しますと、傷害に至る可能性または物的損害の発生が想定される場合を示してあります。
	<ul style="list-style-type: none"> 本商品を記載している適応車種以外に使用しないでください。 パッケージ開梱時や商品取り扱い時にパッケージや商品の端面、突起、バリなどがあり予期せぬケガや事故が発生する場合があります。特に本商品は製造上の工程により端部が鋭くなっております。取り扱いの際は必ず保護手袋を着用し、ケガには十分に注意して作業を行ってください。 本商品を開梱の際は、構成部品や外観の不具合、異常がないことを必ずご確認ください。万一気づきの点があれば、ご購入前にお買い求め販売店へ速やかにご相談ください。 安全のために販売店や認証工場など適切な設備と技能、専門知識のある整備士を有した店舗にて脱着作業を行ってください。作業が適切に行われないと、作業中やご使用中に車両や部品を損傷したり、不具合が発生する原因となります。 作業は周囲の安全を確保し、車両の転倒やケガに十分注意して、取付作業を行ってください。 作業前にバッテリーのマイナス端子を取り外してください。ハーネス結線中に予期せぬトラブルで電球切れや感電、車両火災を起こす場合がございます。 取り付けは各作業に適した工具をご使用ください。不適切な工具を使用すると部品の破損やケガをする可能性があります。 ボルトやナット類の締め付けにはトルクレンチを使用して、所定トルクまたは車両メーカー発行のサービスマニュアルで指示されたトルクで確実に締め付けてください。 取り付け後に約 100km 走行しましたら各部を必ず点検整備してください。その後は約 500km 毎に必ず点検整備を行ない、各部に異常がないか確認し、必要に応じてネジの増し締めを行ってください。
	<ul style="list-style-type: none"> 本商品に加工を施し、商品所定のナンバープレート取付角度を変更しないでください。商品の破損原因となるだけでなく、保安基準に抵触する場合があります。 本商品を装着した場合に車両の全長が変わる場合があります。車検の際は検査官の指示に従ってください。 本商品を未登録車両に取り付けしないでください。 本商品の⑤LED ライセンスランプ SC2 は車両装着時のナンバープレート角度を基準に設計されております。その際の明るさは基準に適合しております。（道路運送車両法の保安基準 36 条-番号灯-および別添 63-番号灯-の基準より）上記以外の角度でナンバープレートが取り付けされている車両には保安基準を満たさないため適合しません。また商品への加工（角度変更）を行なった場合も保安基準を満たさなくなる可能性があります。絶対に行なわないでください。
	<ul style="list-style-type: none"> 商品保証は本商品のみが対象になります。また、本商品を装着したことによる物的損害や人的損害などの補償は一切お受けできません。 本商品を取り付けるとタイヤによる水やほこりの巻き上げが大きくなり、商品内やリアフェンダー、ナンバープレートの裏側などに汚れが生じやすくなります。 仕向地の違いにより純正部品の形状や脱着方法が異なる場合があります。また、お取り付けできない場合がございます。 本商品は素材や製造方法により製品個体差があります。表面処理や小キズ、歪みなど程度の差はございますが、仕上り品質は、お手元の商品程度となります。あらかじめご了承ください。 本商品の構成部品は、アルマイト処理されたアルミや樹脂などを素材としております。ご使用環境や経年変化、メンテナンス状況により色落ちや素材劣化（サビ含む）が早期から進行する場合がございます。 本商品を取り付けた場合、車両側の取り付け面や、その周辺にキズが付く可能性があります。 本商品は車高を下げる商品との同時装着はできません。



その他

- 本商品を装着した場合に車両側の荷掛けフックが無くなります。
- 車検場によっては車両全長の記載事項の変更を指示される場合があります。その際は車検官の指示に従ってください。
- 本商品、または本書内でご紹介した商品は予告なしに価格や仕様を変更する場合がございます。あらかじめご了承ください。

本商品の特長

- 純正フェンダー同様のPP樹脂を採用したエッジの効いた「フェンダーレス EDGE」が登場！
- LED ライセンスランプ SC2 とスリムリフレクターを採用し、すっきりしたリアビューを演出。
- 2021 年新基準ナンバー角度に対応。

商品内容

NO	パーツ名	サイズ(mm)	数量	NO	パーツ名	サイズ(mm)	数量
①	フェンダーレスベース	PP 製	1	⑮	スチールスペーサー	M5 用	5
②	ランプベース	PP 製	1	⑯	ゆるみ止めナット	M5 (ナイロン仕様)	5
③	グロメット	ゴム	2	⑰	フェンダーブラケット	アルミ製	1
④	段付きカラー		2	⑱	ボタンボルト	M6×15	4
⑤	LED ライセンスランプ SC2		1	⑲	平ワッシャ	M6	4
⑥	平ワッシャ	M4	2	⑳	スチールスペーサー	M6 用	4
⑦	スプリングワッシャ	M4	2	㉑	キャップボルトカラー	M6 シルバー	2
⑧	キャップボルト	M4×15	2	㉒	キャップボルト SUS	M6×15 SUS	2
⑨	変換ハーネス		1	㉓	スチールスペーサー A	Φ6×Φ10×15L	3
⑩	ケーブルクリップ		1	㉔	スチールスペーサー B	Φ6×Φ10×28L	2
⑪	スリムリフレクター		1	㉕	フランジボルト	M6×25	1
⑫	フランジナット	M5	1	㉖	フランジボルト	M6×40	4
⑬	ウインカーベース H3	PP 製	2	㉗	ロゴステッカー		2
⑭	キャップボルト	M5×15	5				

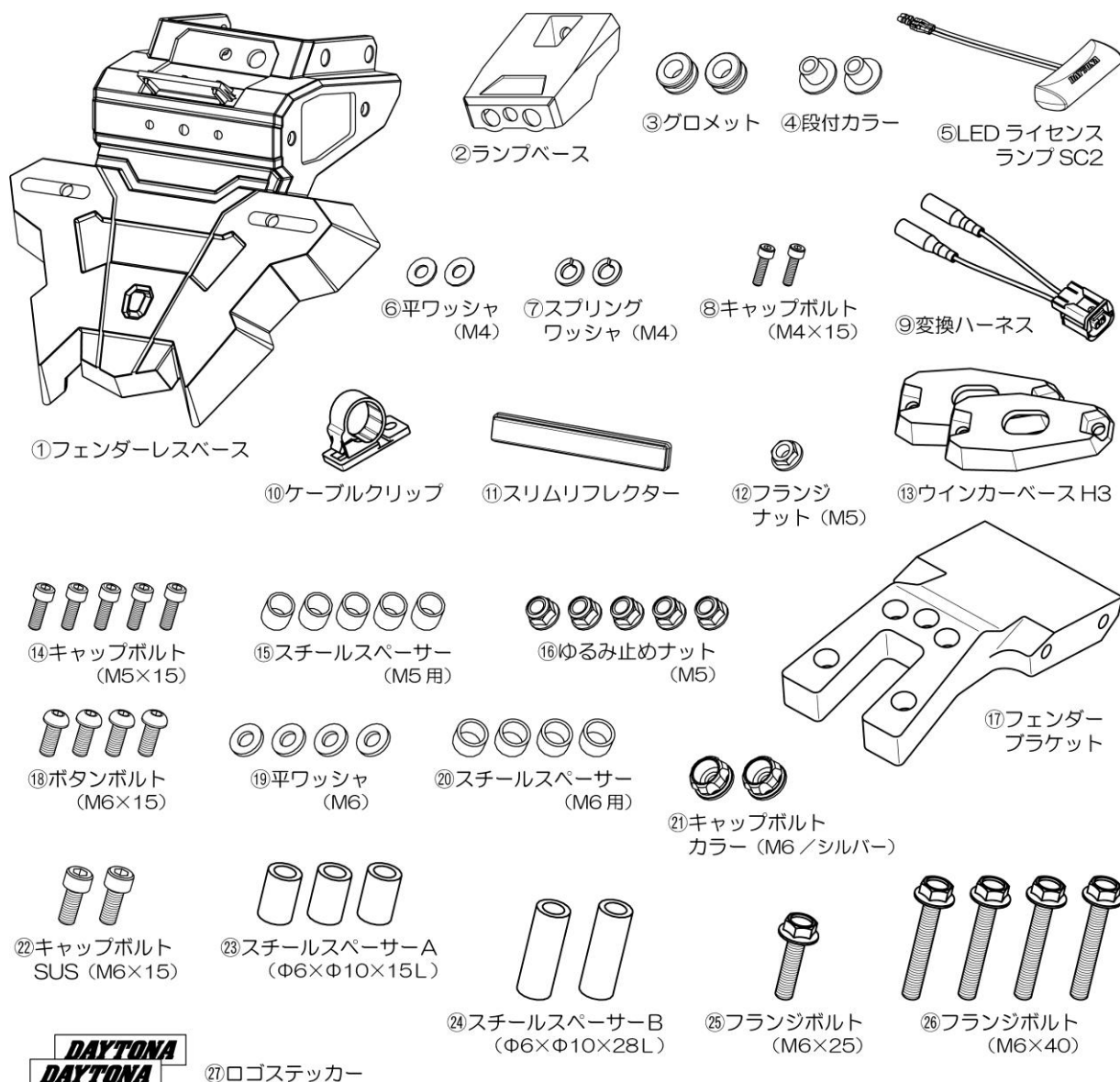

DAYTONA
DAYTONA

取付方法

【作業前の注意事項】

- 純正部品の取り外しや取り付けについては、各メーカー発行のサービスマニュアルに従い、正しく行ってください。
- 作業を始める前に周囲の安全を確保し、車両を安定させた状態で転倒やケガなどに十分注意して作業してください。

O1. 純正シートの取り外し

- 純正シートを取り外します。

O2. サイドカウルの取り外し

- イラストを参考に純正段付きボルト（2本）と純正ボルト（1本）、プッシュリベット（2個）、プッシュリベット長（1本）を取り外し、左側サイドカウルを取り外します。

※右側サイドカウルも同様に取り外します。

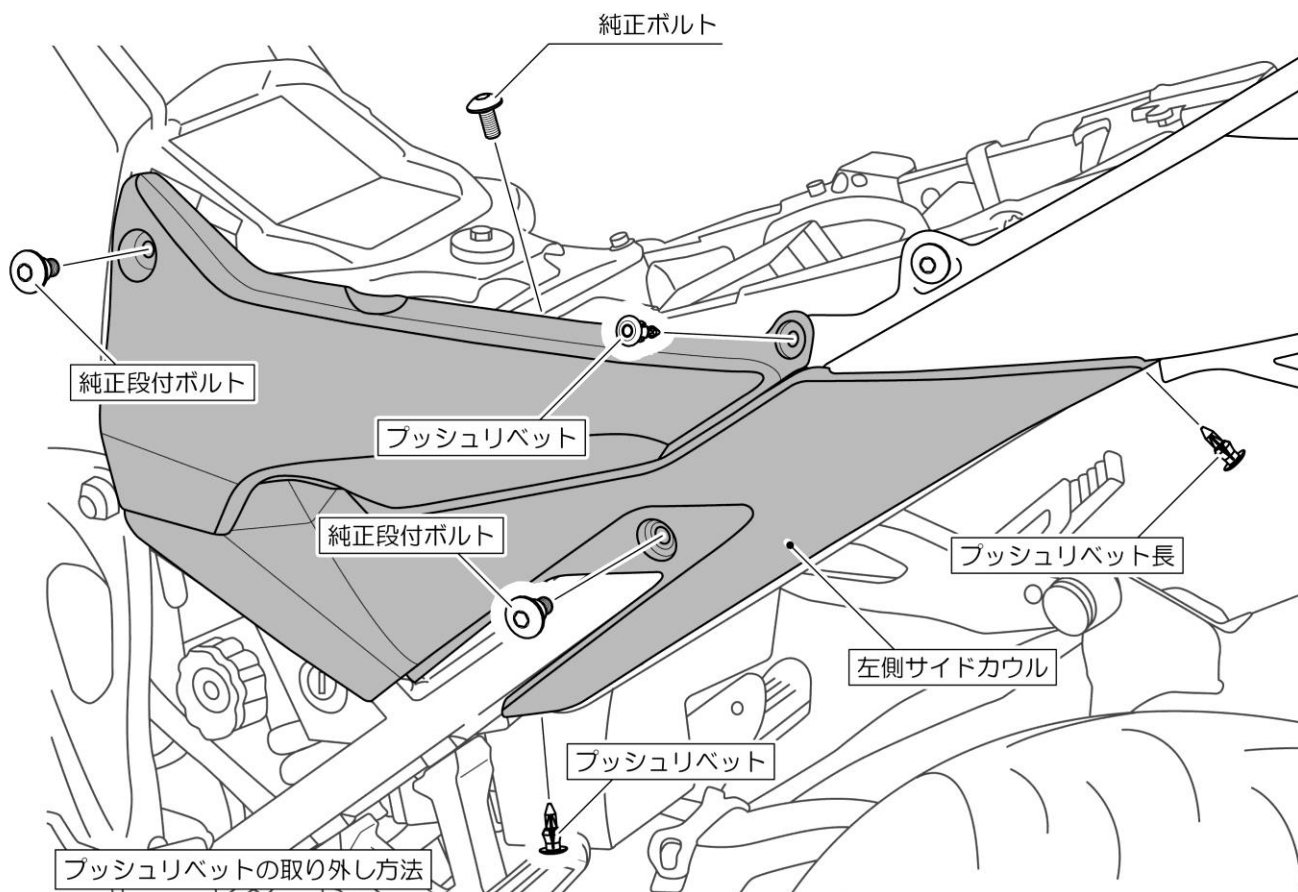

ロック中

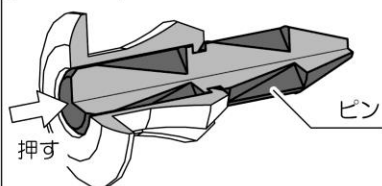

※センターのピンを押し込みます

解除

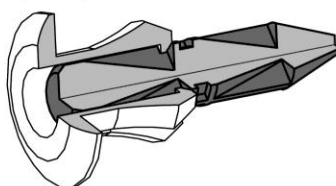

※ロックが解除された状態です

プッシュリベットの取り付け方法

セット

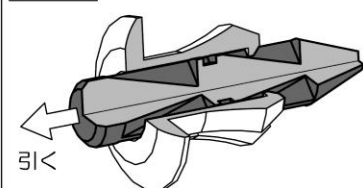

※センターのピンを引きだします

ロック

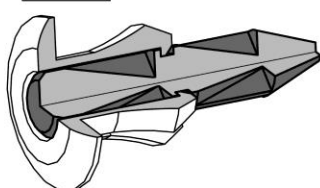

※センターピンを押し込みロックします

03. テールカウルの取り外し

- イラストを参考に左右にある純正ボルト（2本）を外し、テールカウルを取り外します。

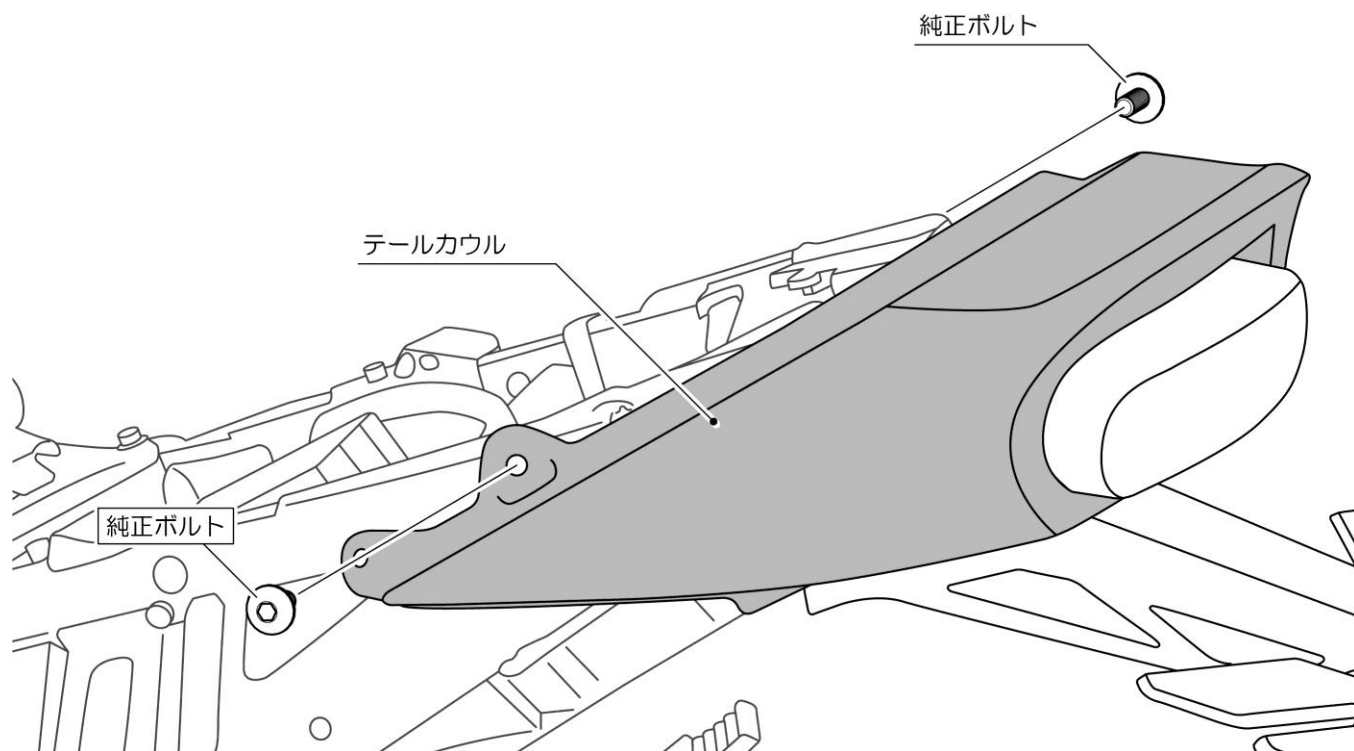

04. シートロックステーの取り外し

- シートロックステーを固定している純正フランジボルト（4本）を取り外します。
※シートロックステーにはシートロックが固定されており、車両より完全に外せません、ご注意ください。
- キズが付かないようにシートロックステーをウエスなどで保護します。

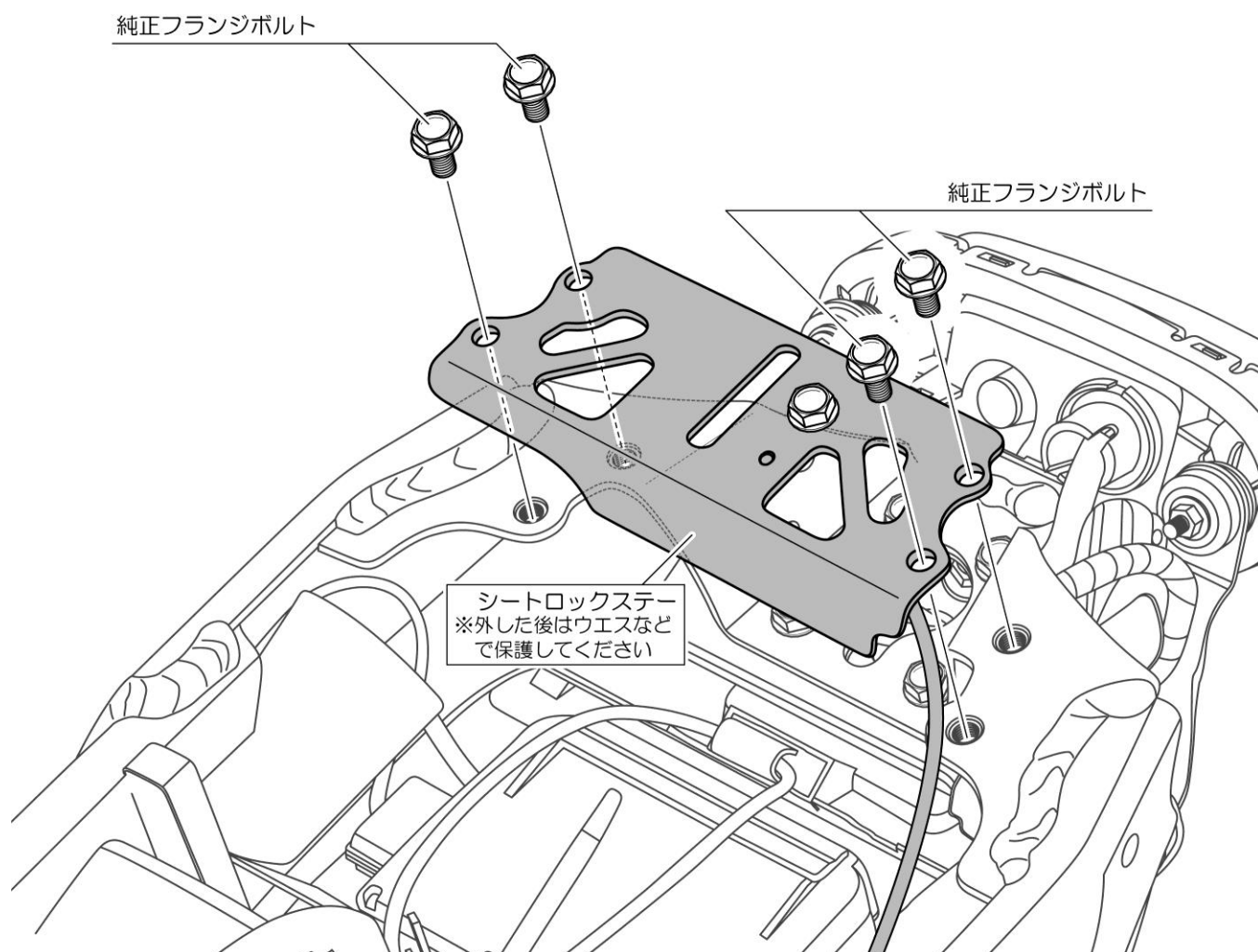

05. 純正リアフェンダー-ASSYの取り外し (その1)

- 左右の純正ウinkerと純正ライセンスランプのカプラー接続を外します。
※結束バンドでハーネスが車両に固定されています。結束バンドを切断し、外せるようにしておきます。
- イラストを参考に純正リアフェンダー-ASSYと純正インナーフェンダーを固定している純正スクリュ（1本）を外します。
※他にもフレームの裏側に隠れて、純正フランジボルトで固定された場所が1ヶ所ありますが、次の手順06で取り外します。
- 純正リアフェンダー-ASSYをフレームに固定している純正フランジボルト（4本）を取り外し、純正リアフェンダー-ASSYが落下しないように支えます。

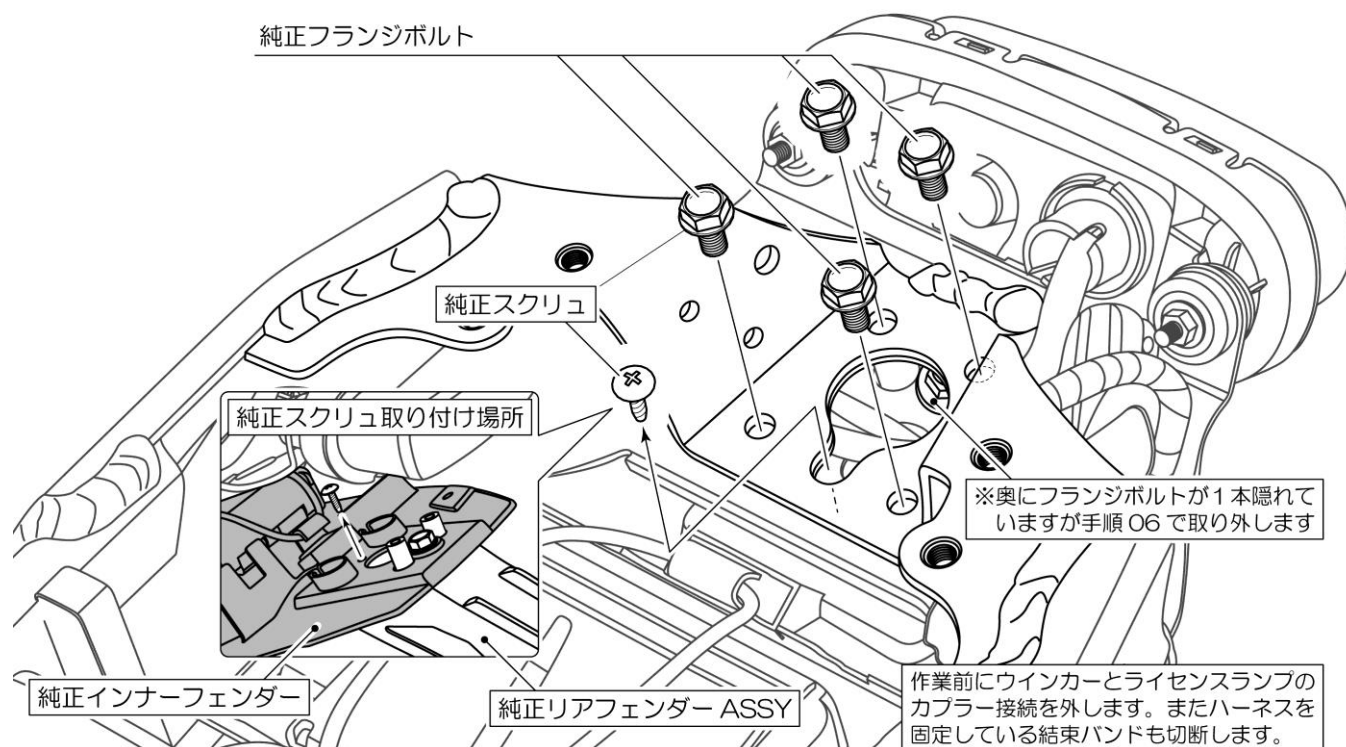

06. 純正リアフェンダー-ASSYの取り外し (その2)

- イラストを参考に純正インナーフェンダーを純正リアフェンダー-ASSYごと垂れ下げ純正フランジボルトと純正スペーサーを取り外します。

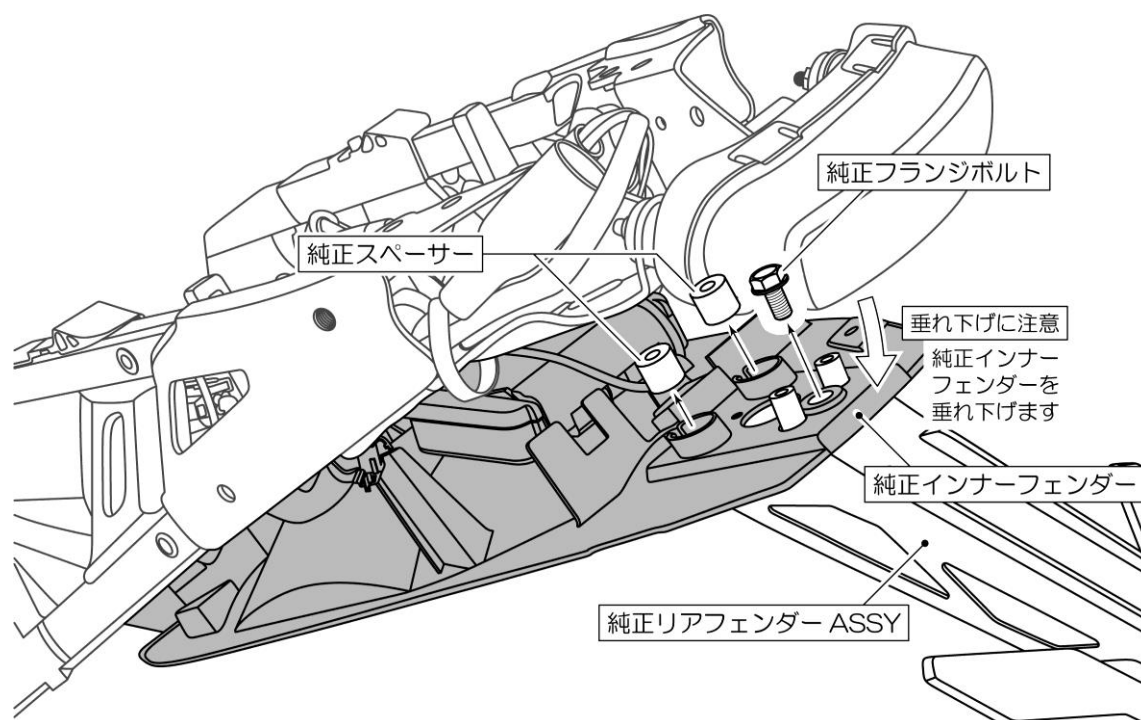

07. 純正リアフェンダー-ASSYの分解 (その1)

- 純正リアフェンダー-ASSY からナンバープレートを取り外します。
- イラストを参考に純正ボタンボルト (3本) と純正スクリュ (1本) を外し、純正似掛けフックと純正リアフェンダーカバーを取り外します。

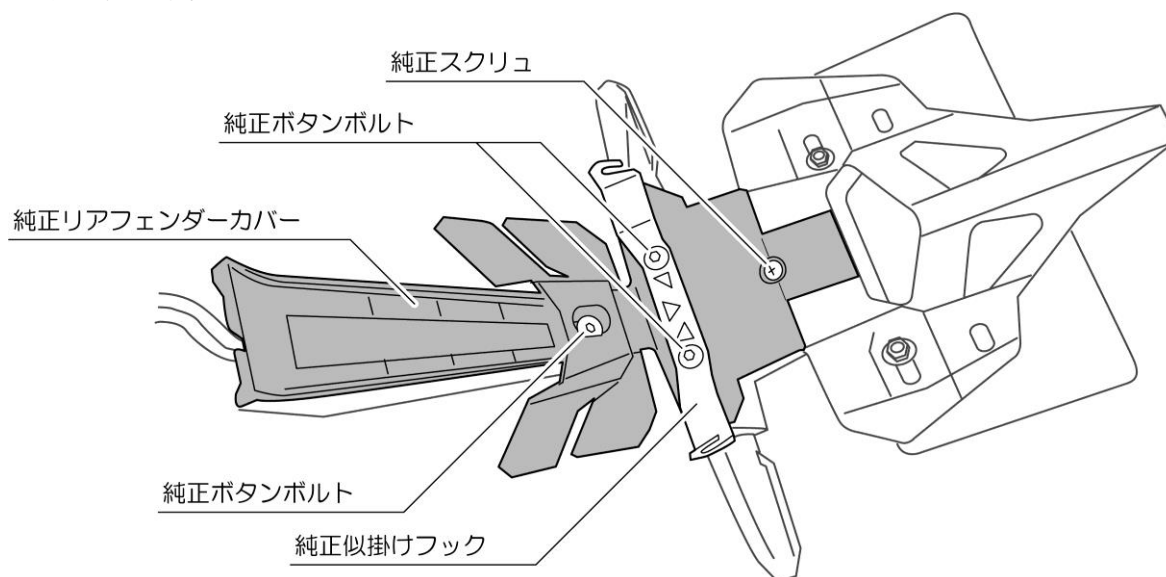

08. 純正リアフェンダー-ASSYの分解 (その2)

- 純正リフレクターを固定している純正ナット (1個) を外し、純正リフレクターを取り外します。

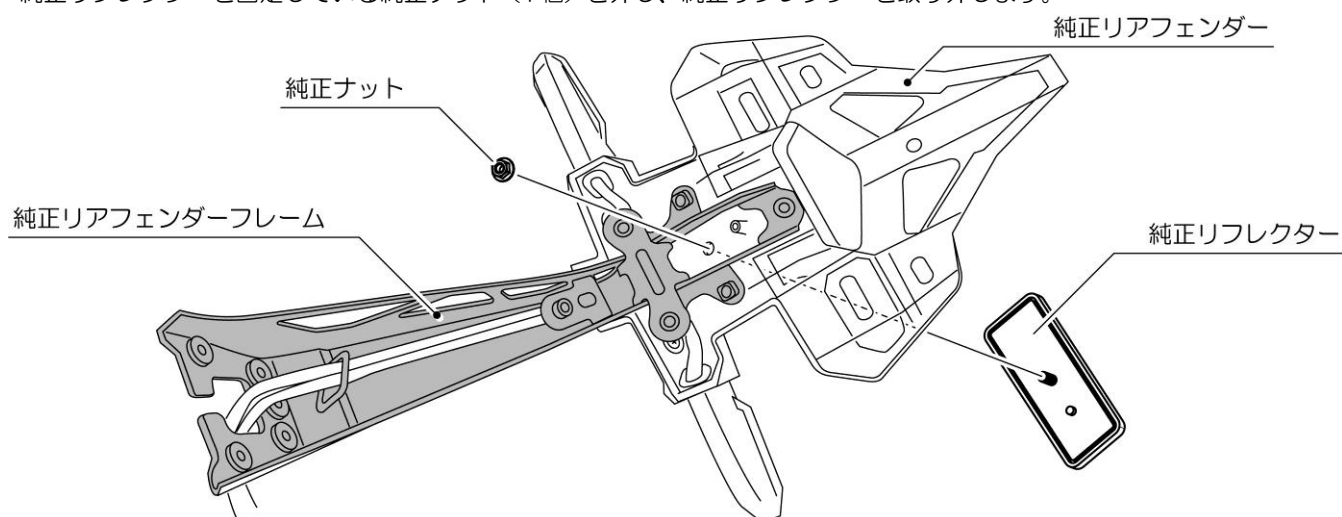

09. 純正リアフェンダー-ASSYの分解 (その3)

- イラストを参考に裏側の純正スクリュ (2本) と表側の純正ボタンボルト (1本)、純正段付フランジボルト (2本) を外し、純正リアフェンダーと純正リアフェンダーフレームを取り外します。

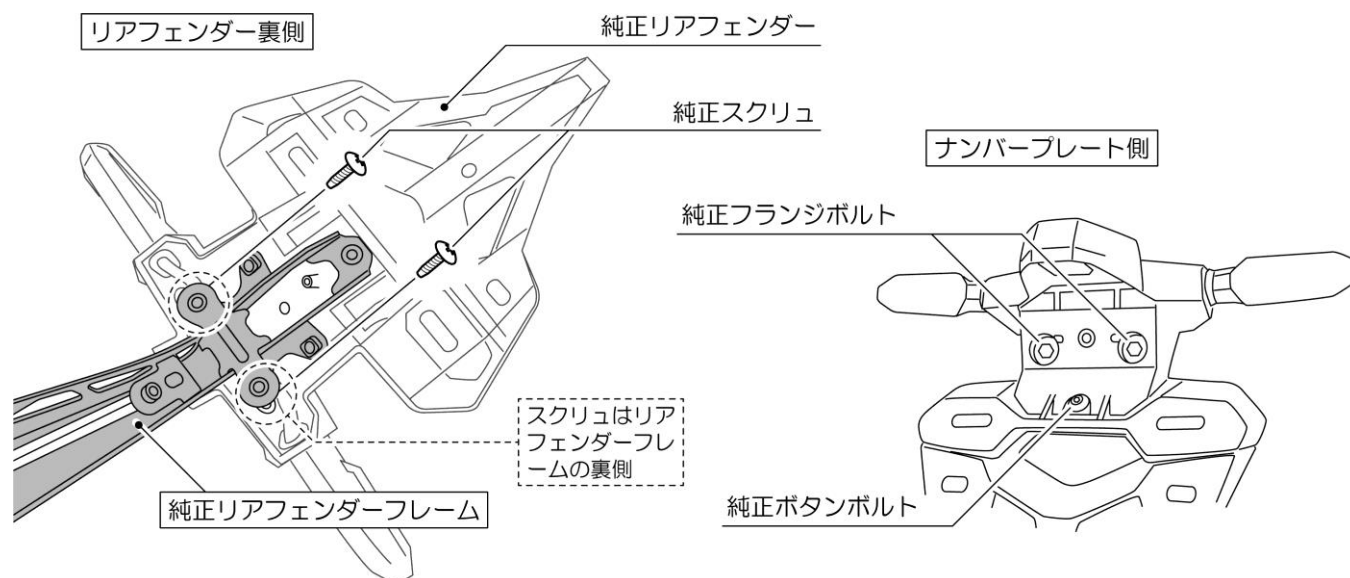

10. 純正ウインカーの取り外し

- 左右の純正ウインカーを取り外します。ウインカーボルトを外して純正リアフェンダーより純正ウインカーとウインカーカラー、ウインカーマウンティングカラーを取り外します。
- ※ウインカー移設時に左右を間違えて取り付けないよう、右側用と左側用で判別できるように保管してください。

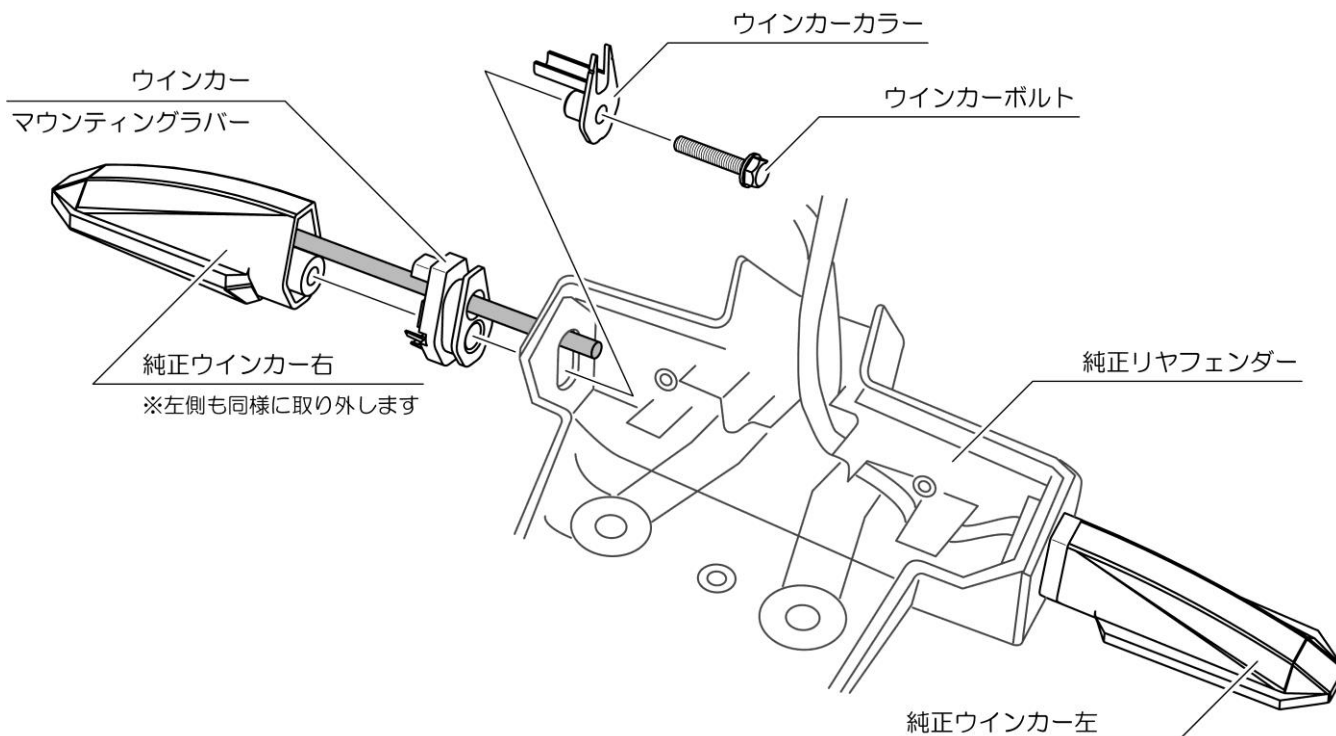

11. ランプベース ASSY の組み立て

- イラストを参考に②ランプベースと③グロメット (2個)、④段付きカラー (2個)、⑤LED ライセンスランプ SC2、⑥平ワッシャ (M4/2枚)、⑦スプリングワッシャ (M4/2枚)、⑧キャップボルト (M4×15/2本) を使用してランプベース ASSY を組み立てます。

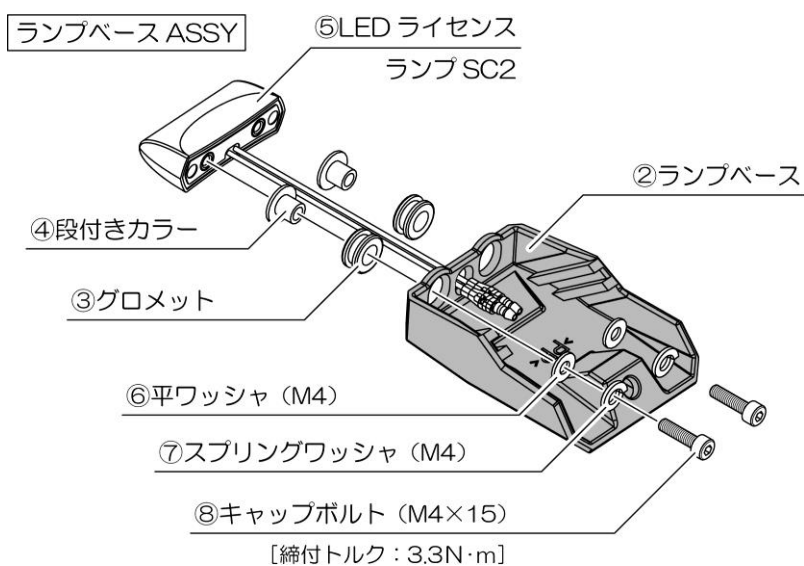

12. フェンダーレスベースの組み立て (その1)

- 手順 11 で組み立てたランプベース ASSY を⑭キャップボルト (M5×15) と⑮スチールスペーサー (M5用)、⑯ゆるみ止めナット (M5) を使用して①フェンダーレスベースに組み付けます。
※組み付け時はランプベースとフェンダーレスベースのガイドを合わせてください。

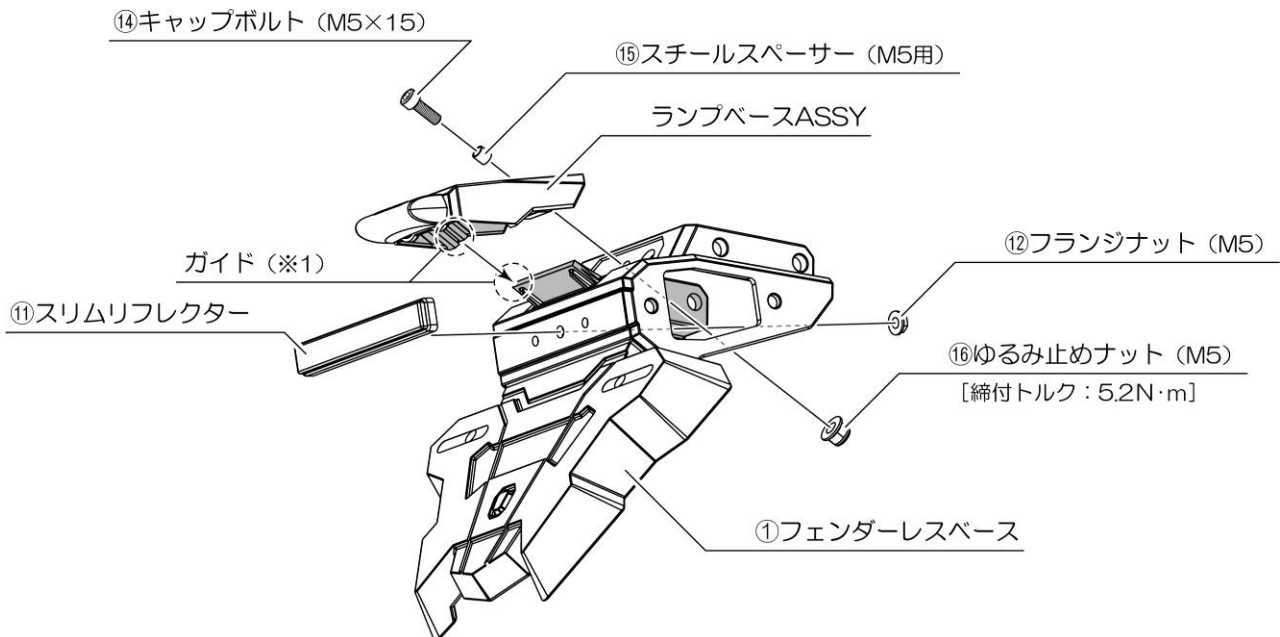

※1… 組み付け用のガイド

ランプベース裏側のガイドとフェンダーレスベースのガイドを合わせ、スライドさせて組み付けます。

13. ウィンカーASSYの組み立て

- イラストを参考に手順 11 で外した純正ウィンカーとウィンカーボルト、ウィンカーカラー、ウィンカーマウンティンググラバーを使用して、⑬ウィンカーベース H3 に組み付けます。
※ウィンカーベース H3 とウィンカーの向きに注意してください。

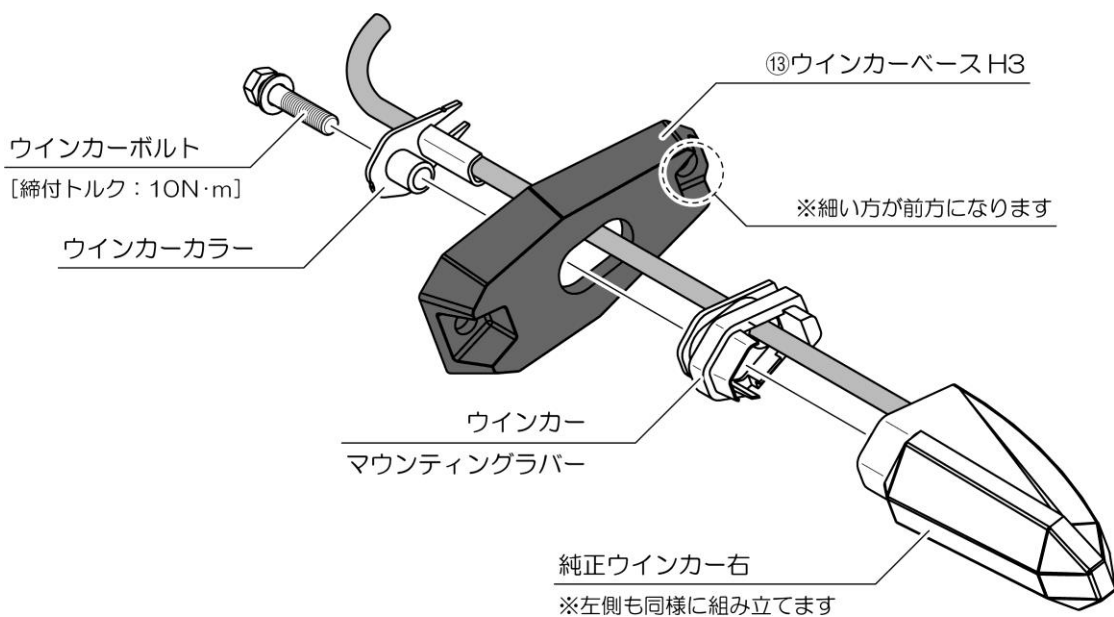

13. フェンダーレスベースの組み立て (その2)

- 手順 11 で組み立てたフェンダーレスベースに⑭キャップボルト (M5×15) と⑮スチールスペーサー (M5 用)、⑯ゆるみ止めナット (M5) を使用してウインカー ASSY を取り付けます。

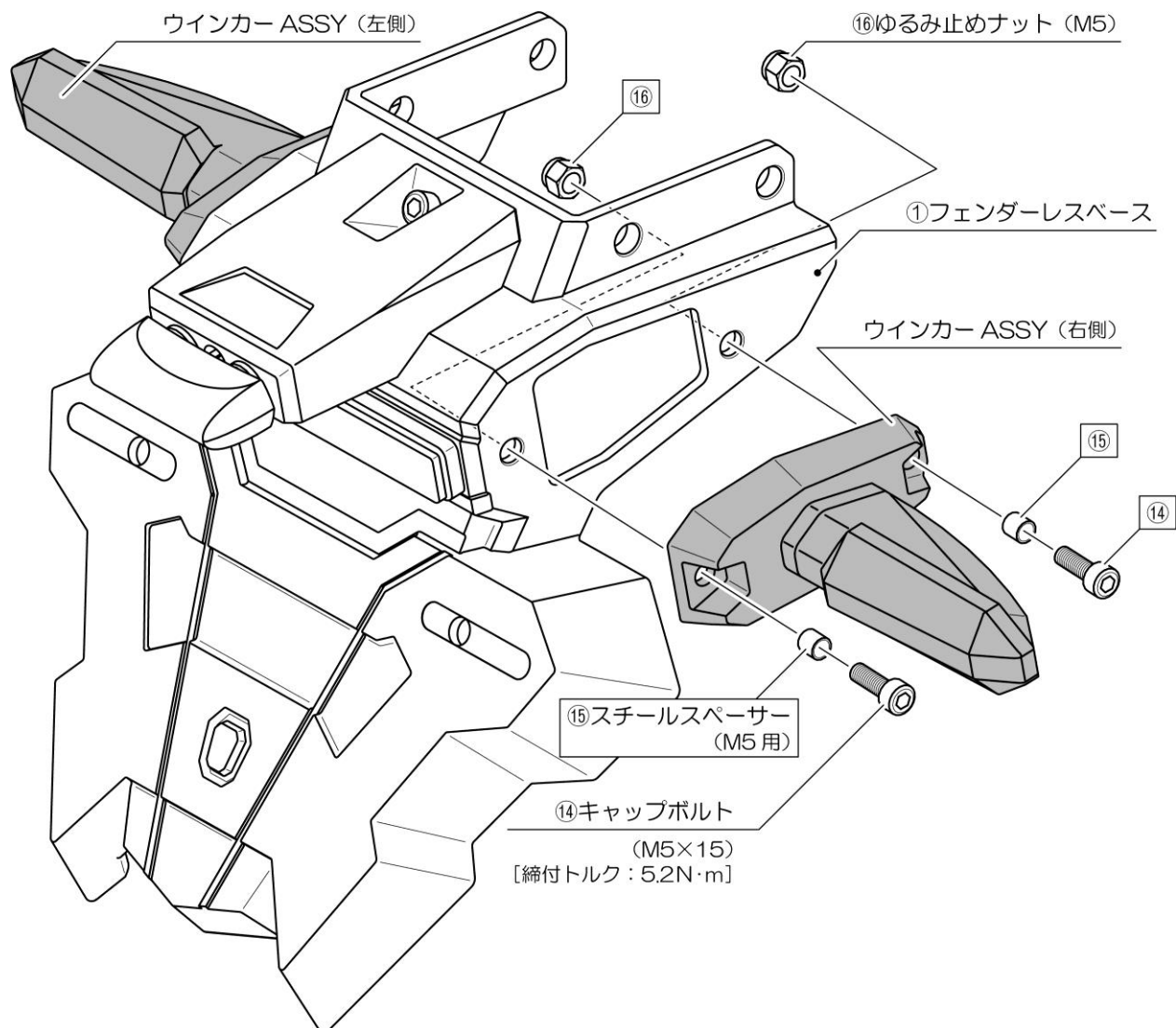

14. 変換ハーネスの接続

- イラストを参考に⑥LED ライセンスランプ SC2 に⑨変換ハーネスを接続します。

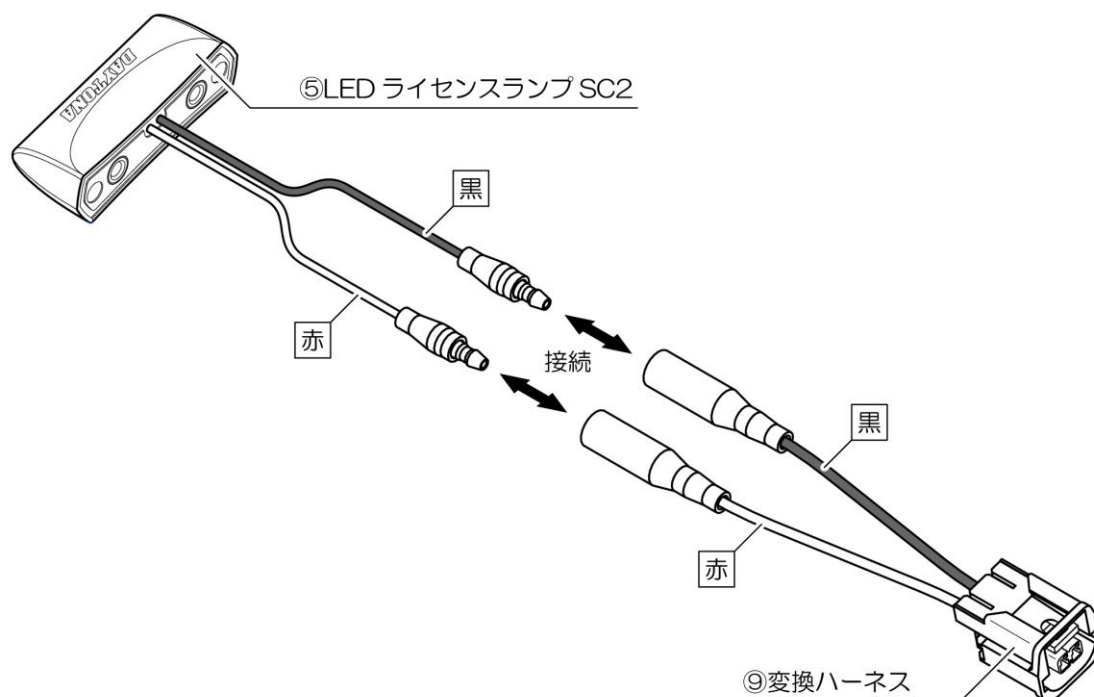

17. スパースーをセット

- イラストを参考に⑰フェンダーブラケットへ⑳スチールスパースーA (Φ6×Φ10×15L) と㉑スチールスパースーB (Φ6×Φ10×28L) を組み込みます。

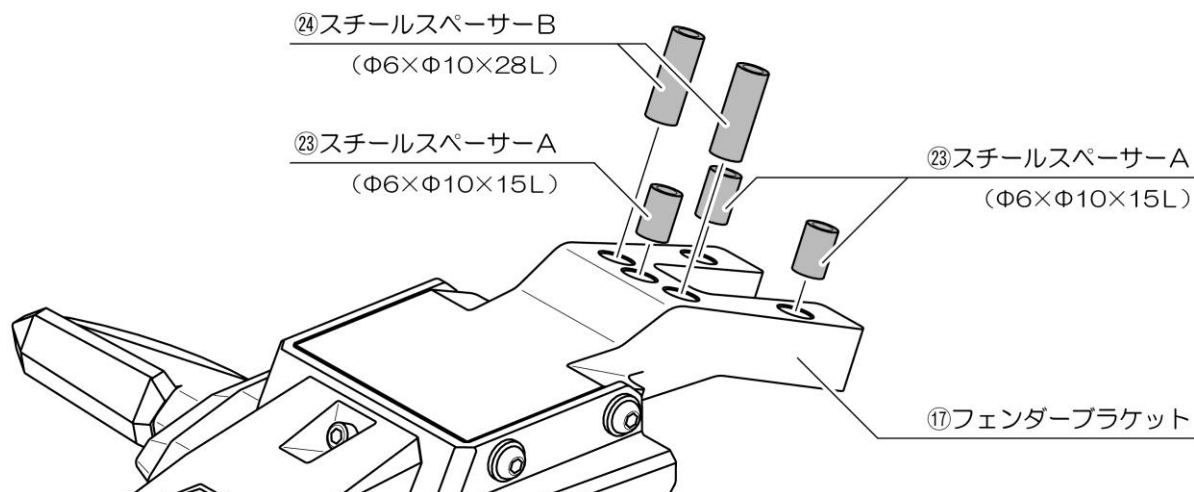

18. フェンダーレススペースの取り付け

- イラストを参考に⑳フランジボルト (M6×25) を使用し⑰フェンダーブラケットを純正インナーフェンダーに固定し、純正スパースーと㉒フランジボルト (M6×40) を使用して車両に固定します。
- ライセンスランプと左右ウインカーのカプラーを接続し、灯火類が正常に動くことを確認します。
- 手順O1～O4 を参考に外したパーツを元通りに戻します。

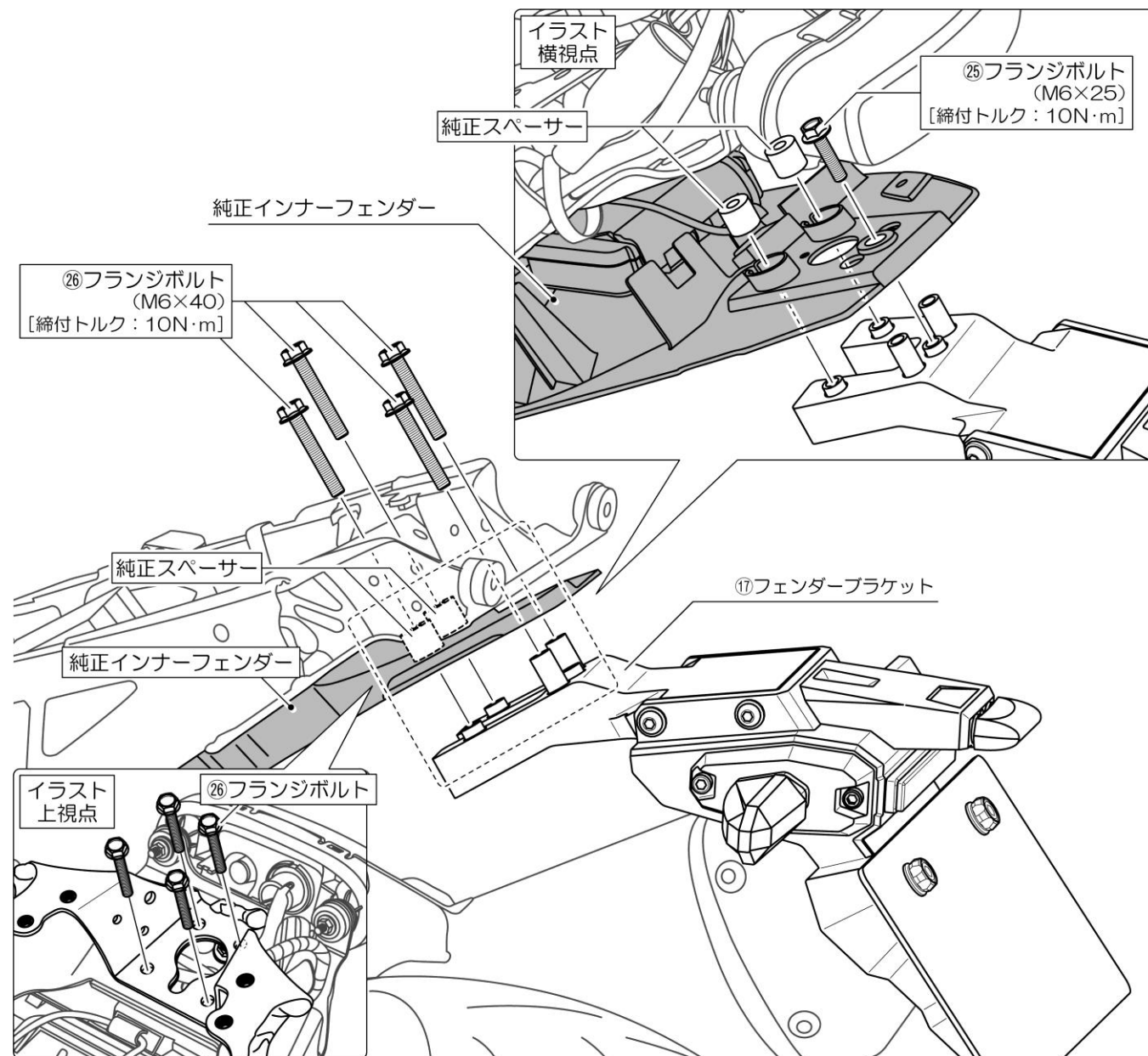

20. 点検作業

- 各部が確実に取り付けられていることを点検してください。異常がなければ作業は終了です。

補修部品

NO	品番	商品名	構成内容
1	24481	LED ライセンスランプ SC2	⑤LED ライセンスランプ SC2×1/⑥平ワッシャ (M4) ×2/⑦スプリングワッシャ (M4) ×2/キャップボルト (M4×15) ×2
2	63231	スリムリフレクター	⑪スリムリフレクター×1/⑫フランジナット (M5) ×1
3	91949	ナンバーホルダーセット	⑳キャップボルトカラー×2
4	92695	EDGE 補修 フェンダーレスベース	①フェンダーレスベース×1
5	92696	EDGE 補修 ランプベース	②ランプベース×1
6	92698	EDGE 補修 基本ネジセット	⑭キャップボルト (M5×15) ×5/⑰スチールスペーサー (M5 用) ×5/⑱ゆるみ止めナット (M5 ナイロン仕様) ×5/⑲ボタンボルト (M6×15) ×4/⑳平ワッシャ (M6) ×4/㉑スチールスペーサー (M6 用) ×4/㉒キャップボルト SUS (M6×15) ×2
7	97200	EDGE 補修 ウィンカーベース	⑬ウィンカーベース H3×2

■商品保証について

商品保証とは、通常のご使用において材料または製造上の不具合に起因する故障等が起きた場合、保証規定の範囲において無償修理または交換をお約束するものです。

- 保証期間は使用回数に関わらず、ご購入日から1年間となります。
- 保証を受ける場合には、お買い上げ日が証明できる書面(レシートなど)が必要となります。
※保証の対象は、新品かつ正規販売店でのご購入品に限ります。個人売買や中古品、インターネットオークションでの購入品は保証の対象外となります。
- 下記のアドレス(またはQRコード)より、保証規定の詳細をご一読の上、ご理解・ご承諾ください。

デイトナ保証規定

<https://www.daytona.co.jp/warranty/index.php>

※保証を受けるご連絡を以って、保証規定にご同意いただいたものとみなします。



■保証修理の受付について

お買い上げ日が証明できる書面をご用意の上、購入店もしくは当社までご連絡ください。

インターネットお問合せ

<https://www.daytona.co.jp/contact/index.php>



株式会社 **デイトナ**
東証スタンダード上場

転載 本取扱説明書の内容の一部、
禁止 または全ての無断転載を禁止

〒437-0226 静岡県周智郡森町一宮 4805

<https://www.daytona.co.jp>