









フルエキゾーストマフラー ドラッグパイプ	適応車種	商品NO.
	DS4/DSC4(‘10～) 型式：EBL-VH02J	30123

■ご使用前に必ずご確認ください■

※本商品のご使用前に最終項に記載の URL（保証規定）より保証規定の内容を読み、ご理解のうえご使用ください。
 ※本商品の使用をもって、本書と保証規定の内容の全てを理解・承諾したものとみなします。本書内の注意事項を守らず使用したことによる事故や損害について、当社では一切の責任を負いません。
 ※本書は、いつでも読めるように大切に保管してください。また第三者に譲渡する場合は、必ず本書も一緒にお渡しください。

本書では正しい取り付け、取扱方法および点検整備に関する重要な事項を、次のシンボルマークで示しています。

 警告	要件を満たさずに使用しますと、死亡または重傷に至る可能性が想定される場合を示してあります。
 注意	要件を満たさずに使用しますと、傷害に至る可能性または物的損害の発生が想定される場合を示してあります。

 実施	行為を強制したり指示する内容を告げるものです。	 禁止	禁止の行為であることを告げるものです。	 その他	その他の警告及び注意を告げるものです。
 法令違反	条件次第では法令違反となることを告げるものです。	 高温注意	表記の注意を告げるものです。	 分解禁止	表記の禁止行為を告げるものです

 **警告**

 禁止	<ul style="list-style-type: none"> 本商品は、YAMAHA DS4<ドラッグスター400>/DSC4<ドラッグスタークラシック400>（‘10～）専用設計です。 車検証記載の認定型式／原動機型式<EBL-VH02J/H602E>以外に装着した場合、継続車検に合格することができません。 マフラーが高温時は、マフラーに触れないでください。火傷をしたり衣服を焦がしたりする危険があります。 マフラーが高温時は絶対にガソリンや引火性のあるワックスやクリーナー、塗料などのケミカル製品をマフラー等に垂らしたり吹き付けたりしないでください。火傷や車両の損傷、火災の原因となります。 排気ガスには有害な成分が含まれています。駐停車中、車両の後ろに人（特に幼児やペット）が居るにも関わらずエンジンをかけ続けると、一酸化炭素中毒により死亡又は重度の後遺障害の恐れがあります。また、閉め切った倉庫や車庫の中では運転者および同乗者も含め同様の危険が発生する場合がありますので、十分な換気をしてください。
---	---

 **注意**

 実施	<ul style="list-style-type: none"> 本商品をパッケージから取り出した際に、商品構成や外観に不具合が無いことを必ずご確認ください。万一お気付きの点がございましたら、ご使用前にお買い求めの販売店に速やかにご相談ください。 認証工場など、適切な設備と技能、専門知識のある整備士を有した店舗にて脱着作業を行なってください。作業が適切に行なわれないと、作業中や使用中に車両や部品を損傷したり、不具合が発生する場合があります。 本商品の装着に関してはエンジン部分の装着になりますので十分にご注意ください。 エンジンやマフラーなどが十分に冷えている状態で、安定した平らな場所でメインスタンドなどを使用して車両を安定させて周囲の安全を十分確保したうえで作業をしてください。また、作業が終了するまではエンジン始動や走行、乗車を行なわないでください。 ボルトやナット類は、部品のサイズに合った指定の締付けトルクで締め付けてください。締め付けが不十分な場合、走行中にボルトやナット類が緩み、部品が脱落する恐れがあります。 ボルトやナット類が緩みにくい場合には浸透潤滑油等を使用して適切な工具で無理の無いように作業を行ってください。排気関係の部品はボルトやナットが錆びて緩みにくい事があります。無理に緩めようとするとボルトが折れる等のトラブルが発生する場合があります。 取り付け後約100km 走行しましたら各部を点検してネジ部等の増し締めを行ってください。その後は約500km 毎に必ず点検を行い、増し締めを行ってください。 定期的な整備を怠った場合や通常以外の使用において、本商品を装着後に部品に錆や破損が発生しても当社は一切の責任を負いかねますのであらかじめご了承ください。 走行中に異常が発生した場合は、直ちに車両を安全な場所に停車させ、異常箇所を点検してください。異常があった場合は、本商品の使用または車両の走行を中止して、認証工場や販売店へご相談ください。
--	--

 法令違反

 分解禁止	<ul style="list-style-type: none"> 本商品はノーマルエンジンを前提に JMC A (全国二輪車用品連合会) の認定を受けております。エンジンなどを改造した車両は、音量などの増加によって認定の対象外および、法令違反となる場合がありますので、十分注意してください。
--	--

 高温注意

	<ul style="list-style-type: none"> 本商品に曲げや切削、溶接などの加工を絶対に行なわないでください。マフラー本来の性能が発揮できなくなるばかりでなく、排気音量が増大したり、排気ガスの成分が基準値を超え道路運送車両法の保安基準に抵触する場合があります。追加加工によって JMC A (全国二輪車用品連合会) 認定パーツの対象外となるだけでなく、当社保証の対象外及び車検対応マフラーではなくなりますのでご注意ください。また重大な事故の原因となります。 エンジンをかけるとマフラーは高温になります。車体全体が十分に冷えるまでは作業を開始しないでください。 本商品を装着した場合、ゆとりのあるスボンやウェア等を着用していると、走行中もしくは停車中など、右足で車両を支える際にマフラーに接触して火傷や衣類が焦げたりすることがあります。ゆとりのあるスボンやウェア等で乗車する場合には、必ず面ファスナーなどでゆとり部を押さえ、マフラーに接触しないようにしてください。また、サンダル等、肌を露出した状態でも火傷をすることがありますので、ライディングブーツなど、安全で運転に適した装備で運転してください。
---	---

- ・洗浄する場合は水をかけながら、柔らかい布かスポンジでやさしくマフラー内部に水が浸入しないように洗ってください。
- ・**ブレーキ液などのケミカル類が表面に付着すると変色や傷、腐食を生じる場合があります。**付着してしまった場合は直ちに洗浄してください。
- ・走行を重ねていきますと**マフラー本体が熱によって変色する事があります。**これは異常ではありません。マフラーの構造上、熱の加わり方により変色することがあります。**特に触媒部分は、非常に高温となり変色が顕著に起こります。**あらかじめご了承ください。また、マフラー本体へ汚れが付着した状態で走行を続けると、熱により、汚れが焼付きを起こし取れにくくなったり、マフラー本体が変色する可能性があります。
- ・本商品装着後エンジンをかけると、**しばらくはグラスウールが焼けて、煙が出る場合がありますがこれは異常ではありません。**
- ・**本商品に足を掛けて車両にまたがらない**でください。商品の損傷の原因となります。
本商品を取り付ける際には、**新品の純正エキゾーストガスカートに交換することをお奨め致します。**またフロント及びリヤエキゾーストパイプの連結部に**耐熱液状ガスカートを塗布し、排気漏れを防止**してください。

部位	純正品番
フロント	4TR-14613-00
リヤ	4BR-14613-00



その他

- ・本商品を取付けた場合、フロント及びリヤエキゾーストパイプの連結部より、性能や音量に影響の無い程度の排気漏れを起こすことがあります。当社商品:高耐熱シリコンガスカート(12g入り)[商品NO:96309]の塗布をお奨めします。
- ・セッティングによる車両の異常やトラブル、怪我や事故が発生しても当社では一切の責任を負いかねます。
- ・本商品は**純正エアクリナーで性能確認**しており、**他社製エアクリナー使用時の性能保証はできません。**当社商品以外との組み合わせによる予期せぬ不具合が生じて、当社は一切の責任を負いかねます。
- ・本商品を取り付ける際は、純正部品を取り外した時に各部品を紛失しないように注意してください。
- ・本商品はフューエルインジェクションの調整をする必要はありません。
ただし、車両の個体差やエアクリナーの交換、カム交換などの改造を行った車両は調整が必要になる場合がございます。
- ・JMCA認定マフラーは騒音&排気ガス試験を行い保安基準の規制値をクリアしているマフラーに認定されます。
改造、経年劣化などでこの規制値を超えた場合はJMCA認定マフラーでも処罰されますので、異常を感じた場合は必ずお近くの販売店または当社にご相談ください。
- ・**排ガス試験成績書は車検時に必要になります。**
同梱の排ガス試験成績書は車検時に必要な書類です。この書類を提出しませんが車検に合格することができませんので、大切に保管してください。
- ・ライティングマナーを守り、急加速、急発進、空ぶかしはしないでください。また、早朝や深夜等も静かな走行を心掛けてください。
- ・本商品は、予告なしに仕様や価格を変更する場合があります。また、本文中にご紹介した商品についても、予告なしに仕様や価格を変更する場合があります。あらかじめご了承ください。

本商品の特徴

- ・高い排気効率と中高速でのパワーアップを実現したフルエキゾーストマフラー。
- ・ステンレス製バフ仕上げを施した深みのある光沢。
- ・平成22年4月1日以降適応の近接・加速騒音規制をクリア。
- ・フロント及びリヤエキゾーストパイプ内にそれぞれ触媒を内蔵し、平成19年排ガス規制クリア。
- ・継続車検時も安心の車検対応マフラーです。

JMCA 認定番号

商 品 名	JMCA 認定番号
ドラッグパイプ (94154)	2111002017

音 量

商 品 名	近接騒音値(dB)	加速騒音値(dB)
ドラッグパイプ (94154)	91 (dB)/3,750rpm	72 (dB)

商品内容

NO	パーツ名	備考	数量	NO	パーツ名	備考	数量
①	フロントマフラー		1	⑧	六角穴付ボルト	M10x35x1.25P	2
②	リヤマフラー		1	⑨	カラー	t=11	2
③	マフラーステー		1	⑩	平ワッシャ	M10	2
④	フランジ付六角ナット	M8	4	⑪	ヒートガード		1
⑤	エキゾーストフランジ		1 set	⑫	ホースバンド		2
⑥	ジョイントパイプ		1	⑬	結束バンド	150mm	2
⑦	ジョイントパイプバンド		2	⑭	排ガス試験成績書		1

取付方法

※取り外した純正ボルトやナットは紛失しないよう大切に保管してください。

※純正部品の脱着方法につきましては必ず車両メーカー発行のサービスマニュアルにてご確認ください。

※エンジンやマフラーなどが十分に冷えている状態で、安定した平らな場所を選んでメインスタンドなどを使用し、車両を安定させて周囲の安全を十分確保したうえで作業してください。また、作業が終了するまではエンジン始動や走行、乗車を行なわないでください。

1. 純正マフラーの取り外し

- 1-1. 純正フロントエキゾーストパイプ及びリヤサイレンサーに取り付いているO2センサーのコネクター部分をメインハーネス側コネクターから抜き取ります。
 - I. フロント側：ゴム製のコネクターブーツを外し、コネクターを抜き取ります。また、コネクターマウントブラケットからコネクターを抜き、自由に動かせるようにします。
 - II. リヤ側：右側タンデムステップブラケットの取付ボルト（M8/2個）を外し、コネクターハーネスクランプを外し、コネクターを抜き取ります。また、コネクターマウントブラケットからコネクターを抜き、自由に動かせるようにします。右側サイドカバーを外し、O2センサーハーネスをバッテリーケース左上側のハーネスガイドから抜き、バッテリー表側を取り回し右側サイドカバー左下（円形ゴムブッシュの下側）へO2センサーコネクターを移動します。
- 1-2. 純正リヤサイレンサーの取付ボルト（M10/1個）と、純正リヤエキゾーストパイプとのクランプボルト（M8/1個）を緩めて抜き取り、純正リヤサイレンサーを取り外します。
※外したクランプボルトは手順 2-2 で③マフラスター取付時に使用します。
- 1-3. 純正リヤエキゾーストフランジ取付ボルト（M8/2個）、及び純正フロントサイレンサー取付ボルト（M10/1個）を外し、純正フロントエキゾーストパイプとのクランプボルト（M8/1個）を緩めて抜き取り、純正フロントサイレンサーを取り外します。※外したクランプボルトは手順 2-2 で③マフラスター取付時に使用します。
- 1-4. 純正リヤブレーキスイッチの springs をブレーキペダル側で外し、右側ステップ ASSY を取り外します。
- 1-5. 純正フロントエキゾーストフランジ取付ナット（M8/2個）を外し、純正フロントエキゾーストパイプを取り外します。
- 1-6. 純正フロントエキゾーストパイプ及び純正リヤサイレンサーから純正O2センサーを取り外します。
- 1-7. 純正マフラスター取付ボルトを外し、純正マフラスターをフレームより取り外します。
- 1-8. 新品の純正エキゾーストガスケットの準備があれば、純正エキゾーストガスケットを取り外します。

純正マフラー取り外し参考図

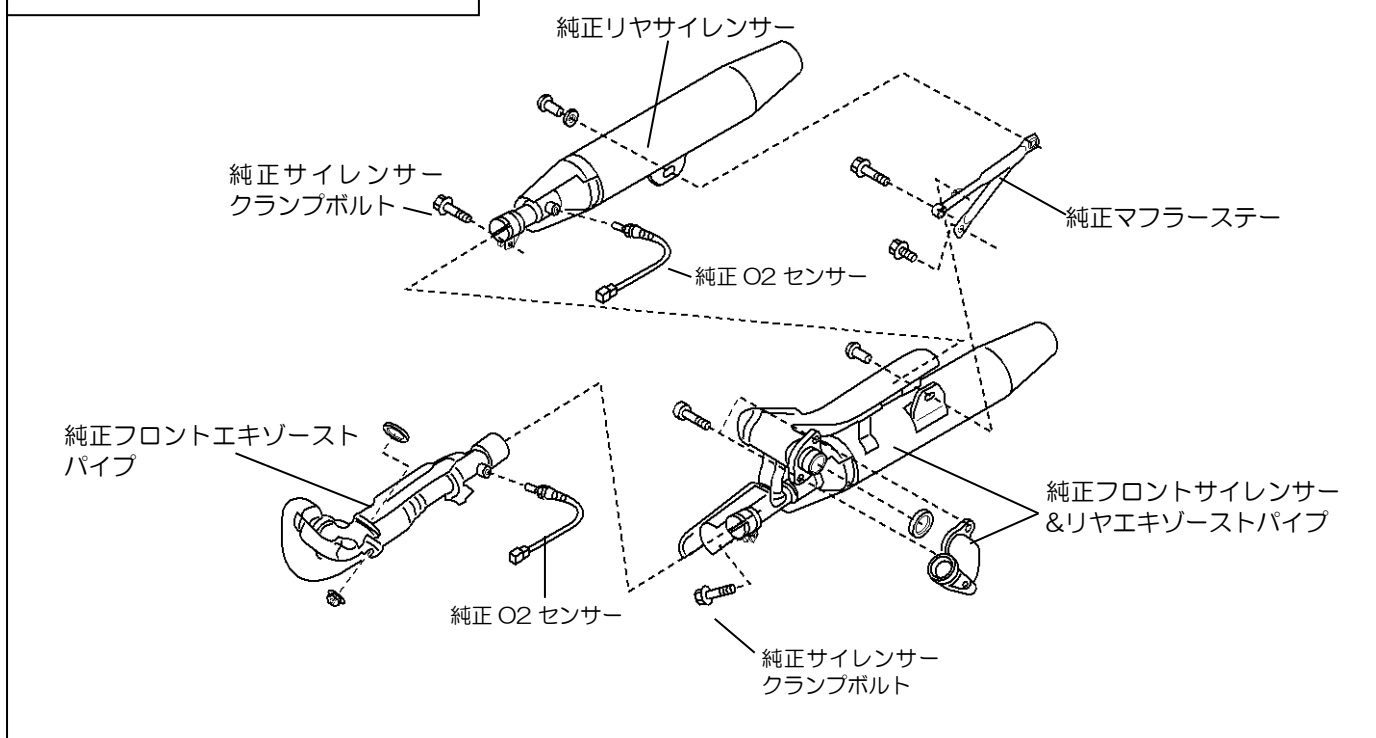

2. フルエキゾーストマフラーの取り付け

2-1. 新品純正エキゾーストガスケットの準備があれば、純正エキゾーストガスケットを取り付けます。

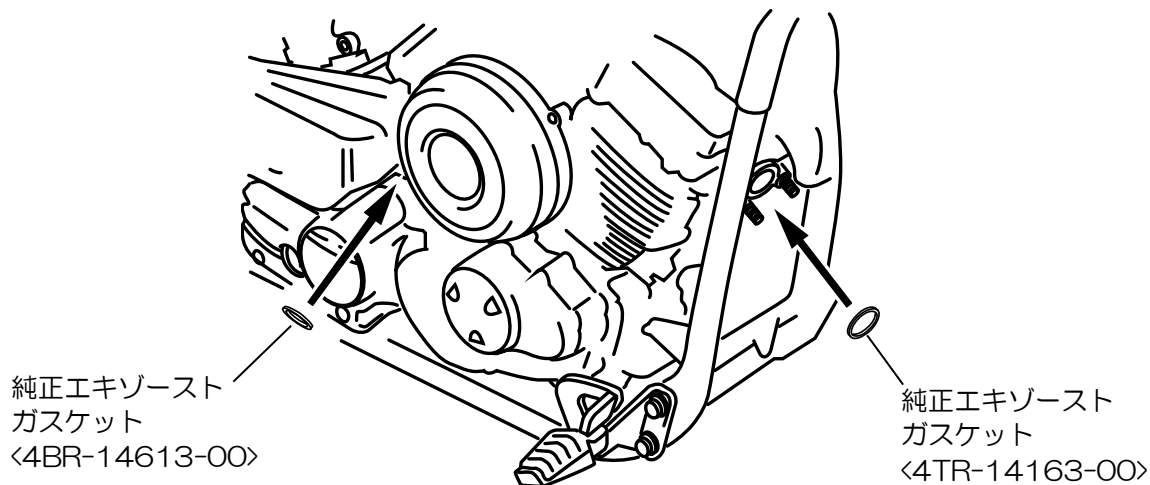

2-2. ③マフラスターを前項目2. 3. で外した純正サイレンサークランプボルトにて仮締めします。

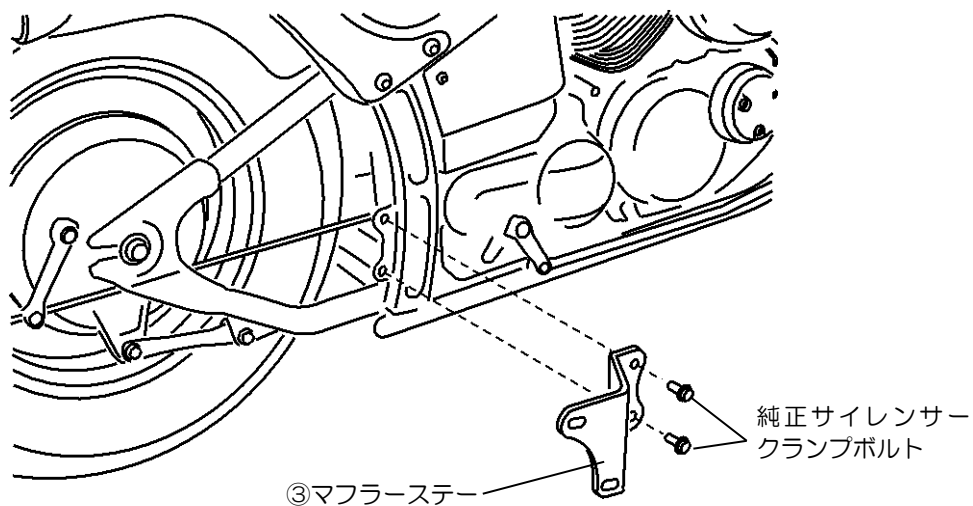

2-3. ①フロントマフラー及び②リヤマフラーのO2センサーボスへ純正O2センサーを取り付け、④フランジ付六角ナットをM8 溶接ボルト部分に1個ずつネジ込みます。
※フランジ付六角ナットのネジ込み方向は、下記図を参照願います。

2-4. ①フロントマフラーのエキゾーストフランジをシリンダーへ差し込み、純正取付ナットで仮締めし、①フロントマフラーのM8 溶接ボルトを③マフラスターの下側長穴に差し込み、④フランジ付六角ナットにて仮締めします。

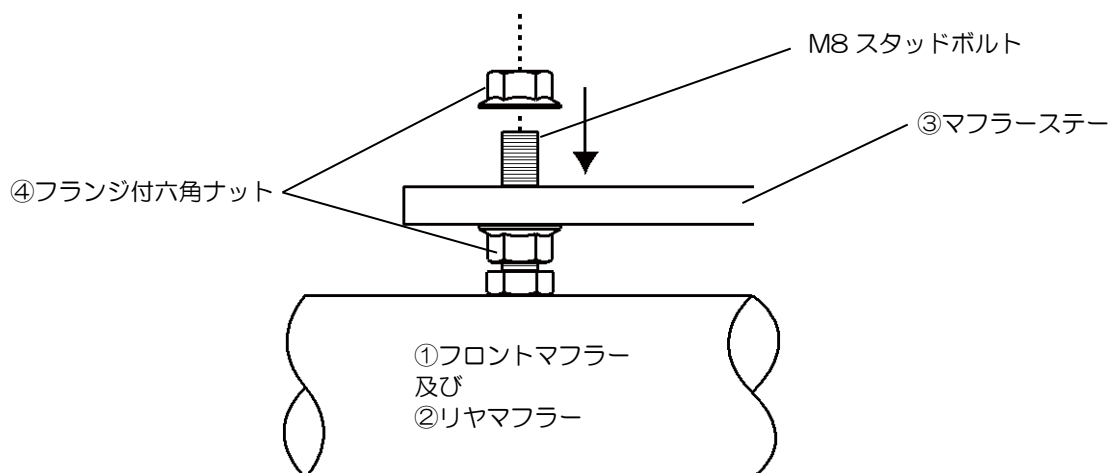

2-5. ⑥ジョイントパイプの両端に⑦ジョイントパイプバンドを仮締めし、①フロントマフラーのジョイントパイプへ差し込みます。

※排ガス漏れを防ぐために、①フロントマフラーと⑥ジョイントパイプの連結部に耐熱液状ガスケットを塗布することを
お奨めします。当社高耐熱シリコンガスケット（12g入り）〔商品番号：96309〕

※サイレンサーエンド付近に四角いJMCAプレートが取り付けられているマフラーが「②リヤマフラー」です。
お間違えのないように取り付けをしてください。

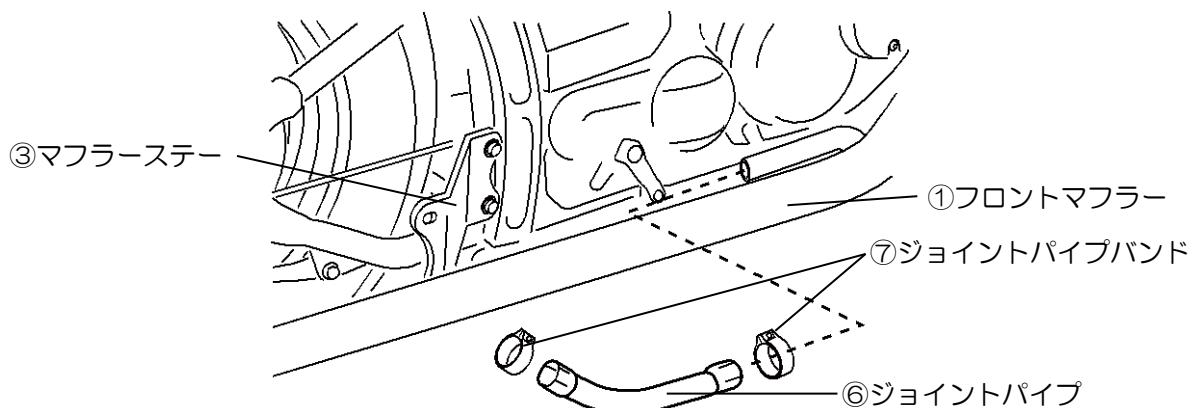

2-6. ②リヤマフラーのジョイントパイプを⑥ジョイントパイプへ差し込みながら、純正リヤエキゾーストパイプのフランジに②リヤマフラーを合わせ⑤エキゾーストフランジを組み込み、純正マフラー取付ボルトで仮締めし、②リヤマフラー-M8溶接ボルトを③マフラスターの上側長穴に差し込み、④フランジ付六角ナットにて仮締めします。

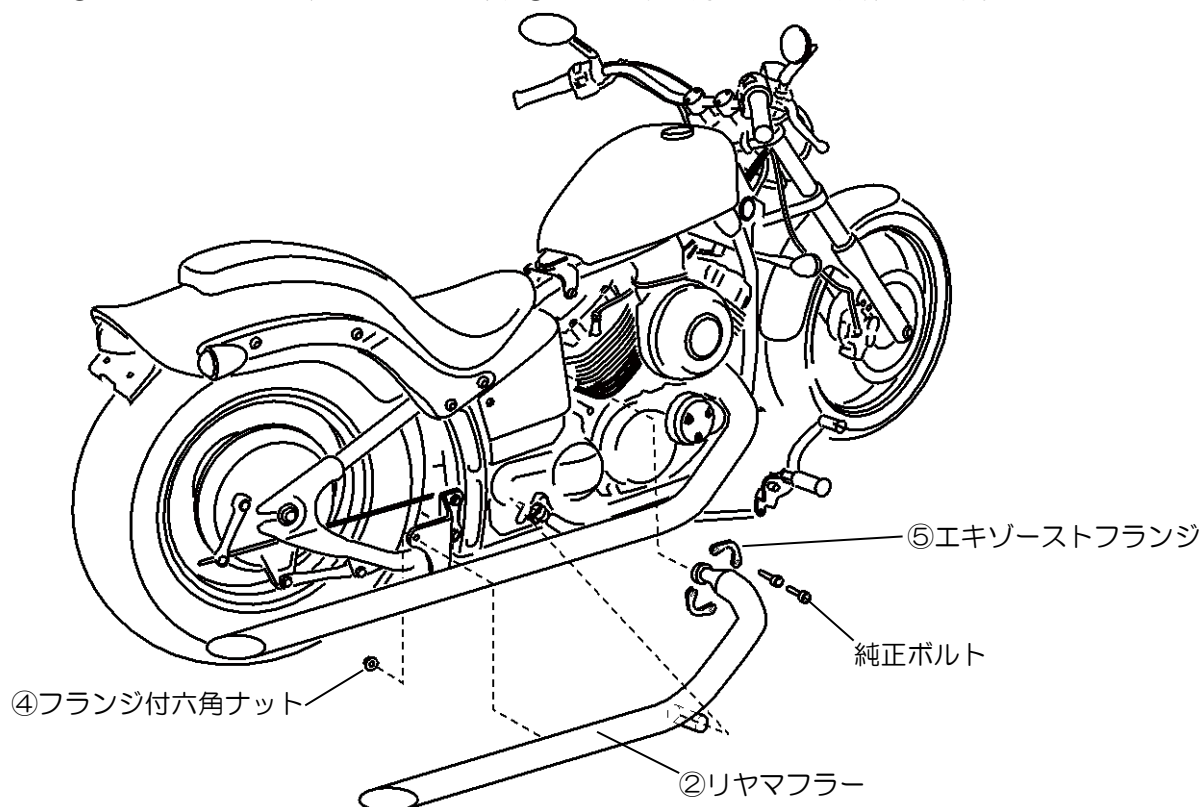

2-7. ①フロントマフラーと②リヤマフラーのエキゾーストフランジ取付ナット及びボルト〔締付トルク：20N・m〕⇒③マフラスター取付ボルト〔締付トルク：20N・m〕⇒⑦ジョイントパイプバンド締付ボルト〔締付トルク：10N・m〕⇒④フランジ付六角ナット〔締付トルク：20N・m〕の順に指定トルクにて締め付けます。

2-8. ②リヤマフラーのエキゾーストパイプに⑪ヒートガードを⑫ホースバンドにて取り付けます。

※特に停車時に右足太腿～ふくらはぎ内側の衣類と接触する恐れがありますので、乗車姿勢に合わせて位置調整を行ってください。

2-9. 右側タンデムステップ ASSY・右側サイドカバーと右側ステップ ASSY を車体に取り付けます。

※①フロントマフラーと接触もしくはクリアランスが少ない場合は、⑧六角穴付ボルト[締付トルク: 32N・m]と⑨カラー、⑩平ワッシャを使用し、外側へ逃がすように取り付けしてください。純正リヤブレーキスイッチのスプリングをブレーキペダル側へ必ず取付してください。その際、純正リヤブレーキスイッチの引きしろ調整が必要になる場合があります。

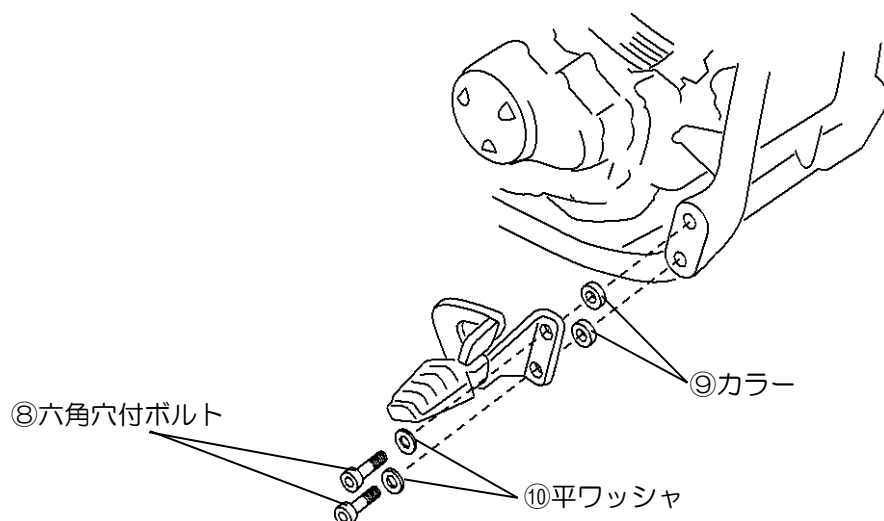

2-10. 移動した車体側の2センサーコネクタにマフラー側の2センサーコネクタを差し込みます。

※O2センサーハーネスが①フロントマフラー及び②リヤマフラーに接触しないように、⑬結束バンドにて固定します。

2-11. エンジンを始動させ、各取り付け部から排気漏れのないことを確認し、作業は完了です。

※排気漏れの確認をする際、火傷をしないよう十分注意してください。エンジンを始動する前に必ずマフラー本体を脱脂してください。焼けムラ等の原因となります。

参考トルク表

パーツ名	締付トルク
①フロントマフラー②リヤマフラーのエキゾーストフランジ取付ナット(M8)及びボルト(M10)	20N・m
③マフラスター取付ボルト(M8)	20N・m
⑦ジョイントパイプバンド締付ボルト	10N・m
④フランジ付六角ナット(M8)	20N・m

補修品のご案内

パーツ名	品番	備考
③マフラスター	75009	
⑤エキゾーストフランジ	30531	リヤ用
⑥ジョイントパイプ	47986	
⑦ジョイントパイプバンド	92571	1個入り
⑪ヒートガード	47492	⑫ホースバンド付属
⑭排ガス試験成績書	74585	

取り付け詳細図

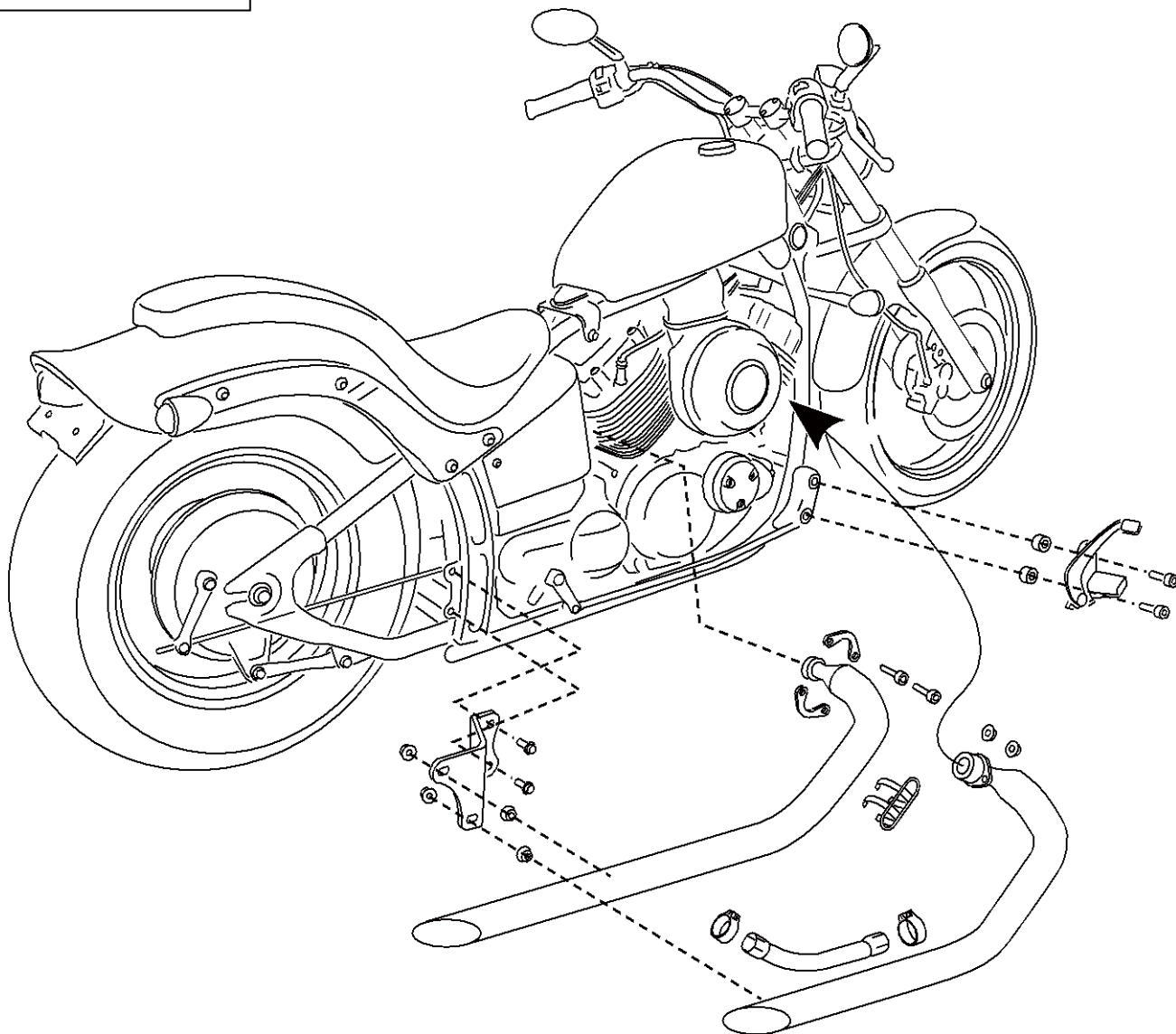

■商品保証について

商品保証とは、通常のご使用において材料または製造上の不具合に起因する故障等が起きた場合、保証規定の範囲において無償修理または交換をお約束するものです。

1. 保証期間は使用回数に関わらず、ご購入日から1年間となります。
2. 保証を受ける場合には、お買い上げ日が証明できる書面(レシートなど)が必要となります。
※保証の対象は、新品かつ正規販売店でのご購入品に限ります。個人売買や中古品、インターネットオークションでの購入品は保証の対象外となります。
3. 下記のアドレス(またはQRコード)より、保証規定の詳細をご一読の上、ご理解・ご承諾ください。

デイトナ保証規定

<https://www.daytona.co.jp/warranty/index.php>

※保証を受けるご連絡を持って、保証規定にご同意いただいたものとみなします。



■保証修理のお受付について

お買い上げ日が証明できる書面をご用意の上、購入店もしくは当社までご連絡ください。

インターネットお問合せ

<https://www.daytona.co.jp/contact/form.php>



株式会社 **デイトナ**
東証スタンダード上場

転載 本取扱説明書の内容の一部、
禁止 または全ての無断転載を禁止

〒437-0226 静岡県周智郡森町一宮4805 <https://www.daytona.co.jp>