







ハンドル セットバックライザー	適応車種	商品NO.
	REBEL1100/DCT (21~22)	31059 (マットブラックアルマイト)
	REBEL500 (17~22) REBEL250/S Edition (17~22)	



■ ご使用前に必ずご確認ください ■

※本商品のご使用前に最終項に記載のURL（保証規定）より保証規定の内容を読み、ご理解のうえご使用ください。
 ※本商品の使用をもって、本書と保証規定の内容の全てを理解・承諾したものとみなします。本書内の注意事項を守らず使用したことによる事故や損害について、当社では一切の責任を負いません。
 ※本書は、いつでも取り出して読めるように大切に保管してください。また第三者に譲渡する場合は、必ず本書も併せてお渡ししてください。

本書では正しい取り付け、取扱方法および点検整備に関する重要な事項を、次のシンボルマークで示しています。

	行為を強制したり指示する内容を告げるものです。		禁止の行為であることを告げるものです。		その他の警告及び注意を告げるものです。
---	-------------------------	---	---------------------	---	---------------------

	要件を満たさず使用しますと、死亡または重傷に至る可能性や第三者の生命や財産を損なう可能性が想定される場合を示してあります。
	<ul style="list-style-type: none"> 本商品は本来の使用用途以外や記載している適応車種以外には使用しないでください。
	<ul style="list-style-type: none"> 認証工場など適切な設備と技能、専門知識のある整備士を有した店舗にて脱着作業を行なってください。作業が適切に行なわれないと、作業中やご使用中に車両や部品を損傷したり、不具合が発生する場合があります。 本商品の取り付けには一部純正部品を再使用します。使用する純正部品または車両各部に欠損・損傷がみられた場合、その部品の再使用を避け新しい部品に交換してください。 走行中に異常が発生した場合は、直ちに車両を安全な場所に停車させ、異常箇所を必ず点検してください。異常があった場合は、商品の使用または車両の走行を中止し、認証工場や販売店へご相談してください。

	要件を満たさず使用しますと、傷害に至る可能性または物的損害の発生が想定される場合を示してあります。
	<ul style="list-style-type: none"> パッケージ開梱時や商品取り扱い時にパッケージや商品の端面、突起、バリなどがあり予期せぬケガや事故が発生する場合があります。取り扱いの際は必ず保護手袋を着用し、ケガには十分に注意して作業を行なってください。 本商品を開梱の際は、構成部品や外観の不具合、異常がないことを必ずご確認ください。万一気づきの点がありましたら、ご使用前にお買い求め販売店へ速やかにご相談ください。 作業は周囲の安全を確保し、車両の転倒やケガに十分注意して、取付作業を行なってください。また作業は2人で作業することをオススメします。 取り付けは各作業に適した工具をご使用ください。不適切な工具を使用すると部品の破損やケガをする可能性があります。 ボルトやナット類の締め付けにはトルクレンチを使用して、所定トルクまたは車両メーカー発行のサービスマニュアルで指示されたトルクで確実に締め付けてください。 取り付け後に約100km走行しましたら各部を必ず点検整備してください。その後は約500km毎に必ず点検整備を行ない、各部に異常がないか確認し、必要に応じてネジの増し締めを行なってください。
	<ul style="list-style-type: none"> 本商品を装着したことによる物的損害や人的損害などの保証は一切お受けできません。また、商品保証は本商品のみが対象になります。 本商品は純正標準車両をベースに設計されており、純正オプションや社外パーツなどを取り付けたり、交換されている場合は取り付けできない場合がございます。 本商品は純正ハンドル専用です。純正以外のハンドルでは、ケーブル類が届かない可能性があります。 他社製商品などとの同時装着は未確認です。（※保証対象外） 本商品はスチールとアルミ素材を使用した商品になります。ご使用の環境や経年変化、使用損耗により素材劣化（アルマイト落ちやサビ含む）が、どうしても早期から進行する場合があります。 定期的に各部の点検を行なってください。また塗装のはがれやキズ、サビなどが発生している場合は適切な補修を行なってください。補修せずに使用すると素材劣化が促進され、本商品の破損だけでなく、車両へのダメージの原因となります。 本商品は素材や製造方法により製品個体差があります。アルマイトや小キズなど程度の差がございます。 本商品を取り付けた場合、車両側の取り付け面や、その周辺にキズが付く可能性があります。 本商品の取り付けには一部純正部品を使用します。取り外しの際には損傷や紛失に十分注意してください。 本商品、または本書内でご紹介した商品は予告なしに価格や仕様を変更する場合がございます。あらかじめご了承ください。

本商品の特長

- ブレーキホースやケーブル、ハーネス類の交換不要で純正ハンドルのまま、ハンドル位置をバック
- アルミ削り出し、マットブラックアルマイト仕様

※REBEL1100：グリップ位置が30mmバック。メーターバイザー部で6mmアップ。
 ※REBEL500/250：グリップ位置が15mmバック。メーターバイザー部で10mmアップ。

商品内容

NO	パーツ名	サイズ(mm)	数量	NO	パーツ名	サイズ(mm)	数量
①	ハンドルセットバックライザー		2	③	結束バンド	150mm	2
②	平ワッシャ	M8	2				

①ハンドルセットバックライザー

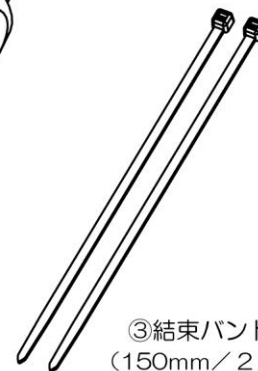
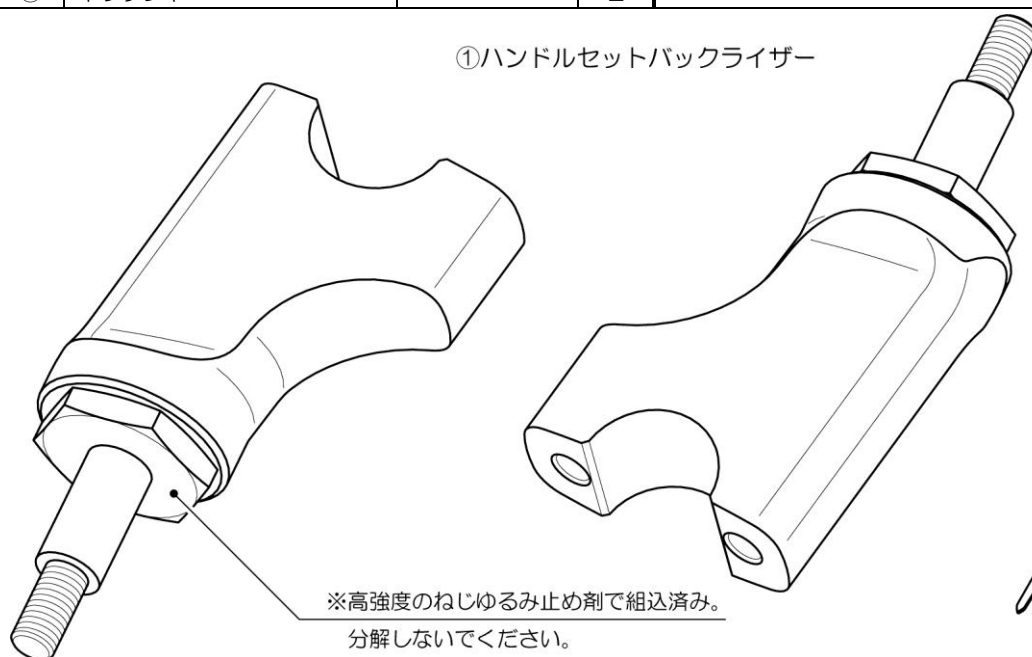
②平ワッシャ
(M8 / 2枚)③結束バンド
(150mm / 2本)

※高強度のねじゆるみ止め剤で組込済み。
分解しないでください。

取付方法

【作業前の注意事項】

- 本書は REBEL1100 (21) の車両をベースに説明しております。車両年式や排気量の違いにより異なる取り付け方法になる場合がございます。
- 純正部品の取り外しや取り付けについては、各メーカー発行のサービスマニュアルに従い、正しく行ってください。
- 作業を始める前に周囲の安全を確保し、車両を安定させた状態で転倒やケガなどに十分注意して作業してください。

01. メーターバイザーの取り外し

- イラストを参考に純正ボルト (2本) を外し、メーターバイザーを取り外します。

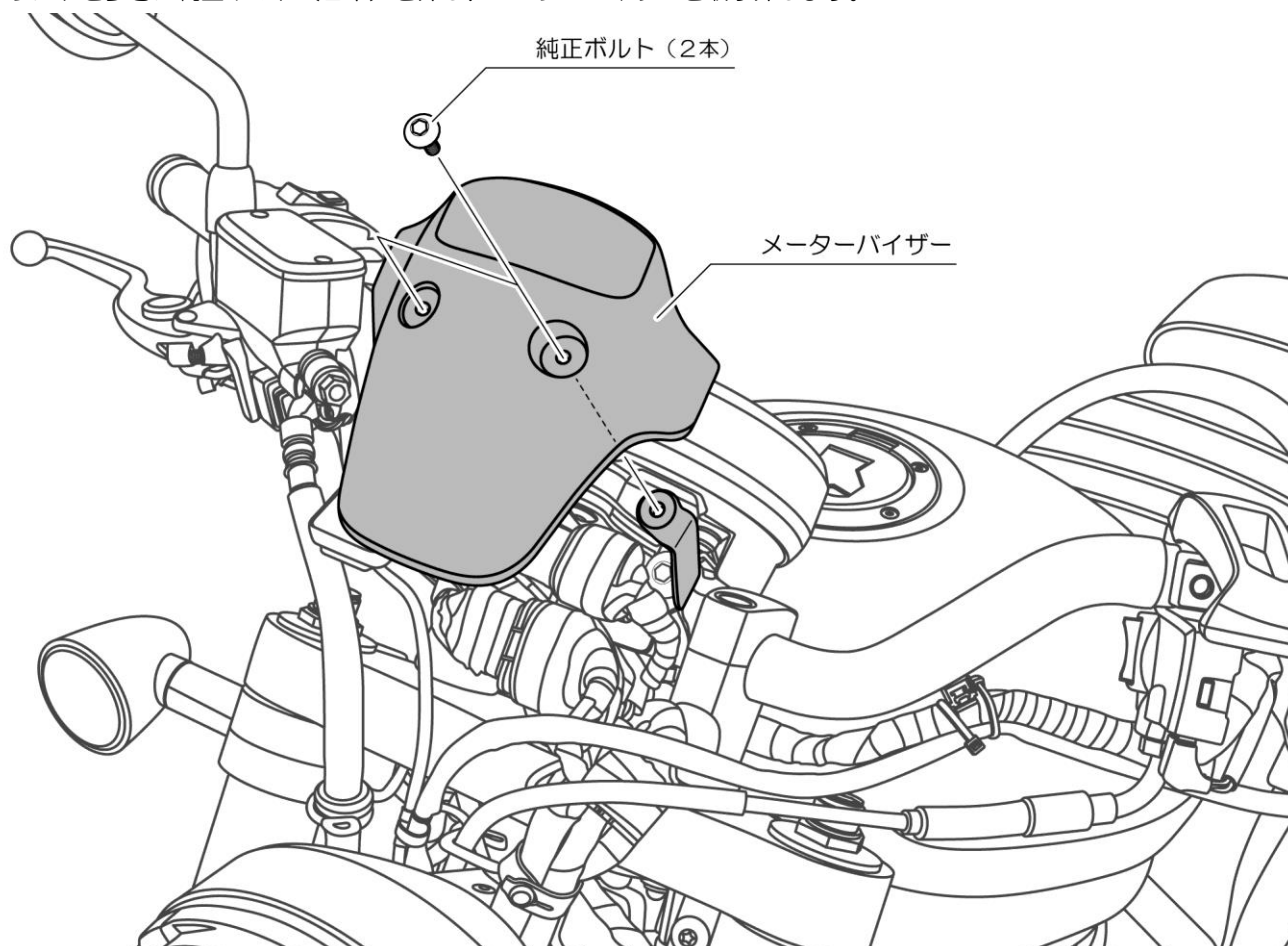

02. メーターASSYの取り外し

- イラスト上のカプラーAを外します。
 - メーターステーを固定している純正ボルト（2本）を外します。
 - メーター裏にあるメーターカプラーを外します。
- ※カプラーはハーネスブーツ内にあります。
- ハンドルよりメーターASSYを外します。

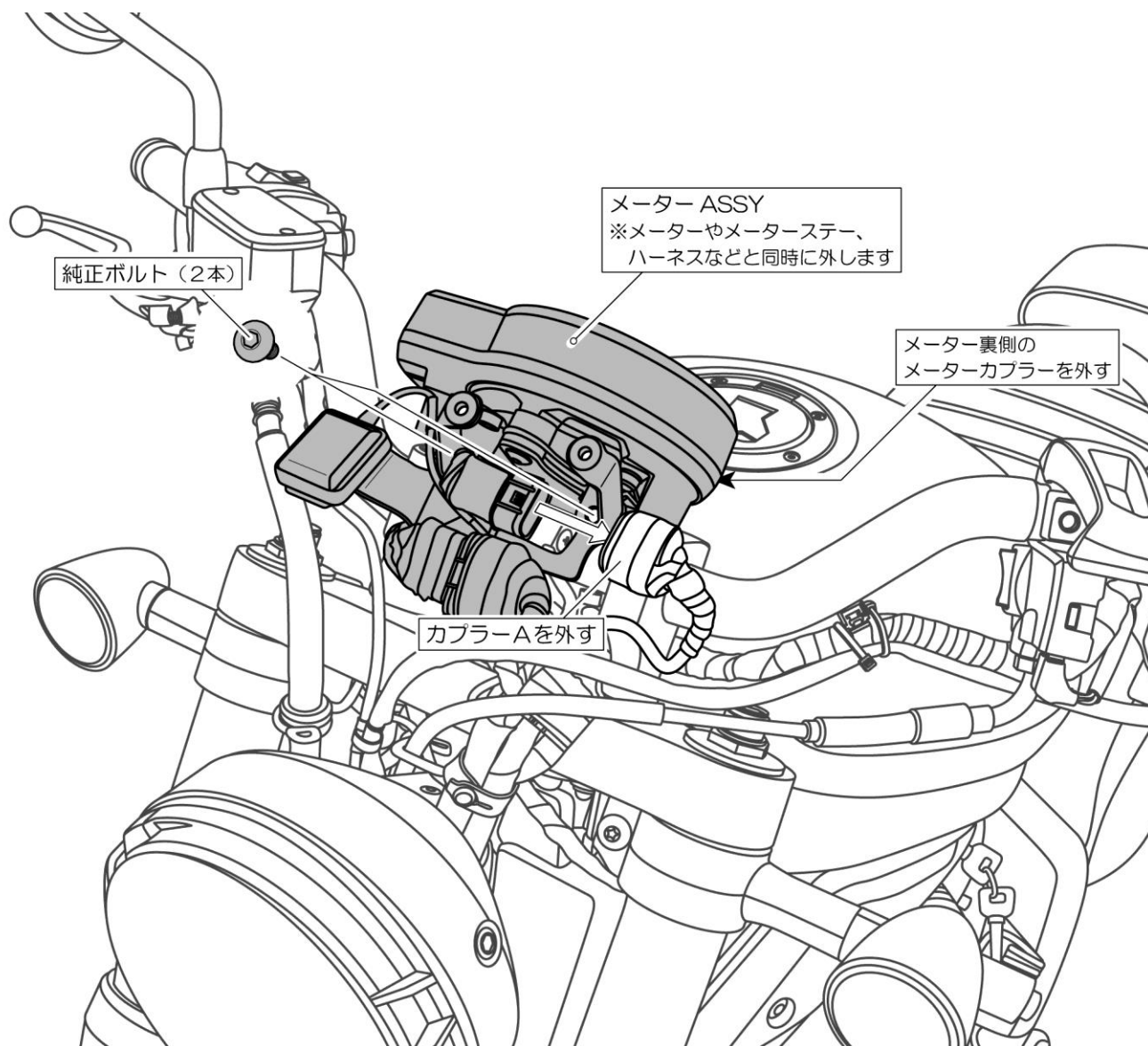

03. ハンドルアップーホルダーとハンドルの取り外し

- トップブリッジ裏側より純正フランジ付袋ナット（2個）を緩めます。
※緩めすぎに注意。ハンドルを外した後に軽く緩められる程度に緩めておきます。
- イラストより純正キャップボルト（4本/※イラスト内の「順番①～④」の順に緩めてください）を緩めて、ハンドルアップーホルダーを取り外します。
- ホースクランプよりブレーキホースのラバーガイドを外し、ブレーキマスターなど付いた状態でハンドルごと取り外します。
※①ハンドルセットバックライザーへ交換するまで、一時的にハンドルを持ってもらうと作業がスムーズに進みます。

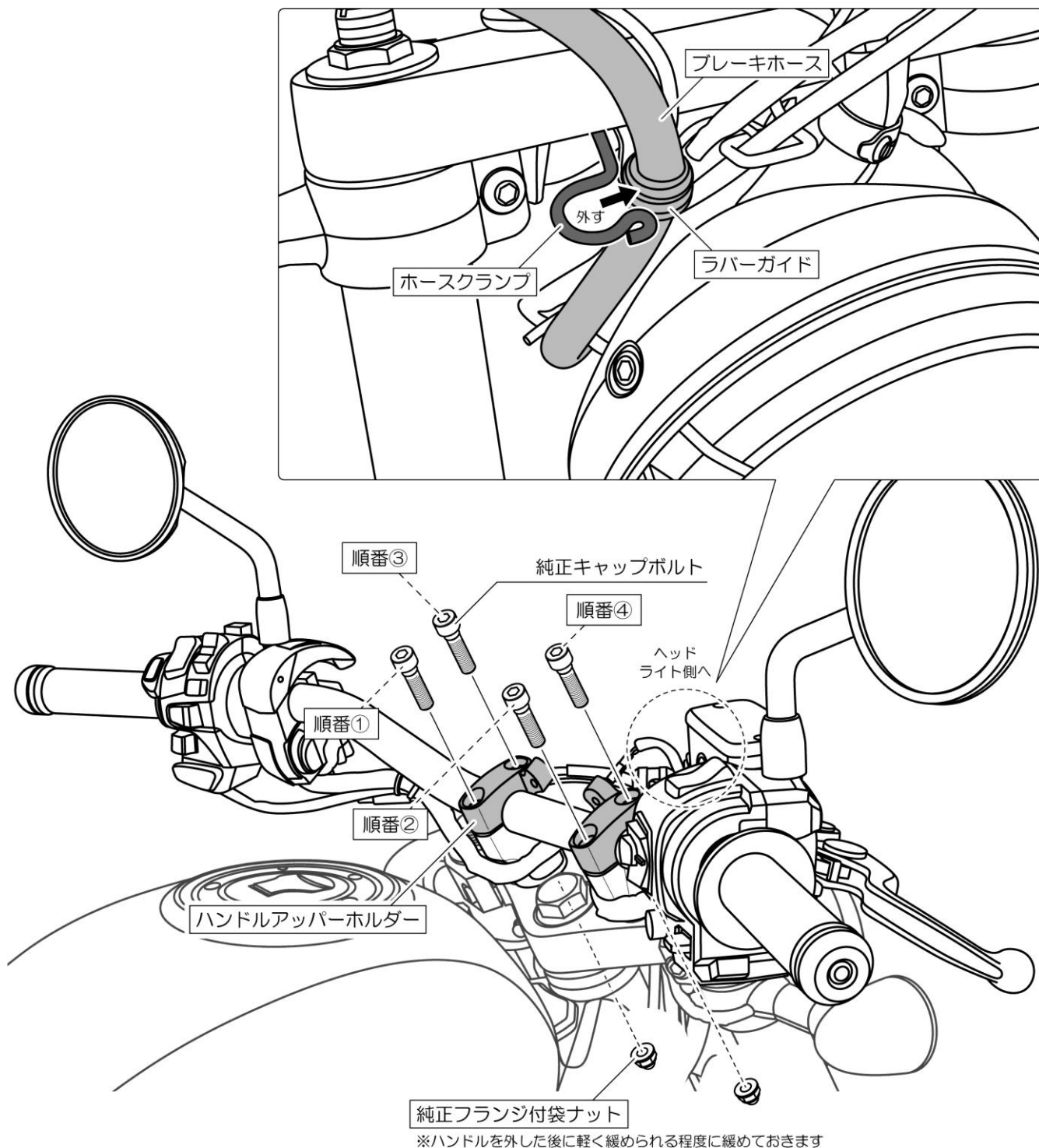

04. ハンドルロアホルダーの取り外し

- イラストを参考に純正フランジ付袋ナット（2個）を外し、ハンドルロアホルダー（2個）を車両より取り外します。

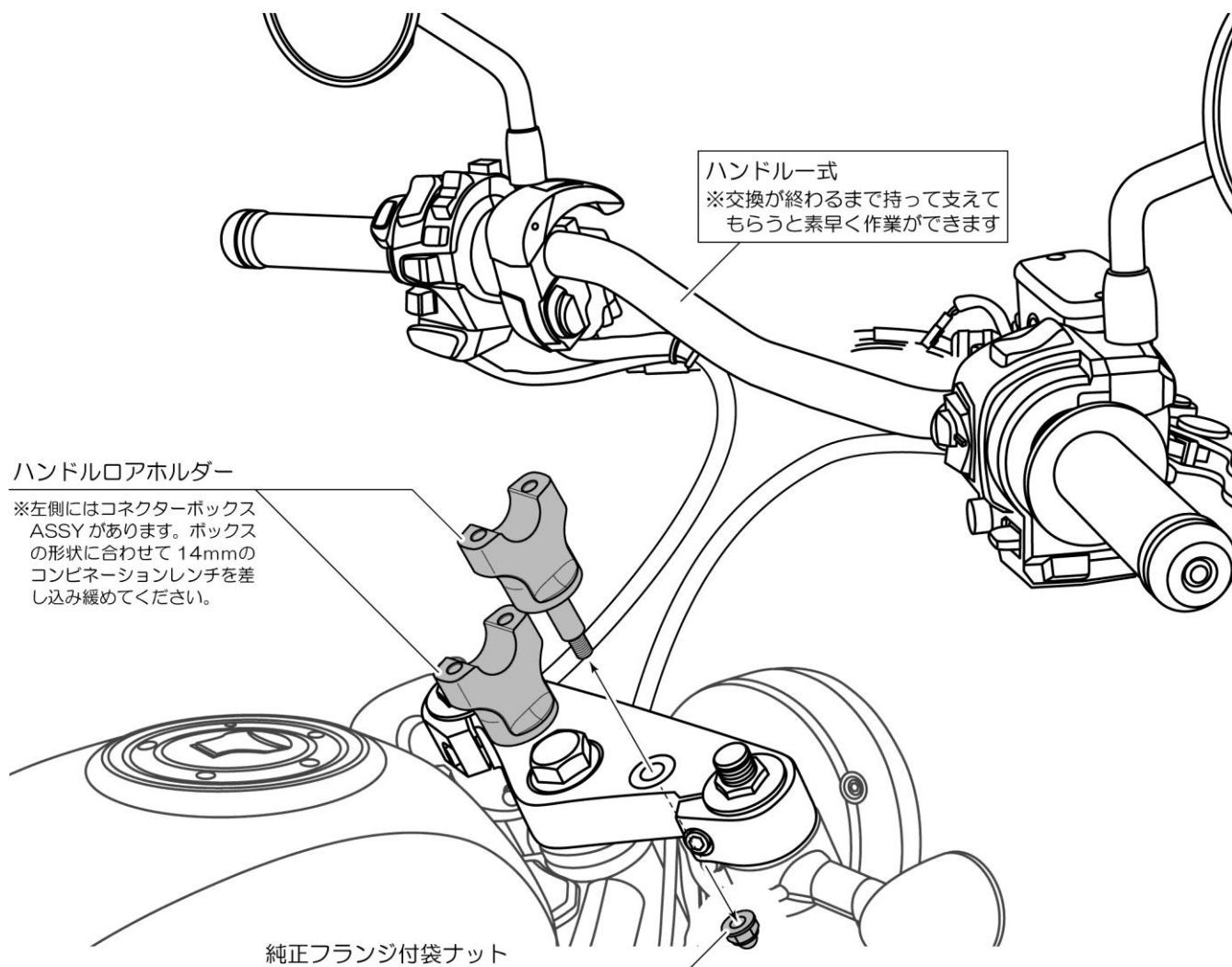

05. ハンドルセットバックライザーの取り付け

- イラストを参考に純正フランジ付ナットを使用して①ハンドルセットバックライザーを仮組みします。
- ※取り付け時にハンドルセットバックライザーを調整で回転させると車両にキズが付きます。注意して作業してください。
- ※REBEL250/500 の場合は②平ワッシャを使用してください。

①ハンドルセットバックライザー

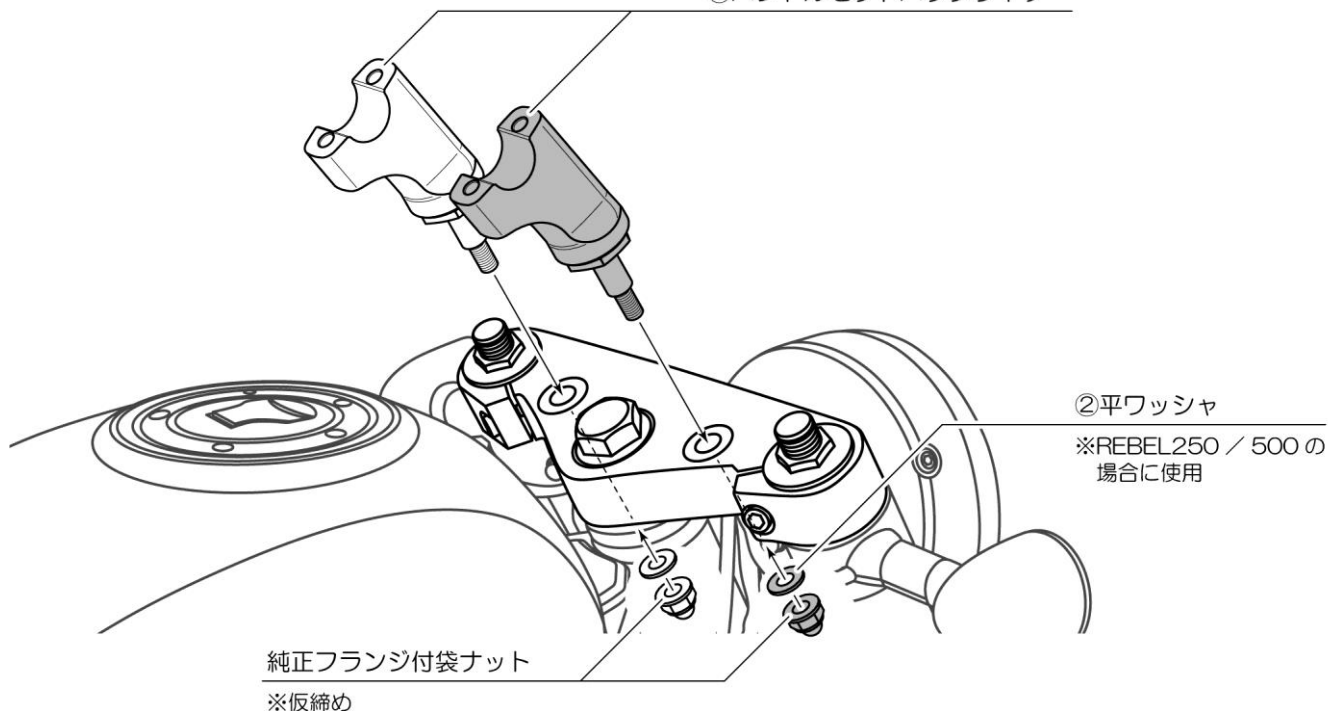

06. ハンドルの取り付け

- イラストを参考に①ハンドルセットバックライザーとハンドルアップパーホルダー、純正キャップボルト（4本）を使用して「順番①～④」の順に仮締めしハンドルを組み付けします。
- ※ブレーキホースに付いているラバーガイドはホースクランプにセットできません。ブレーキホースを通すだけにします。
- ※ハンドルの位置決めマークで調整すると、ハンドルの向きがおかしな角度になります。適切な角度になるよう調整してください。
- 純正フランジ付袋ナットを所定トルクで締め付けて①ハンドルセットバックライザーを確実に取り付けます。
- ハンドルを左右へ全開にきり、スイッチBOXなどがタンクに当たらないことを確認します。
- 純正キャップボルト（4本）を「順番①～④」の順に所定トルクで締め付けて固定します。

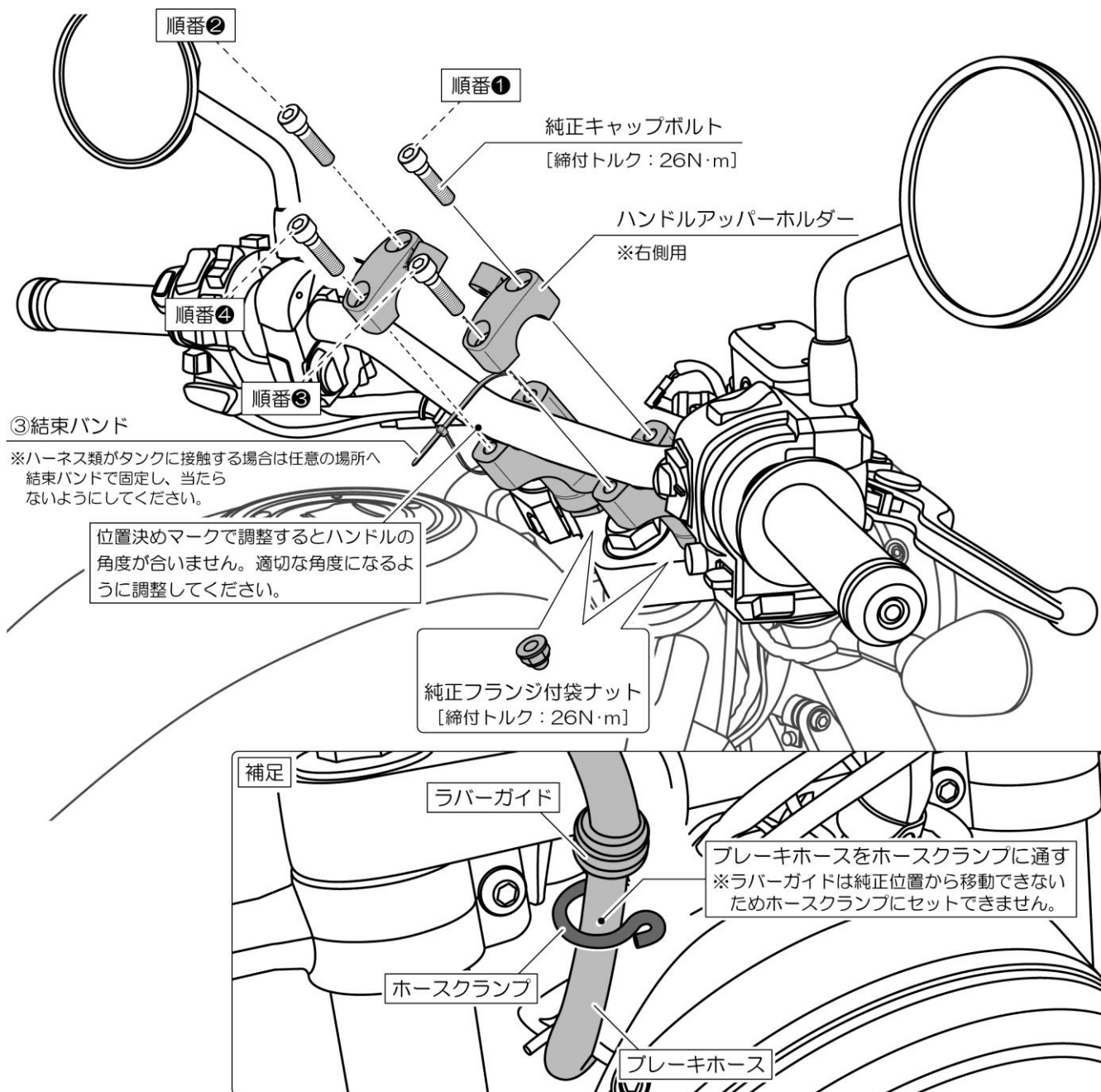

07. メーターの取り付け

- 手順 O1 & O2 を参考にメーターASSY とメーターバイザーを取り付けます。

08. 点検作業

- 各部が確実に取り付けられていることを点検してください。異常がなければ作業は終了です。

■商品保証について

商品保証とは、通常のご使用において材料または製造上の不具合に起因する故障等が起きた場合、保証規定の範囲において無償修理または交換をお約束するものです。

- 保証期間は使用回数に関わらず、ご購入日から1年間となります。
- 保証を受ける場合には、お買い上げ日が証明できる書面（レシートなど）が必要となります。

※保証の対象は、新品かつ正規販売店でのご購入品に限ります。個人売買や中古品、インターネットオークションでの購入品は保証の対象外となります。

- 下記のアドレス（またはQRコード）より、保証規定の詳細をご一読の上、ご理解・ご承諾ください。

デイトナ保証規定

<https://www.daytona.co.jp/warranty/index.php>

※保証を受けるご連絡を持って、保証規定にご同意いただいたものとみなします。



■保証修理のお受付について

お買い上げ日が証明できる書面をご用意の上、購入店もしくは当社までご連絡ください。

インターネットお問合せ

<https://www.daytona.co.jp/contact/form.php>



株式会社 **デイトナ**
東証スタンダード上場

転載 本取扱説明書の内容の一部、
禁止 または全ての無断転載を禁止

〒437-0226 静岡県周智郡森町一宮4805

<https://www.daytona.co.jp>