

取扱説明書

DAYTONA

R31442①/③

*取り付けする前に必ずお読み頂き、内容をよく理解して正しくお使いください。

*この取扱説明書は、いつでも取り出して読めるよう大切に保管してください。

*この商品もしくはこの商品を取り付けた車両を第三者に譲渡する場合は、必ずこの取扱説明書も併せてお渡しください。





車種別 マルチパーホルダー	適応車種	商品NO.
	REBEL250/500 ('17~ '22) REBEL250 S-Edition ('20~ '22)	31442



■ ご使用前に必ずご確認ください ■



※ 取扱説明書内の注意事項を守らずに使用した事による事故や損害について、当社では一切の責任は負いません。

※ 商品の保証については保証書裏面の保証規定に沿って行なっております。内容をご理解のうえ、本書と一緒に保管してください。

本書では正しい取り付け、取扱方法および点検整備に関する重要な事項を、次のシンボルマークで示しています。

 警告	要件を満たさずに使用しますと、死亡または重傷に至る可能性が想定される場合を示してあります。
 注意	要件を満たさずに使用しますと、傷害に至る可能性または物的損害の発生が想定される場合を示してあります。
 実施	行為を強制したり指示する内容を告げるものです。
 禁止	禁止の行為であることを告げるものです。
 その他	その他の警告及び注意を告げるものです。

 警告	
 禁止	<ul style="list-style-type: none">本商品に装着物を取り付ける際は、必ずメーターなどの機器類が運転中に見えることを確認ください。万が一、計器類が隠れて見えなくなってしまう場合は大変危険です。装着物の位置を調整していただくか、ご使用をお控えください。装着によりハンドル操作やスイッチ操作に支障をきたしたり、通常の走行が妨げられる場合はご使用をお控えください。

 注意	
 実施	<ul style="list-style-type: none">本商品は記載している適合車種以外には使用しないでください。本商品に装着した物の脱落や破損、故障につきましては一切保証いたしかねます。あらかじめご了承ください。作業は周囲の安全を確保し、安全な場所で車両を安定させた上で行ってください。ボルト、ナット類の締め付けにはトルクレンチを使用し、必ずそれぞれのサイズに合った所定の締め付けトルク、または本取扱説明書に記載されたトルクで締め付けを行ない確実に取り付けしてください。また、記載がない箇所についてはメーカー発行のサービスマニュアルを参考に取り付けを行なってください。本商品および装着品の取り付け後はハンドルを左右に切ってタンクやカウル、スクリーンなどに接触が無いか、ハンドル操作やスイッチ操作などに支障をきたさないか確認してください。取り付け後約 100km 走行しましたら、各部を必ず点検してください。その後は約 500km 毎に必ず点検を行ない、各部に異常がないか確認してください。走行中に異常が発生した場合は、直ちに車両を安全な場所に停車させ、異常箇所を必ず点検してください。異常があった場合、商品または車両の走行を中止し、認証工場や販売店へ必ず相談してください。
 その他	<ul style="list-style-type: none">本商品は純正車両をベースに設計されており、社外パーツなどに交換されていると取り付けができない場合がございます。本商品は予告無しに価格や仕様の変更をすることがございます。また文中にご紹介した商品についても同様です。あらかじめご了承ください。本商品の耐荷重 0.6kg です。取り付ける装着物の合計の重さは 0.6kg 以内でご使用ください。当社エアロバイザー、プラストバリアー、プラストバリアーX の同時装着時に「スクリーンを覆かした装着」の場合は装着物と接触する場合があります。装着確認済のスマートフォンホルダーは当社「スマートフォンホルダー-3」、「スマートフォンホルダー-3 プラス」です。装着するスマートフォンホルダーによっては装着できない場合があります。予めご了承ください。

本商品の特徴

- 当社スマートフォンホルダー-3/プラスを横向き装着した際に純正メーター付近にすっきり装着、視線移動の少ない位置に取り付けできます。
- パイプ径φ22.2、パイプ有効長約 100mm
- PREMIUM ZONE シリーズのキャップボルトカラーM8 を標準装備で、機能性とドレスアップを両立
- 当社エアロバイザー、プラストバリアー、プラストバリアーX の同時装着が可能です。
- 当社タコメーターKIT (VELONA48/60) との同時装着が可能です。

商品内容

NO	パーツ名	サイズ (mm)	数量	NO	パーツ名	サイズ (mm)	数量
①	マウントバー		1	④	キャップボルト	M8X20	2
②	ブラケット左		1	⑤	フランジ付き六角ボルト	M6x40	2
③	スペーサー	Φ15×Φ6.5×L15	2	⑥	キャップボルトカラー (シルバー)	M8	2



取付方法

【作業前の注意事項】

- 本書は REBEL250 (20) の車両をベースに説明しております。車両年式の違いにより、異なる取り付け方法になる場合がございます。この車両以外へ取り付けされる場合は、本書を参考にお取り付けをお願いします。
- 純正部品の取り外しや取り付けについてはメーカー発行のサービスマニュアルを参照し正しく行なってください。
- 作業を始める前に周囲の安全を確保してください。また車両を固定し安定させた状態で転倒やケガなどに十分注意して作業を行ってください。

01. ブラケットの取り付け (仮組み)

- ①マウントバー、②ブラケット左、④キャップボルト (2個)、⑥キャップボルトカラー (2個) を仮組みします。

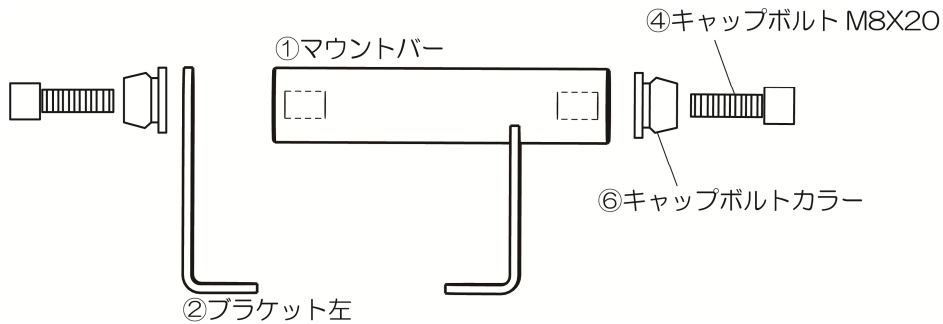

02. 車体への固定

- 純正メーターを固定しているボルトを2本外します。
- ※純正メーターは完全に外しません。
- 後ほど②ブラケットと共締めで使用します。

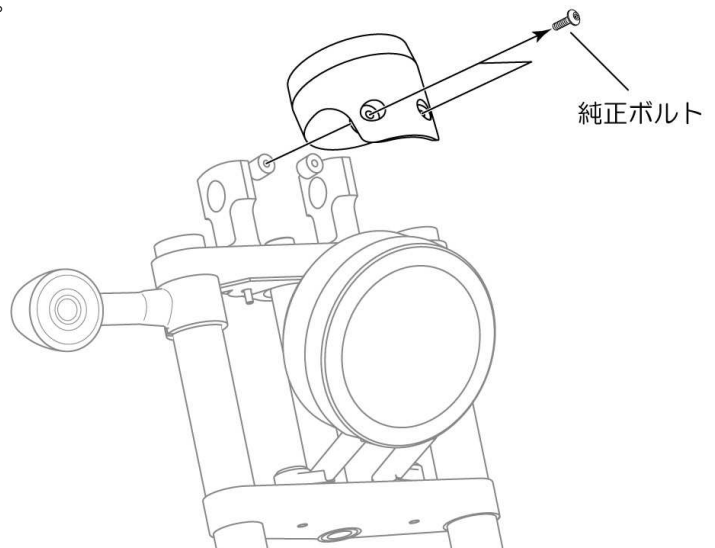

03. ブラケットの固定

- 純正メーターの上に③スペーサー、仮組みしたマウントバー、⑤フランジ付き六角ボルト M6X40 の順に組付けます。
- パーツを無理なく締め付けてから、所定トルクで本締めをします。

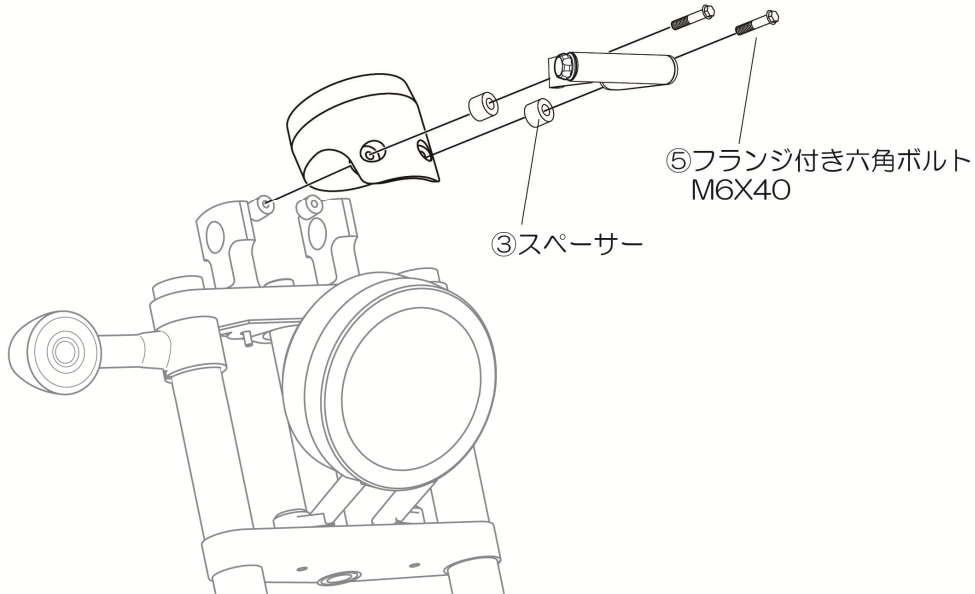

04. 点検作業

- ハンドルを左右にきって接触する部分がないか、ケーブル類などが挟まれたり無理に引っ張られていないか、運転操作に影響がないか確認してください。
- 各部を点検し、異常がなければ作業は終了です。

■商品保証について

商品保証とは、通常のご使用において材料または製造上の不具合に起因する故障等が起きた場合、保証規定の範囲において無償修理または交換をお約束するものです。

1. 保証期間は使用回数に関わらず、ご購入日から1年間となります。
2. 保証を受ける場合には、お買い上げ日が証明できる書面(レシートなど)が必要となります。

※保証の対象は、新品かつ正規販売店でのご購入品に限ります。個人売買や中古品、インターネットオークションでの購入品は保証の対象外となります。

3. 下記のアドレス(またはQRコード)より、保証規定の詳細をご一読の上、ご理解・ご承諾ください。

デイトナ保証規定

<https://www.daytona.co.jp/warranty/index.php>

※保証を受けるご連絡を以って、保証規定にご同意いただいたものとみなします。



■保証修理の受付について

お買い上げ日が証明できる書面をご用意の上、購入店もしくは当社までご連絡ください。

インターネットお問合せ

<https://www.daytona.co.jp/contact/form.php>



株式会社 **デイトナ**
東証スタンダード上場

転載
禁止

本取扱説明書の内容の一部、または全ての無断転載を禁止

〒437-0226 静岡県周智郡森町一宮4805

<https://www.daytona.co.jp>