

チェーンカバー	適応車種	商品NO.
	GB350/S (21~22) 〈2BL-NC59〉	31754 (マットブラック) 93098 (SUS パフ仕上げ)

■ ご使用前に必ずご確認ください ■

※本商品のご使用前に最終項に記載のURL（保証規定）より保証規定の内容を読み、ご理解のうえご使用ください。
 ※本商品の使用をもって、本書と保証規定の内容の全てを理解・承諾したものとみなします。本書内の注意事項を守らず使用したことによる事故や損害について、当社では一切の責任を負いません。
 ※本書は、いつでも取り出して読めるように大切に保管してください。また第三者に譲渡する場合は、必ず本書も併せてお渡しください。

本書では正しい取り付け、取扱方法および点検整備に関する重要な事項を、次のシンボルマークで示しています。

	行為を強制したり指示する内容を告げるものです。		禁止の行為であることを告げるものです。		表記の注意を告げるものです。		その他の警告及び注意を告げるものです。
--	-------------------------	--	---------------------	--	----------------	--	---------------------

	要件を満たさず使用しますと、死亡または重傷に至る可能性や第三者の生命や財産を損なう可能性が想定される場合を示してあります。
	<ul style="list-style-type: none"> 本商品は記載されている適応車種以外の車両には使用しないでください。 本商品に曲げ・切削・溶接などの加工は行なわないでください。商品の破損だけでなく、車両側の破損や重大な事故につながる恐れがあります。
	<ul style="list-style-type: none"> 走行中に異常が発生した場合は、直ちに車両を安全な場所に停車させ、異常箇所を必ず点検してください。異常があった場合は、商品の使用または車両の走行を中止し、認証工場や販売店へご相談してください。

	要件を満たさず使用しますと、傷害に至る可能性または物的損害の発生が想定される場合を示してあります。
	<ul style="list-style-type: none"> パッケージ開梱時や商品取り扱い時にパッケージや商品の端面、突起、バリなどがあり予期せぬケガや事故が発生する場合があります。特に本商品は製造上の工程により端部が鋭くなっております。取り扱いの際は必ず保護手袋を着用し、ケガには十分に注意して作業を行なってください。 本商品を開梱の際は、構成部品や外観の不具合、異常がないことを必ずご確認ください。万一お気づきの点がございますら、ご使用前にお買い求めの販売店へ速やかにご相談ください。 認証工場など、適切な設備と技能、専門知識のある整備士を有した店舗にて脱着作業を行なってください。作業が適切に行なわれないと、作業中やご使用中に車両や部品を損傷したり、不具合が発生する場合があります。商品自体に瑕疵がなく発生した不具合や事故につきましては、当社では一切の責任を負いかねます。あらかじめご了承ください。 作業は周囲の安全を確保し、安全な場所で車両を安定させたくらうで行なってください。 取り付けは各作業に適した工具をご使用ください。不適切な工具を使用すると部品の破損やケガをする可能性があります。 ボルトやナット類の締め付けにはトルクレンチを使用して、所定トルクまたは車両メーカー発行のサービスマニュアルで指示されたトルクで確実に締め付けてください。 取り付け後に約100km 走行しましたら各部を必ず点検整備してください。その後は約500km 毎に必ず点検整備を行ない、各部に異常がないか確認し、必要に応じてネジの増し締めを行なってください。
	<ul style="list-style-type: none"> 作業を始める前にエンジンやマフラーが十分に冷えていることを確認してください。冷えていない状態で作業を行なうとエンジンやマフラーに触れてヤケドをする可能性があります。
	<ul style="list-style-type: none"> 本商品を装着したことによる物的損害や人的損害などの保証は、一切お受けできません。また商品保証は、本商品のみ対象となります。 本商品は素材や製造方法により製品個体差があります。溶接や塗装、小キズ、歪みなど程度の差がございますが、仕上り品質はお手元の商品程度となります。あらかじめご了承ください。 ご使用環境や経年変化、使用損耗、メンテナンス状況により素材劣化（サビ含む）が、早期から進行する場合があります。またキズやサビなどが発生している場合は、適切な補修を行なってください。補修せずに使用すると素材劣化が促進され、本商品の破損だけでなく、車両へのダメージの原因となります。 本商品を取り付けた場合、車両側の取り付け面や、その周辺にキズが付く可能性があります。 本商品は純正状態をベースに設計しております。取り付け周辺部のパーツを交換されたり、後付けパーツを装着されていると取り付けができない場合がございます。 ※弊社アジャスタブルローダウンリアショックとの同時装着は可能。 製品の製造上の都合でステンレスパフ仕上げ（93098）の商品には、黒っぽい研磨剤が表面や端部に残っている場合がございます。ご使用前に綺麗に拭き取ってください。 本商品の装着後は、泥や汚れの飛散量が多くなります。またチェーンメンテナンスでオイルを塗布しすぎるとオイルの飛散に繋がりがやすくなります。こまめに確認を行ない、適切なメンテナンスを行なってください。 本商品、または本書内でご紹介した商品は予告なしに価格や仕様を変更する場合がございます。あらかじめご了承ください。

本商品の特長

- 純正から小ぶりにしたデザインが軽快感を向上。
- 仕上げの違いで異なる車両の雰囲気演出。
 ⇒ スチール製マットブラック（31754）… 純正風な質感でさりげないカスタムを演出
 ⇒ ステンレスパフ仕上げ（93098）… 金属感を出したクラシカルなカスタムを演出

商品内容

NO	パーツ名	サイズ(mm)	数量	NO	パーツ名	サイズ(mm)	数量
①	チェーンカバー		1	④	平ワッシャ	M6	2
②	キャップボルト	M6×12 (P1.0)	1	⑤	ブラケット		1
③	キャップボルト	M6×15 (P1.0)	1	⑥	小ねじ	M4×10	1

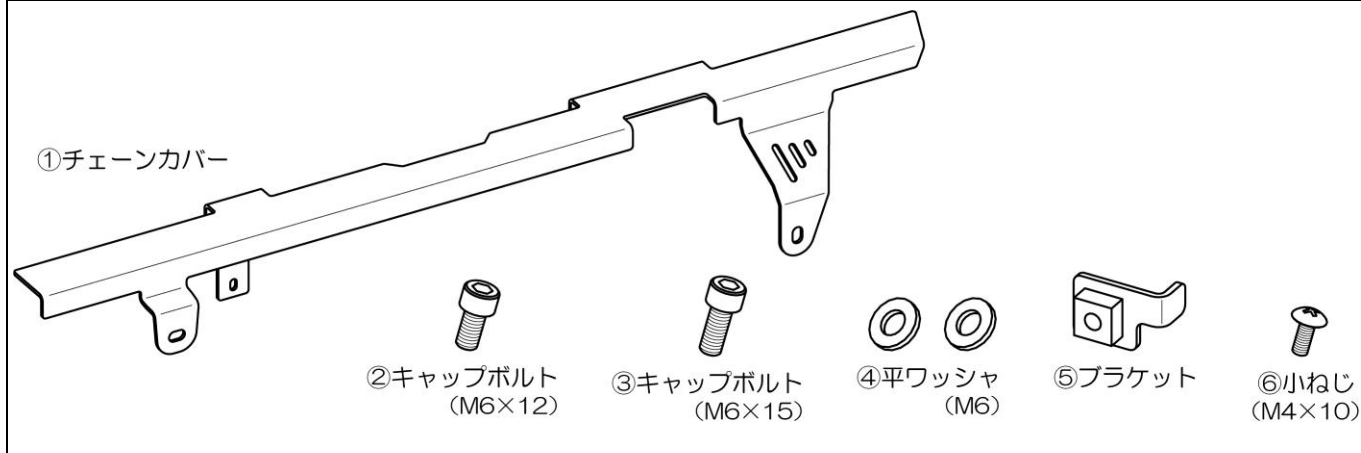

取付方法

【作業前の注意事項】

- ・純正部品の取り外しや取り付けについては、各メーカー発行のサービスマニュアルに従い、正しく行ってください。
- ・作業を始める前に周囲の安全を確保し、車両を安定させた状態で転倒やケガなどに十分注意して作業してください。

O1. 純正ドライブチェーンケースの取り外し

- ・イラストを参考に純正フランジボルト（2本）と段付カラー（2個）を外します。
- ・純正ドライブチェーンケースを後方へ少しスライドさせてツメを解除してから取り外します。

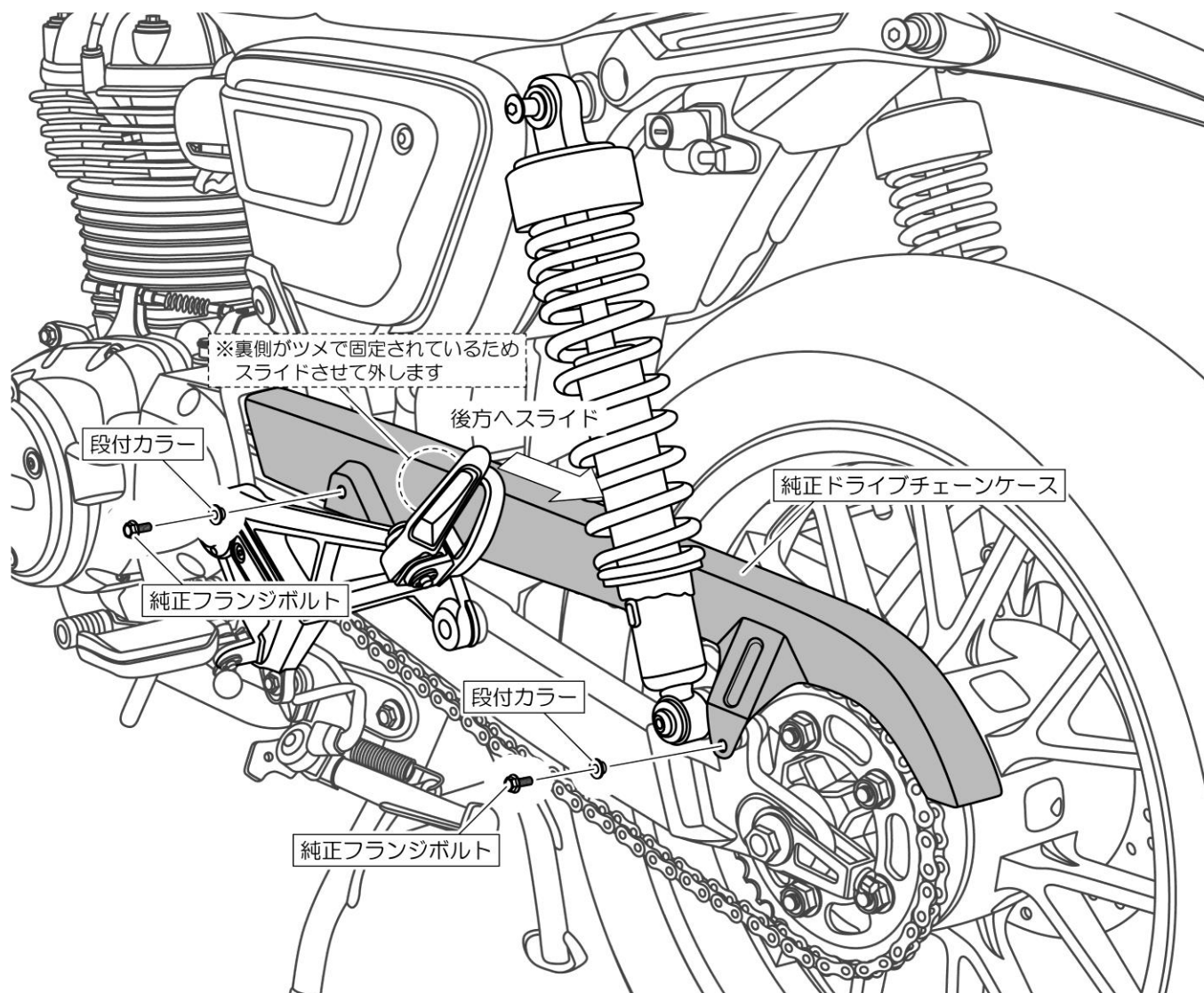

02. チェーンカバーの仮組み

- イラストを参考に⑥小ねじ (M4×10) へ「ねじゆるみ止め剤」を塗布し①チェーンカバーと⑤ブラケットを仮組みします。
※ブラケットとカバーの間に約 3.5mm 程度の隙間を開けます。

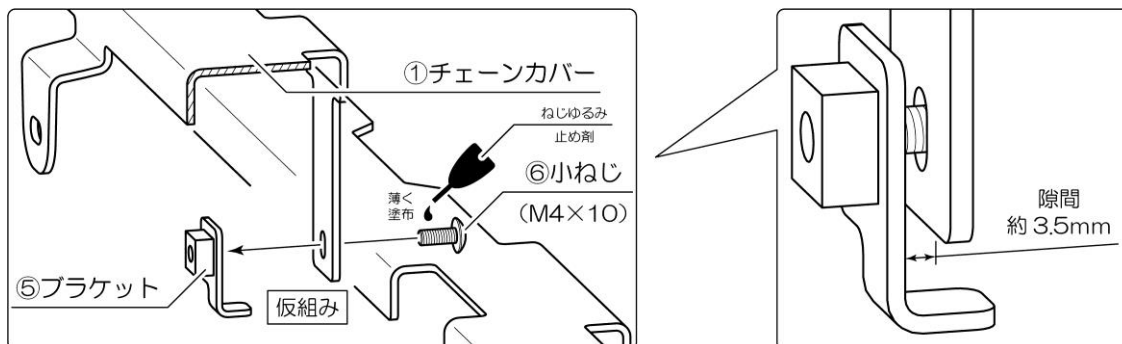

03. チェーンカバーをスイングアーム側フック部に挿し込む

- イラストを参考に手順 02 で仮組みした⑤ブラケットをスイングアーム側フック部へ差し込みます。
※差し込みしづらい場合は手順 02 を参考に、さらに隙間を開けてください。
- ⑤ブラケットが正常に差し込まれると、イラストのように 90° 回転した状態になります。

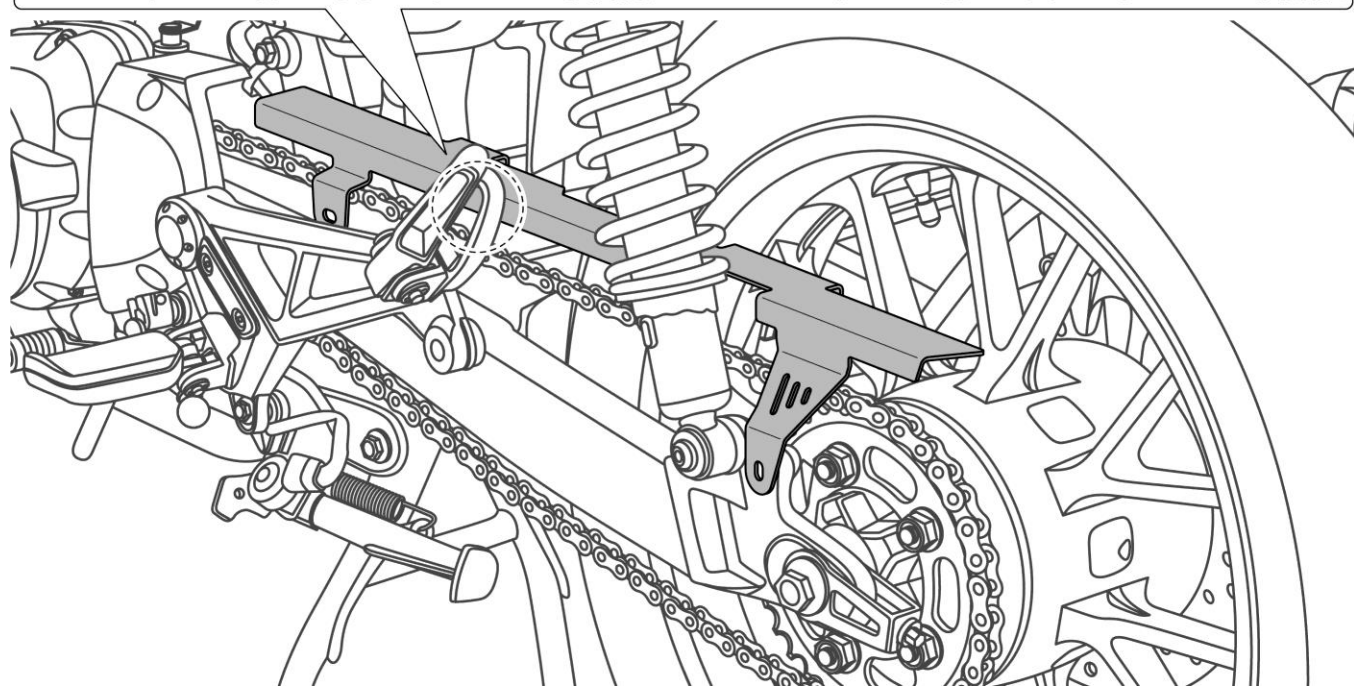
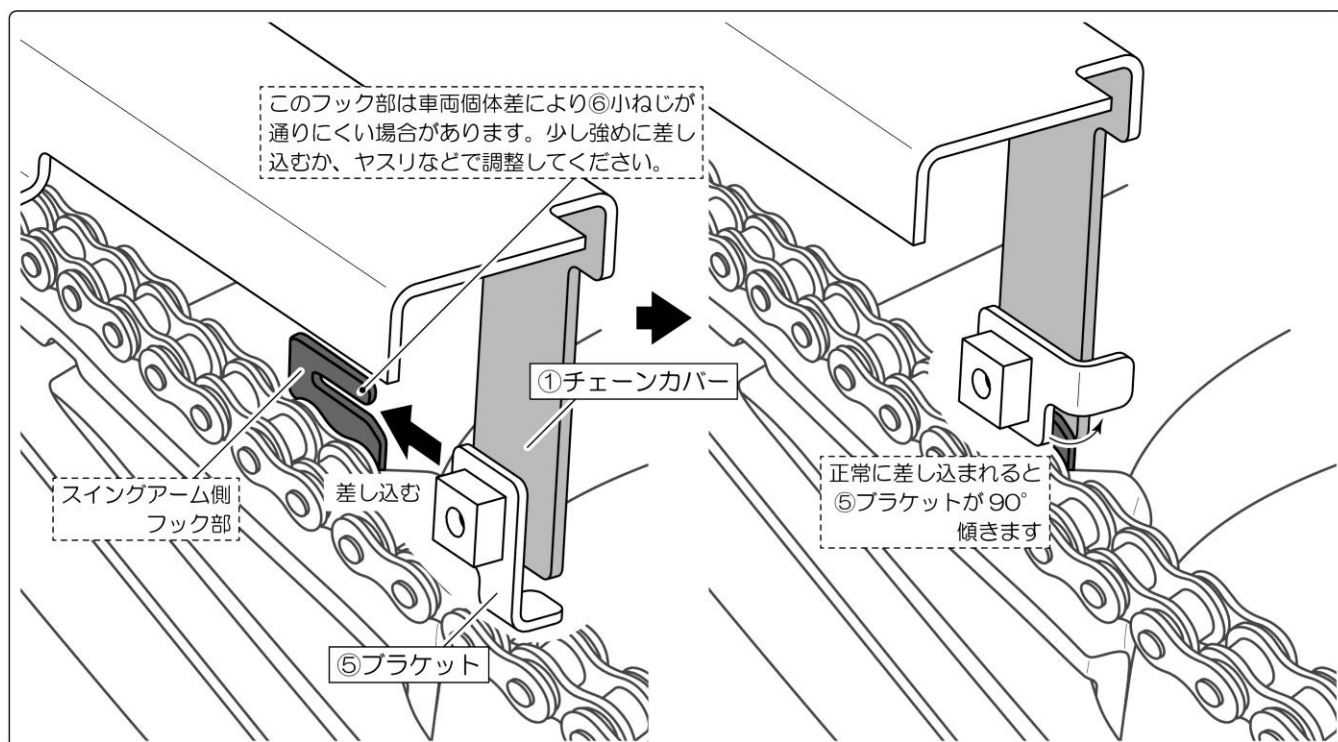

O4. チェーンカバーの取り付け

- ②キャップボルト (M6×12) と③キャップボルト (M6×15)、④平ワッシャ (M6) を使用して①チェーンカバーを車両に固定します。
- 裏側 (車両右側) より⑥小ねじ (M4×10) を固定します。

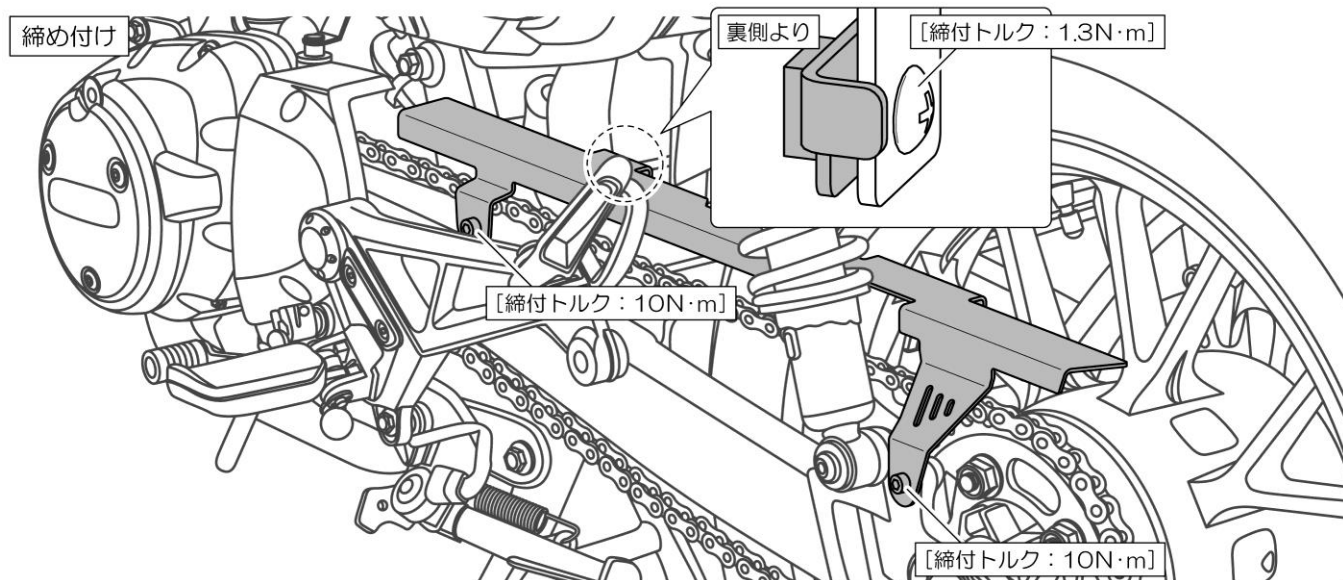
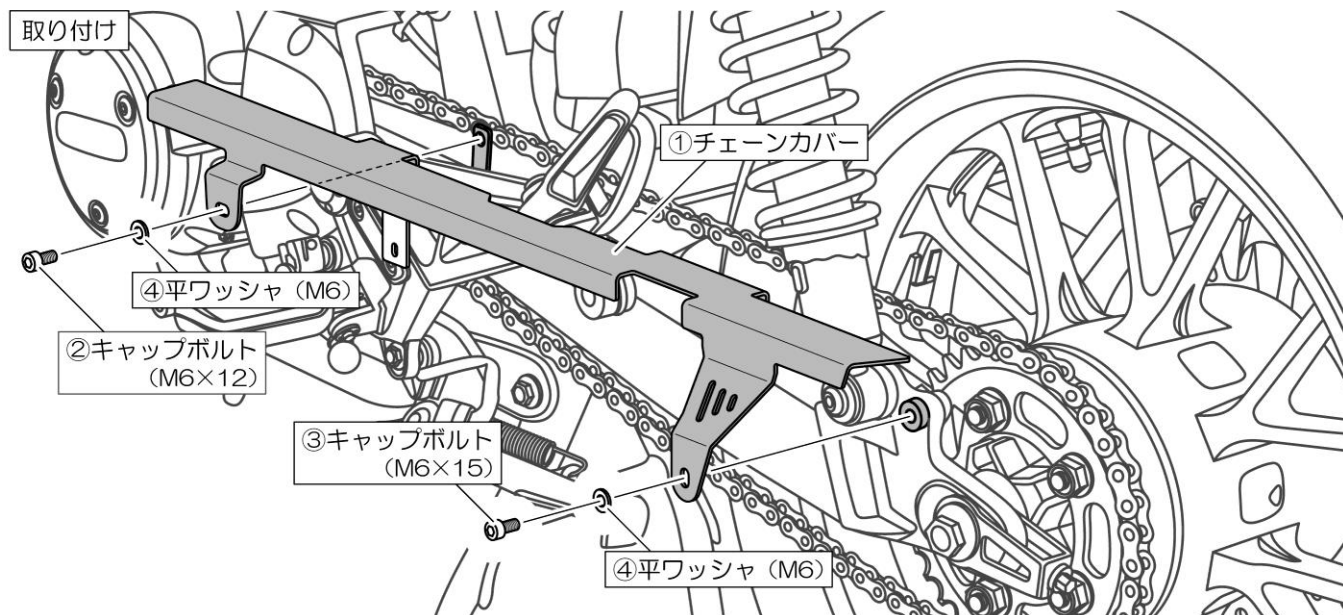

O5. 点検作業

- 各部が確実に取り付けられていることを点検してください。異常がなければ作業は終了です。

■商品保証について

商品保証とは、通常のご使用において材料または製造上の不具合に起因する故障等が起きた場合、保証規定の範囲において無償修理または交換をお約束するものです。

1. 保証期間は使用回数に関わらず、ご購入日から1年間となります。
2. 保証を受ける場合には、お買い上げ日が証明できる書面 (レシートなど) が必要となります。

※保証の対象は、新品かつ正規販売店でのご購入品に限ります。個人売買や中古品、インターネットオークションでの購入品は保証の対象外となります。

3. 下記のアドレス (またはQRコード) より、保証規定の詳細をご一読の上、ご理解・ご承諾ください。

デイトナ保証規定

<https://www.daytona.co.jp/warranty/index.php>

※保証を受けるご連絡を持って、保証規定にご同意いただいたものとみなします。



■保証修理のお受付について

お買い上げ日が証明できる書面をご用意の上、購入店もしくは当社までご連絡ください。

インターネットお問合せ

<https://www.daytona.co.jp/contact/form.php>



株式会社 **デイトナ**
東証スタンダード上場

転載 本取扱説明書の内容の一部、
禁止 または全ての無断転載を禁止

〒437-0226 静岡県周智郡森町一宮4805 <https://www.daytona.co.jp>