

# 取扱説明書

**DAYTONA**

S31756 ①/⑤

\*取り付けする前に必ずお読み頂き、内容をよく理解して正しくお使いください。

\*この取扱説明書は、いつでも取り出して読めるよう大切に保管してください。

\*この商品もしくはこの商品を取り付けた車両を第三者に譲渡する場合は、必ずこの取扱説明書も併せてお渡しください。

D-LIGHT MIN シリーズ	適応車種	商品NO.
	汎用（取付ネジ径 M8）	31756 (MINI-1) 37006 (MINI-2) 37007 (MINI-3)





## ■ ご使用前に必ずご確認ください ■

※取扱説明書内の注意事項を守らずに使用した事による事故や損害について、当社では一切の責任を負いません。

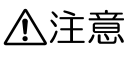
※商品の保証については保証書裏面の保証規定に沿って行なっております。保証内容をご理解のうえ、この取扱説明書と一緒に保管してください。





本書では正しい取り付け、取扱方法および点検整備に関する重要な事項を、次のシンボルマークで示しています。

 <b>警告</b>	要件を満たさず使用しますと、死亡または重傷に至る可能性が想定される場合を示してあります。
 <b>注意</b>	要件を満たさず使用しますと、傷害に至る可能性または物的損害の発生が想定される場合を示してあります。

 <b>実施</b>	行為を強制したり指示する内容を告げるものです。	 <b>禁止</b>	禁止の行為であることを告げるものです。
 <b>法令違反</b>	条件次第では法令違反となることを告げるものです。	 <b>その他</b>	その他の警告及び注意を告げるものです。
 <b>分解禁止</b>	表記の禁止行為を告げるものです。		

### **注意**

 <b>実施</b>	<ul style="list-style-type: none"><li>取付作業は必ず周囲の安全を確保し、車体を安定させた状態で車体の転倒や怪我などがないように十分注意して作業を行なってください。</li><li>本商品を取り付ける際、使用する純正部品および車両各部に欠損・損傷がみられた場合はその部品の再使用を避け、新しい部品に交換してください。そのままご使用になられますと、重大な事故につながる恐れがあります。</li><li>取り外した純正部品は紛失や破損に注意して大切に保管してください。</li><li>取り付け前に、本商品の構成内容や外観、仕様などに不備がないか、必ずお確かめください。万一お気づきの点がございましたら、お買い求めの販売店へご相談ください。</li><li>取り付け作業を行なう前に本商品の点灯確認を行なってください。</li></ul> ※バッテリーの端子部等から DC12V を入力し、点灯することをお確かめください。 <ul style="list-style-type: none"><li>本商品の脱落がない様に確実に取り付けてください。また作業中や使用中によるキズや打痕、脱落などのトラブルは保証の対象外となります。あらかじめご了承ください。</li><li>本商品を取り付けの際はネジ部にネジロック剤など使用してナットが緩まない様にしてください。</li><li>取り付け後は走行前に各部異常がないか毎回点検を行なってください。</li><li>取り付け後約 100km 走行しましたら各部を点検し、ネジ部等の増し締めを行なってください。その後は約 500km 毎に必ず点検を行ない同様の増し締めを行なってください。定期的な整備を怠ったことにより発生した不具合などにつきましては、当社は一切の責任を負えません。あらかじめご了承ください。</li><li>走行中に異常が発生した場合は、直ちに車両を安全な場所に停車させ、異常箇所を点検してください。症状が改善しない場合はご使用を中止し、お買い求めの販売店または、指定/認証工場へ連絡して必ず点検を行なってください。</li></ul>
---	--

 禁止	<ul style="list-style-type: none"> <li>・本商品は二輪自動車専用です。</li> <li>・本商品は直流 12V 車専用です。交流車両や 6V 車両、24V の車両には取り付けできません。故障の原因となります。</li> <li>・本商品は点滅動作専用です。ポジション配線に結線し走行中常時点灯しないでください。レンズやカウルなどが熱により変形する恐れがあるばかりか、本商品の耐久性が低下します。</li> <li>・点灯中のライトを間近で直視することは絶対におやめください。目の痛みや、視力障害の原因になる可能性があります。</li> <li>・本商品のネジ部は締め付けトルク 10N・m になります。これ以上の力を加えると本体の破損の原因になりますので、必要以上の締め付けは行なわないでください。</li> </ul>
 法令違反	<ul style="list-style-type: none"> <li>・本商品は純正ウインカーと形状、寸法が異なります。交換した際は、本書に記載の「道路運送車両の保安基準の抜粋」を参考にして法令に抵触しないよう取り付けを行なってください。</li> </ul>
 その他	<ul style="list-style-type: none"> <li>・本商品は純正のウインカーリレー対応品ではありません。別売品の当社 LED 対応ウインカーリレーの同時装着が必要です。</li> <li>・本商品は汎用品です。車両に取り付ける際は、別売品のメーカー別のウインカーホルダープレートをご使用ください。ウインカーホルダープレート使用できない車種は、車両側取付部の加工が必要となる場合があります。</li> <li>・配線加工を前提とした仕様の商品です。</li> <li>・本商品はウインカーポジション機能には対応しておりません。</li> <li>・ウインカーインジゲーターが 1 個の車両は、通常のウインカースイッチ操作で、ウインカーが 4 カ所点滅してしまう場合があります。その場合はウインカーインジゲーターの加工が必要です。</li> <li>・塗装仕上の商品です。ネジ部の塗膜により、ナットの締め込みがかたいと感じる場合があります。</li> </ul>
 分解禁止	<ul style="list-style-type: none"> <li>・非分解構造です。分解、改造を行なわないでください。</li> </ul>

## ■本商品の特徴■

- ・高輝度 LED 採用。
- ・ボディはアルミダイカスト製。マットブラック塗装。クリアレンズ。
- ・レンズはフロント&リヤ共に ECE 認証品。
- ・本体は M8 ネジ (P1.25)、ナットによる簡易な取り付け。
- ・消費電力：約 4W (1 個)

## ■商品内容■

NO	パーツ名	サイズ(mm)	数量	NO	パーツ名	サイズ(mm)	数量
①	ウインカー本体		2	⑤	ギボシ端子メス	CB104	4
②	SUS平ワッシャ	M8用	2	⑥	CA104用スリーブ		4
③	SUS六角ナット	M8XP1.25	2	⑦	CB104用スリーブ		4
④	ギボシ端子オス	CA104	4	⑧	SUSスプリングワッシャ	M8用	2

## ■部品一覧■

①31756 MINI-1ウインカー本体 (2個入り)

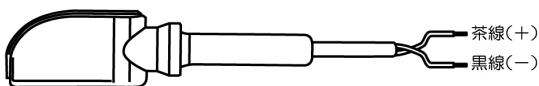

①37006 MINI-2ウインカー本体 (2個入り)

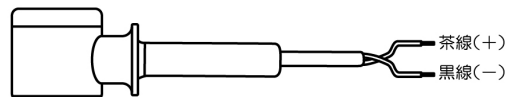

①37007 MINI-3ウインカー本体 (2個入り)

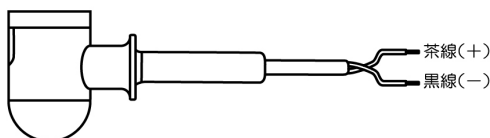

②SUS平ワッシャ



⑧SUSスプリングワッシャ



③SUS六角ナット



④ギボシ端子オス(CA104)



⑤ギボシ端子メス(CB104)



⑥CA104用スリーブ

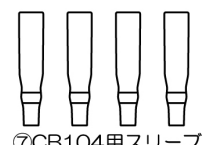

⑦CB104用スリーブ

## ■取付方法■

### 【作業前の注意事項】

- この商品は配線加工が必要な商品です。純正部品の脱着方法や配線接続の詳細につきましては、車両メーカー発行のサービスマニュアルをご参照ください。

- ①ウインカー本体（2個）の茶線（+）と黒線（-）をバッテリー等（DC12V）に接続して点灯確認を行います。LEDが点灯することを確認してください。  
※点灯しない、または異常が見られる場合は配線加工や取付作業を開始する前に、ご購入先にご相談ください。
- バッテリーのマイナス端子を外します。
- 純正ウインカーを取り外します。  
※車両によっては純正フェンダーなどその他の純正パーツの取り外しが必要になります。  
純正のサービスマニュアルを参照し作業を行なってください。
- 後述「道路運送車両の保安基準の抜粋」を参考にして、適合するように取り付けを行なってください。
- ①ウインカー本体のネジ部にネジロックを塗布してください。
- ①ウインカー取り付けネジサイズはM8です。②SUS平ワッシャ、③SUS六角ナット、⑧SUSスプリングワッシャを使用し仮組みを行なってください。また、下記イラストの様に「別売品ウインカーホルダープレート」を使い②SUS平ワッシャ、③SUS六角ナット、⑧SUSスプリングワッシャを使い、挟み込んで取り付けすることも可能です。  
※①ウインカー本体のネジ部で挟める幅は最大9.5mm厚までの幅に対応します。  
※別売品のM10⇒M8へ変換するバーリングワッシャーを使用することで穴径M10にも取り付け可能です。

### ■取り付け参考イラスト■（XSR900 取付例）

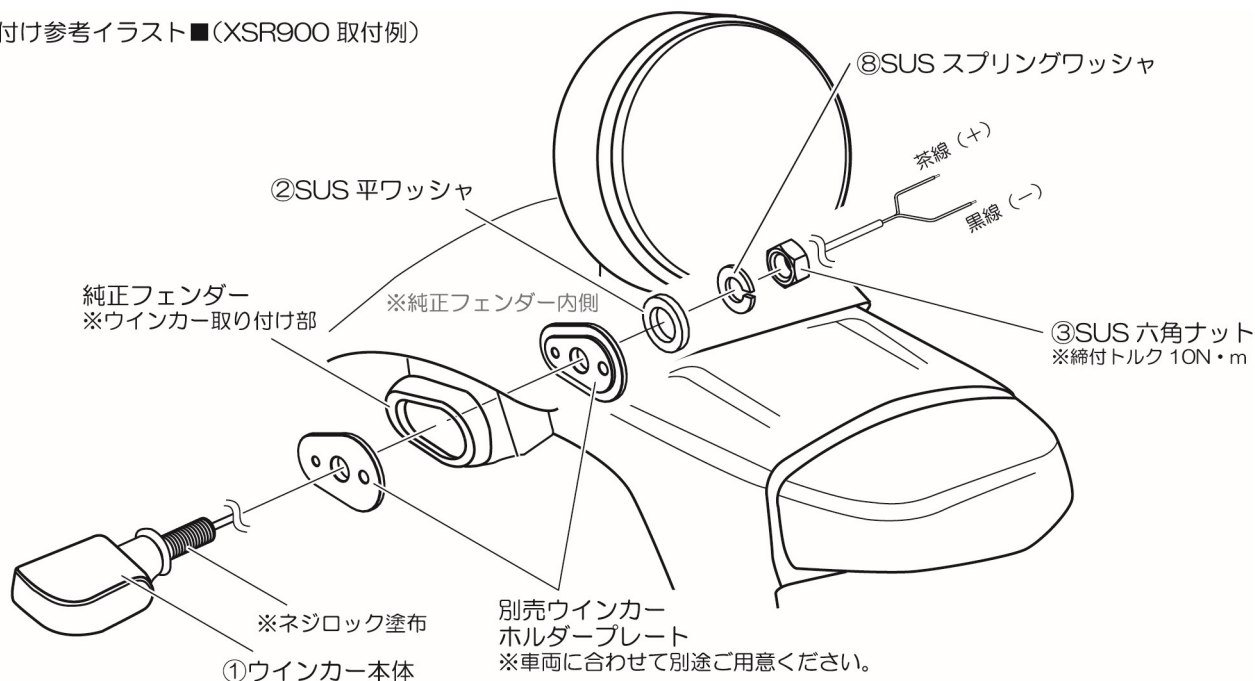

- ①ウインカー本体付属の配線を車両配線の長さに合わせてカットしてください。

- 純正のウインカーハーネスの形状を確認します。

#### 【純正車両側の端子がCA104（またはCB104）の形状の場合】

車両側のギボシ端子に対応した付属端子（④～⑦）をウインカーへ取り付けます。

※ギボシ端子を配線に接続の際は純正側のプラスとマイナスに注意して取り付けを行なってください。

#### 【純正車両側の端子がCA104（またはCB104）以外の端子の場合】

純正ハーネスに合わせて純正カブラーのセットを別途ご用意いただくか、純正配線を付属端子（④～⑦）へ変更することで取り付けができます。

※ギボシ端子接続の際は純正側のプラスとマイナスに注意して取り付けを行なってください。

※純正配線の加工については保証対象外となります。あらかじめご了承ください。

9. ウィンカー配線は結束バンドなどを使用し、走行に支障がないよう固定をしてください。
10. 手順06で仮組みした①ウィンカー本体を規定トルク 10N・m で本締めします。固定の際は①ウィンカー本体の根元を押さえながら固定してください。
- ※ウィンカー本体を持って本体の本締め、および角度の調整はしないでください。本体根元の破損の原因となります。**
11. 手順02で外したバッテリー端子を戻し①ウィンカー本体の動作に異常がないことを確認してください。異常がある場合は後述「Q&A」を参照し、問題の解決を行なってください。  
※車両によっては対応できない場合がございます。あらかじめご了承ください。
12. 取り外した純正パーツを取り外した逆の手順で組み付けます。
13. 各部、異常がないことを確認し問題がなければ作業は終了です。

## ■Q&A■

症状	原因	改善案
ウィンカースイッチ ON で左右共に点滅してしまう。 ※ハザード状態	純正配線の仕様によってはインジケータを通して微弱な電流が反対側に流れている可能性があります。 本商品は小さい消費電力で動作します。そのためインジケータを通して反対側のウィンカーへ電力が供給されてしまい動作していることが考えられます。 ※ウィンカーインジケータが左右で1個の車両に発生する症状です。	1.メーター周辺に装備されたウィンカーインジケータの電球を外す、または接続コネクタを外し、ウィンカーが正常点滅するかを確認してください。  2.別売のLEDウィンカーオプションハーネス(品番69593)を使用してインジケータの加工を行なってください。
ウィンカーが点滅しない、または点滅が早くなる。	LEDにすることで消費電力が大きく下がります。そのため純正のウィンカーリレーで対応できなくなっている可能性があります。	1.別売のLED対応ウィンカーリレー(品番99989)に交換することで改善します。 ※ウィンカーリレーがなく、電子制御された車両には対応できません。
ウィンカーが消灯したままで、動作しない。	本商品にはプラスとマイナスの線があり接続が逆になっている可能性があります。	1.配線を逆に組み替えて動作確認を行なってください。

## ■オプション品(別売)■

品番	品名	備考
99989	LED対応ウィンカーリレー2PIN	
95441	LED対応ウィンカーリレー(ハザード機能付)	
69593	LEDオプションハーネス	指示した方向の逆方向も作動してしまう際に必要。
97238	ウィンカーホルダープレート(HONDA)	純正ウィンカーを取り外した穴をφ8へ変換するプレート。
97420	ウィンカーホルダープレート(YAMAHA/KAWASAKI)	
97398	ウィンカーホルダープレート(SUZUKI-1)	
97399	ウィンカーホルダープレート(SUZUKI-2)	
97235	ウィンカーホルダープレート(KAWASAKI)	
78032	パーリングワッシャー	Φ10をφ8へ変換
98943	ウィンカーアダプターM8	38mm延長。取り付けはM8
98945	ウィンカーアダプターM10	38mm延長。取り付けはM10

## ■道路運送車両の保安基準の抜粋■

道路運送車両の保安基準に適合するように取り付けてください。

【保安基準 方向指示器】

第41条 告示 第215条

- ①方向指示器は、方向の指示を表示する方向 100m の位置から屋間に置いて点灯を確認できるものであり、かつ、その照射光線は、他の交通を妨げないものであること。
- ②方向指示器の灯光の色は、橙色であること。
- ③方向指示器の照明部は、次の範囲において全ての位置から見通すことができるものであること。
  - ・方向指示器の中心を通り自動車の進行方向に直交する水平線を含む、水平面より上方 15° の平面及び下方 15° の平面並びに方向指示器の中心を含む、自動車の進行方向に平行な鉛直面より方向指示器の 20° の平面及び方向指示器の外側方向 80° の平面により囲まれている範囲。ただし、方向指示器の H 面の高さが地上 750mm 未満となるように取り付けられている場合にあっては、下方 5° までの範囲としてもよい。
- ④方向指示器は、毎分 60 回以上 120 回以下の一定の周期で点滅するものであること。
- ⑤方向指示器は、車両中心線を含む鉛直面に対して対称の位置に取り付けられたものであること。ただし、車体の形状自体が左右対称でない自動車に備える方向指示器にあっては、この限りではない。
- ⑥方向指示器は、前方に対して方向の指示を表示するためのものにあつては、その照明部の最内縁において 240mm 以上、後方に対して方向の指示を表示するためのものにあつては、照明部の中心において 150mm 以上の間隔を有するものであり、かつ、前照灯が 2 個以上備えられている場合の前方に対して方向の指示を表示するためのものの位置は方向指示器の照明部の最外縁が最外側の前照灯の照明部の最外縁より外側にあること。

※上記保安基準の説明は書籍「新・道路運送車両の保安基準／平成 28 年 3 月」の一部抜粋です。当社表現が含まれており、書籍の文とは完全に一致しない場合があります。保安基準の内容についての質問は、当社では一切お答えできません。あらかじめご了承ください。

【保安基準 方向指示器の規定イラスト】

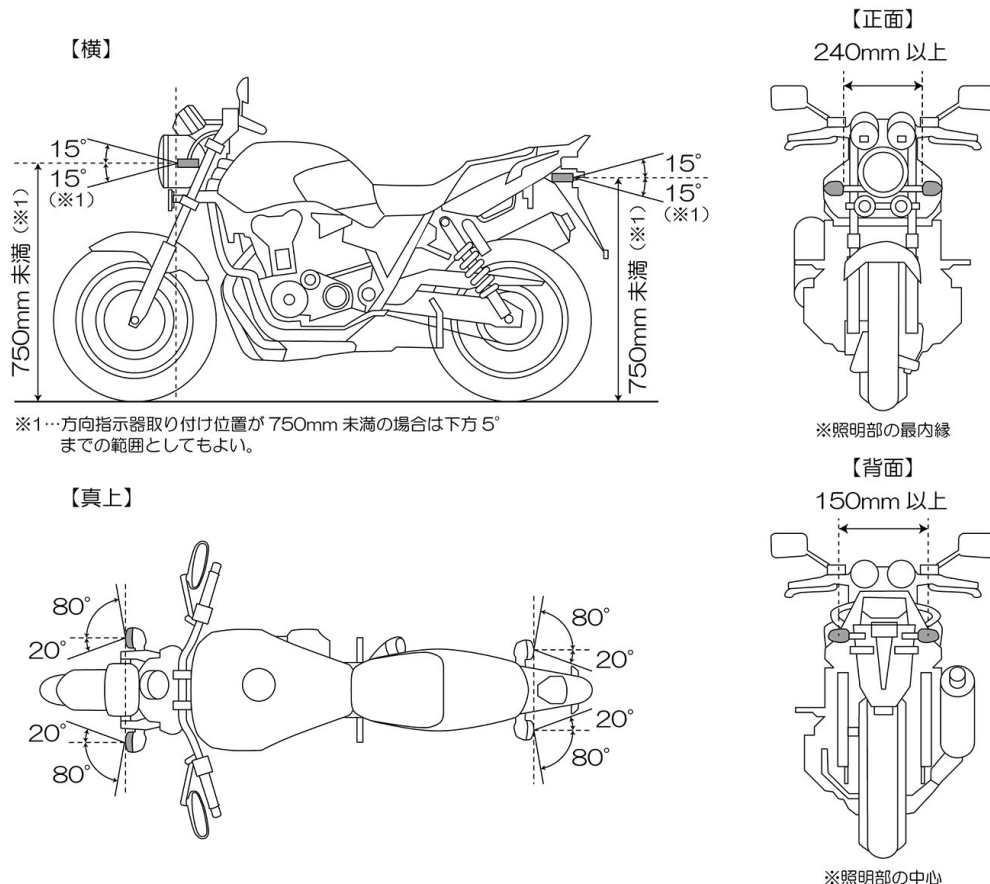

### ■商品保証について

商品保証とは、通常のご使用において材料または製造上の不具合に起因する故障等が起きた場合、保証規定の範囲において無償修理または交換をお約束するものです。

1. 保証期間は使用回数に関わらず、ご購入日から1年間となります。
2. 保証を受ける場合には、お買い上げ日が証明できる書面(レシートなど)が必要となります。  
※保証の対象は、新品かつ正規販売店でのご購入品に限ります。個人売買や中古品、インターネットオークションでの購入品は保証の対象外となります。
3. 下記のアドレス(またはQRコード)より、保証規定の詳細をご一読の上、ご理解・ご承諾ください。

デイトナ保証規定

<https://www.daytona.co.jp/warranty/index.php>

※保証を受けるご連絡を以って、保証規定にご同意いただいたものとみなします。



### ■保証修理の受付について

お買い上げ日が証明できる書面をご用意の上、購入店もしくは当社までご連絡ください。

インターネットお問合せ

<https://www.daytona.co.jp/contact/form.php>



株式会社 **デイトナ**  
東証スタンダード上場

転載 本取扱説明書の内容の一部、  
禁止 または全ての無断転載を禁止

〒437-0226 静岡県周智郡森町一宮4805 <https://www.daytona.co.jp>