 3121FZ モノラック用フィッティング	適応車種	商品NO.
	SUZUKI GSX-S1000GT ('22-'23)	34983



■ご使用前に必ずご確認ください■



※本商品のご使用前に最終項に記載のURL（保証規定）より保証規定の内容を読み、ご理解のうえご使用ください。



※本商品の使用をもって、本書と保証規定の内容の全てを理解・承諾したものとみなします。本書内の注意事項を守らず使用したことによる事故や損害について、当社では一切の責任を負いません。

※本書は、いつでも取り出して読めるように大切に保管してください。また第三者に譲渡する場合は、必ず本書も併せてお渡ししてください。

本書では正しい取り付け、取扱方法および点検整備に関する重要な事項を、次のシンボルマークで示しています。

 実施	行為を強制したり指示する内容を告げるものです。	 禁止	禁止の行為であることを告げるものです。	 その他	その他の警告及び注意を告げるものです。
-----------------------------------------------------------------------------------------	-------------------------	-----------------------------------------------------------------------------------------	---------------------	--------------------------------------------------------------------------------------------	---------------------

	警告	要件を満たさず使用しますと、死亡または重傷に至る可能性や第三者の生命や財産を損なう可能性が想定される場合を示してあります。
 禁止		<ul style="list-style-type: none"> 本商品は車種専用です。記載されている適応車種以外の車両には使用しないでください。 本商品の指定最大積載重量（1 ケースに収容可能な内容物の MAX 総重量）6Kg です。ケースの指定を超える重量となる内容物をケースに収納することは絶対にお止めください。 本商品に曲げ・切削・溶接などの加工は行なわないでください。商品の破損だけでなく、車両側の破損や重大な事故につながる恐れがあります。 オフロードなどの悪路では走行しないでください。破損や脱落など予期せぬ不具合や事故の原因となります。 法定速度を必ず遵守してください。また 120km/h を超える状態での走行使用は、操舵性の変化や破損や脱落など不具合や事故・損害の原因となる恐れがあります。 本商品をつかんで車両の取回しをしないでください。破損や変形の原因になります。 組付け作業が終わるまでエンジンの始動、走行は行なわないでください。
 実施		<ul style="list-style-type: none"> 認証工場など、適切な設備と技能、専門知識のある整備士を有した店舗にて脱着作業を行なってください。作業が適切に行なわれないと、作業中やご使用中に車両や部品を損傷したり、不具合が発生する場合があります。 走行中に異常が発生した場合は、直ちに車両を安全な場所に停車させ、異常箇所を必ず点検してください。異常があった場合は、商品の使用または車両の走行を中止し、認証工場や販売店へご相談してください。

	注意	要件を満たさず使用しますと、傷害に至る可能性または物的損害の発生が想定される場合を示してあります。
 実施		<ul style="list-style-type: none"> 本商品をパッケージから取り出した際に、商品構成や外観に不具合が無いことを必ずご確認ください。万一お気づきの点がありましたら、ご使用前にお買い求めの販売店に速やかにご相談ください。 作業中取り外した純正部品の破損・紛失には十分注意してください。また、各部ねじが緩みにくい場合は浸透潤滑油などを使用してください。 海外製品につき、組み合わせるねじ類の通りが浅い場合があります。適切な工具を使用して適宜修正してください。 商品付属ねじの規定トルクは M6：10N・m、M8：20N・m です。ねじ緩み止め剤の併用をオススメします。純正部品につきましては必ず車両メーカー発行のサービスマニュアルを参照し、各部規定トルクで確実に締め付けてください。 各部品は必ず一旦仮締めとし、車両への組付状態を十分確認し、位置決めしてから本締めしてください。車両の製造方法と製品個体差、車両組付個体差により、車両へのフィット感や組付クリアランスはお手元の商品程度となります。程度の差につきましてはあらかじめご了承ください。 取り付け後約 100km 走行しましたら必ず各部を点検整備し、必要に応じてボルト類の増し締めを行なってください。その後は約 500km 毎に定期点検整備を行なってください。 ケースを取り付けますと車両重量の増加と重心変化、空気抵抗などの理由によりハンドリングおよびブレーキ性能などが変化します。慣れるまでは十分注意して運転を行なってください。 エンジンやマフラーなどが十分に冷えている状態で、安定した平らな場所を選んでメンテナンススタンドなどを使用し、作業中の車両の安定と周囲の安全を十分確保したうえで作業してください。 定期点検を怠ると重大な事故やトラブルの原因となります。必ず実施してください。また定期的な点検整備や日々のメンテナンスを怠り発生した不具合や事故損害につきましては、如何なる場合でも当社および GIVI 社では一切の責任を負いません。あらかじめご了承ください。
 その他		<ul style="list-style-type: none"> 本商品は記載された適応車種のノーマル車両（無事故車）にて取り付け確認を行っております。立ちゴケや転倒などでダメージを負った車両はもちろん、別途付加された純正アクセサリ類や他社製品、加工部品などとの組み合わせは未確認となります。 本商品を装着したことによる物的損害や人的損害などの保証は、一切お受けできません。また商品保証は、本商品のみ対象となります。 パッケージ開梱時や商品取り付け・取り扱い時に、端面や突起部、バリなどで予期せぬ怪我や事故が発生する場合があります。開梱時や取り付け作業時は十分ご注意ください。 本商品は指定部品のため、通常の継続車検を適用できません。構造変更届けは不要です。 本商品を取り付けた場合に車両側の取り付け面や、その周辺にキズが付く可能性があります。 本商品および指定同時装着品の構成部品は金属や樹脂を素材としております。経年変化や使用損耗によりサビなどの素材劣化が進行し、予期せぬ不具合や事故が発生する場合があります。必ず定期的に点検整備を行なってください。雨水がたまりやすい箇所や金属溶接部周辺などは特に念入りに行ない、異常があれば使用を中止して新品に交換して下さい。 素材と製造方法、製品個体差により、仕上がり品質はお手元の商品程度となります。溶接や塗装、小傷、歪みなど、程度の差につきましてはあらかじめご了承ください。

本商品の特長

- 適合車種専用設計の GIVI トップケース用フィッティング。
- 指定ベースプレート（別売）と組み合わせての取り付けになります。
- 指定ベースプレート（別売）と組み合わせ、モノロックケース、モノキーケースに対応します。

商品内容

NO	パーツ名	サイズ(mm)	数量	NO	パーツ名	サイズ(mm)	数量
①	FZフレーム（左右）	—	1	⑩	ワッシャ	内径6 外径18	6
②	フェンダーブラケット	—	1	⑪	ワッシャ	内径6 外径16	4
③	ベースブラケット（左右）	—	1	⑫	カラー	Φ8.5×t 12	10
④	六角穴付きボタンプルト	M8×80	2	⑬	カラー	Φ8.5×t 28	4
⑤	六角穴付きキャップボルト	M6×55	4	⑭	カラー	Φ8.5×t 25	2
⑥	六角穴付きボタンプルト	M8×35	8	⑮	ゆるみ止めナット	M6	2
⑦	スプリングワッシャ	M8	2	⑯	ゆるみ止めナット	M8	8
⑧	ワッシャ	M8	10	⑰	キャップ	—	2
⑨	スプリングワッシャ	M6	4	⑱	キャップ	—	4

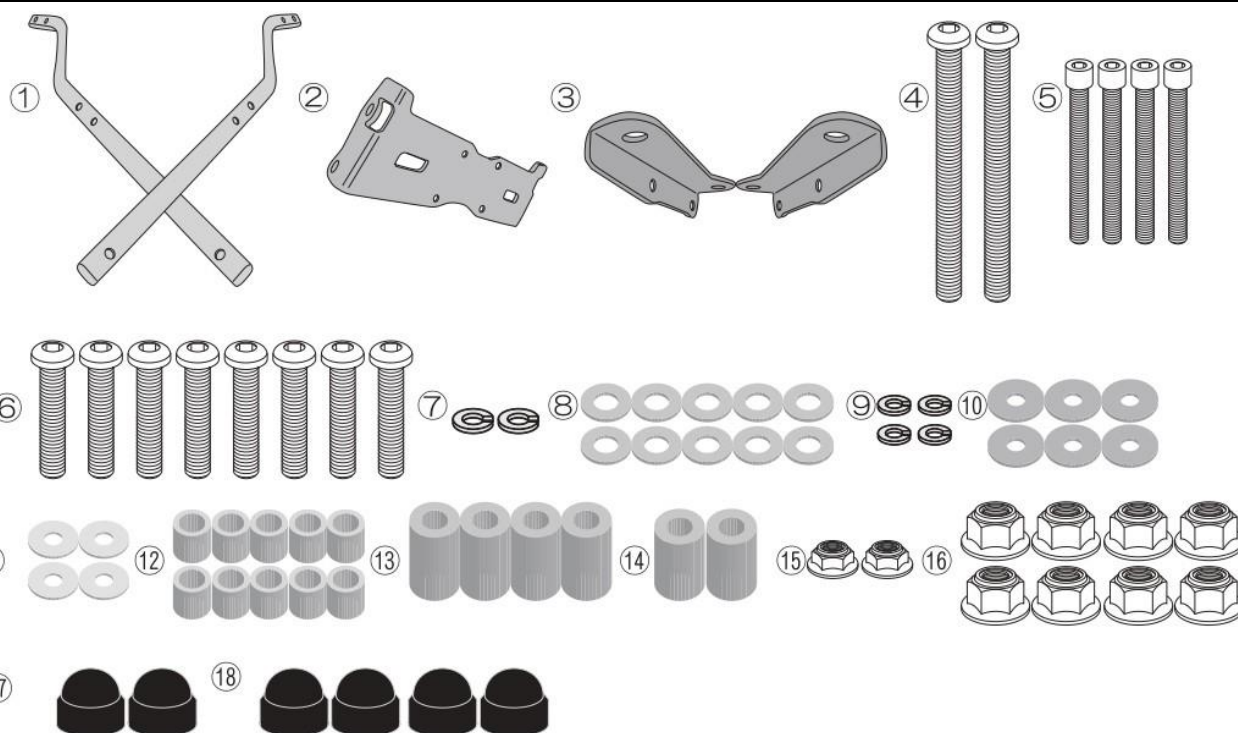

取付方法

【作業前の注意事項】

- 本書は SUZUKI GSX-S1000GT（23）の車両をベースに説明しております。車種や年式により取り付け方法が異なる場合があります。この車両以外は本書と車両メーカー発行のサービスマニュアルを参考にお取り付けください。
- 純正部品の取り外し、取り付けについては車両メーカー発行のサービスマニュアルを参照して正しく行ってください。
- 作業前にメインキーを抜いてください。

01. 純正部品の取り外し

リアフェンダー固定ボルトとワッシャを取外す

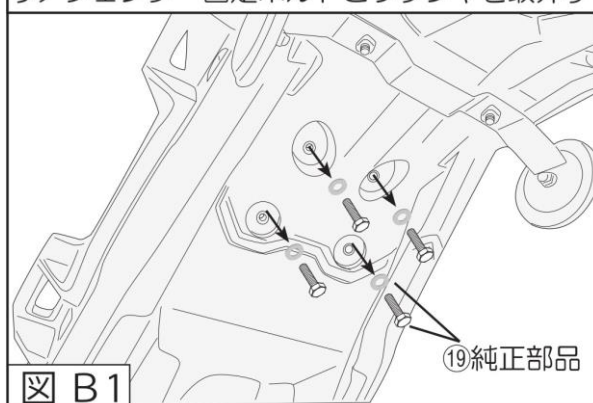

- 図 B と図 B1 を参照し、リアフェンダーを固定している純正ボルト 4 本と純正ワッシャを取り外します。

※取り外した純正部品は使用しない為、大切に保管してください。

02. ②フェンダーブラケットの取付

・図 B2 を参照し、②フェンダーブラケットを図 B1 にて純正ボルトを外した箇所に仮付けします。

1. 車両前方側に⑤六角穴付きキャップボルト、⑨スプリングワッシャ、⑩ワッシャ、②フェンダーブラケット、⑭カラー、⑪ワッシャをリアフェンダー裏側へ、シート下へ⑩ワッシャ⑮ゆるみ止めナットを使用し仮組します。
2. 車両後方側に⑤六角穴付きキャップボルト、⑨スプリングワッシャ、⑩ワッシャ、②フェンダーブラケット、⑬カラー、⑪ワッシャをリアフェンダー裏側へ、シート下へ⑩ワッシャ⑮ゆるみ止めナットを使用し仮組します。

※ ②フェンダーブラケットが僅かに動く程度の仮締めとしてください。

※ 全ての部品の取付が完了するまでは、⑰キャップを取り付けないでください。



図 B2

03. ①FZ フレーム (左右) の取付

・図 C を参照し①FZ フレーム (左右) を仮組します。

1. 純正タンデムステップを固定している車両後方側の純正ボルトを取り外し、フロント側の純正ボルトを僅かに緩め、純正タンデムステップが僅かに動く程度にしてください。
2. 上記にて純正ボルトを取り外した箇所を使用し、④六角穴付きボタンボルト、⑦スプリングワッシャ、⑧カラー、①FZ フレーム (左右)、⑬カラーの順番で仮組します。
3. ⑥六角穴付きボタンボルト、⑧ワッシャ、⑫カラー、①FZ フレーム (左右)、②フェンダーブラケットの順番で組付け、⑯ゆるみ止めナットで仮締めします。

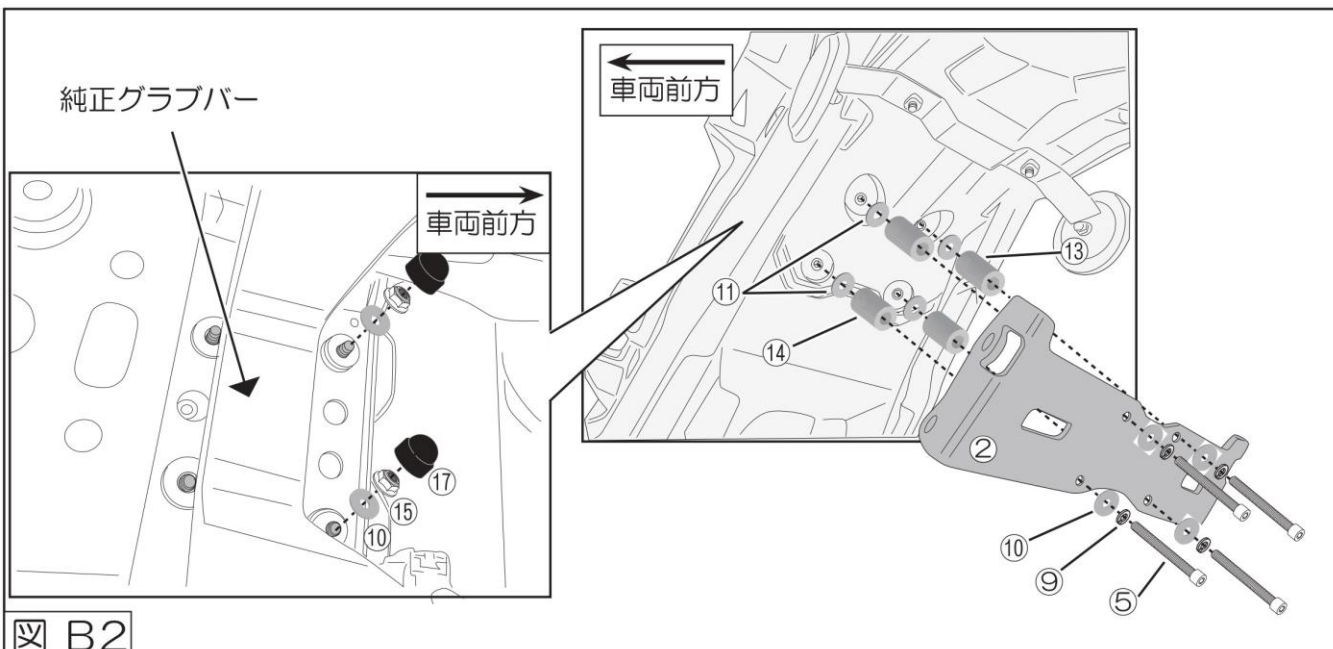
※ ①FZ フレーム (左右) が僅かに動く程度の仮締めとしてください。



図 C

04. ③ベースブラケット（左右）の取付

- ・ 図 D を参照し、③ベースブラケットと①FZ フレーム（左右）を仮組します。
- 1. ⑥キャップボルト、⑧ワッシャ、①FZ フレーム（左右）、⑫カラー、③ベースブラケット、⑯ゆるみ止めナットの順で③ベースブラケット（左右）を仮組してください。
- ※ 全ての部品の組付けが完了するまでは、⑱キャップを取り付けしないでください。
- ※ ③ベースブラケット（左右）が僅かに動く程度の仮締めとしてください。

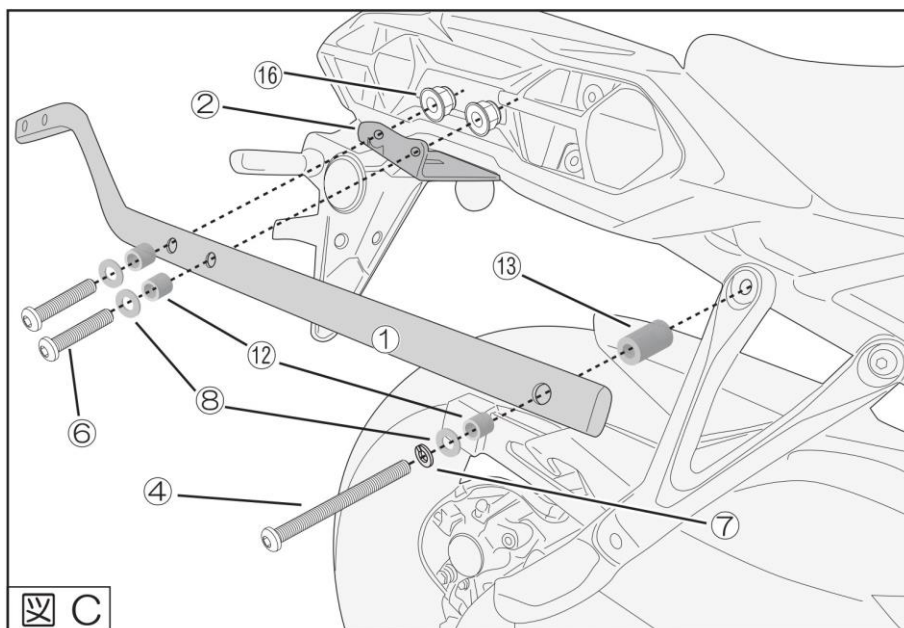
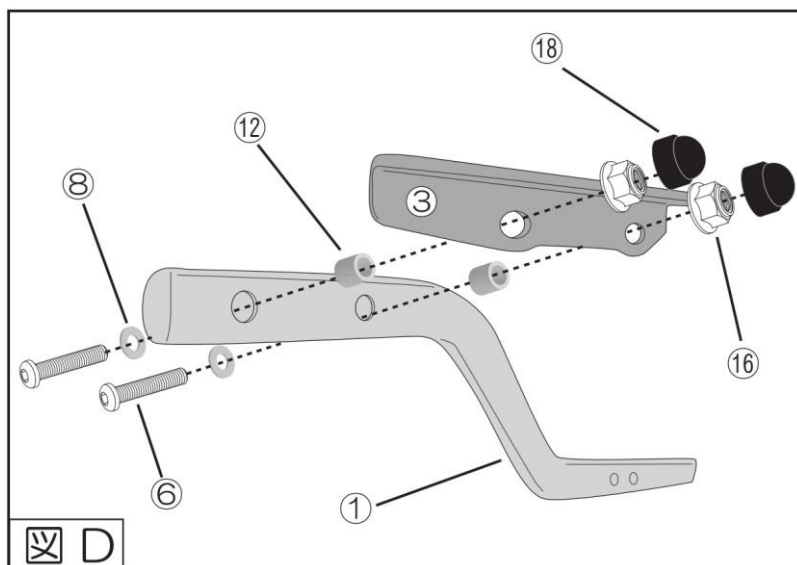

05. 指定ベースプレート（別売）の取付

- ・ 付属のイタリア語取扱説明書を参照し、全ての部品が仮組になっている事を確認後、指定ベースプレート（別売）を組付けます。

06. 確認作業

- ・ 位置を調整しながら各所を規定トルクで本締めし、作業手順 O2 と O4 を参照に⑰⑱キャップを取り付けて作業完了です。

■商品保証について

商品保証とは、通常のご使用において材料または製造上の不具合に起因する故障等が起きた場合、保証規定の範囲において無償修理または交換をお約束するものです。

1. 保証期間は使用回数に関わらず、ご購入日から1年間となります。
2. 保証を受ける場合には、お買い上げ日が証明できる書面（レシートなど）が必要となります。

※保証の対象は、新品かつ正規販売店でのご購入品に限ります。個人売買や中古品、インターネットオークションでの購入品は保証の対象外となります。

3. 下記のアドレス（またはQRコード）より、保証規定の詳細をご一読の上、ご理解・ご承諾ください。

デイトナ保証規定

<https://www.daytona.co.jp/warranty/index.php>

※保証を受けるご連絡を以って、保証規定にご同意いただいたものとみなします。



■保証修理の受付について

お買い上げ日が証明できる書面をご用意の上、購入店もしくは当社までご連絡ください。

インターネットお問合せ

<https://www.daytona.co.jp/contact/form.php>



株式会社 **デイトナ**
東証スタンダード上場

転載 本取扱説明書の内容の一部、
禁止 または全ての無断転載を禁止

〒437-0226 静岡県周智郡森町一宮4805 <https://www.daytona.co.jp>