



VELONA60

60φタコメーター

15000rpm 品番: 44204
9000rpm 品番: 44203

■ご使用前に必ずご確認ください■

このたびは、デイトナ製品をお買い上げいただき、誠にありがとうございます。

●取扱説明書をよくお読みのうえ、正しく安全にお使いください。

■ご使用前に、この安全上のご注意をよくお読みのうえ、正しくお使いください。取扱説明書内の注意事項は使用するかたへの危害や損害を未然に防止するためのものです。安全に関する重大な内容ですので、必ず守ってください。

■商品の保証については保証書の保証規定に沿って行っております。

※取扱説明書内の注意事項を守らずに本商品を使用した事による事故や損害について、当社では一切の責任を負いません。また、修理の際に生じる脱着工賃やその他諸費用につきましても、当社で一切責任を負いかねます。あらかじめご了承ください。

■安全上のご注意■



警告

要件を満たさずに使用しますと、死亡または重傷に至る可能性が想定される場合を示してあります。



実施

●本商品は運転に支障がないように確実に取り付けてください。身体や生命に危害を及ぼす事故を招く恐れがあります。

●使用中に異常が発生した場合は、直ちに車両を安全な場所に停車させ、異常箇所を点検してください。症状が改善しない場合は、お買い求めの販売店または当社にご連絡ください。

●配線はハンドル操作に支障が無いよう、結束バンド等でフレームにしっかりと固定してください。また、組み付け後は配線等を定期的に点検してください。点検を怠ると重大な事故やトラブルの原因となる場合があります。

●走行中は安全を第一に前方不注意にならないようにご使用ください。取り付け角度や天候の状況によってはメーターが見えにくくなる場合もありますが、危険ですのでメーターを注視し続けることは絶対におやめください。

●本商品を公道で使用する場合は道路交通法を遵守して安全に運転してください。

●取り付け作業前に必ずバッテリーのマイナス端子を取り外してください。また、使用しない配線は必ず絶縁対策を行ってください。取り付け方法を誤ると、ショートや感電の危険や車両火災の原因となります。



感電注意



注意

要件を満たさずに使用しますと、傷害に至る可能性または物的損害の発生が想定される場合を示してあります。

●この商品は直流 12V 専用です。バッテリーレス車両、及び 6V 車両、交流電装車両への取り付けはできません。

●濡れた手で作業は行わないでください。感電する可能性があり、大変危険です。

●本体に強い衝撃を与えないでください。故障の原因となります。

●エンジン周りなど高温になる場所に本体を設置しないでください。熱で内部電子部品が破損する恐れがあります。耐熱温度は約 60℃です。

●ガソリンやブレーキフルードが本体に掛からないよう取り付けしてください。また、その他のケミカルも使用しないでください。本体が変色する場合があります。



禁止



分解禁止

●本商品は非分解式です。分解や改造等は行わないでください。性能を損ない火災や怪我、感電や故障の原因となります。分解や改造をされた場合、保証の対象外となります。あらかじめご了承ください。

■安全上のご注意■



実施

●イモビライザー等の装着車は特にキーシリンダー周りへの配線にご注意ください。イモビライザーの誤作動やコンピューターの故障原因となります。

●本商品は取り付けにギボシ端子、クワ型端子等を使用します。正しく接続できていないと、正常に機能しなかったり、場合によっては本商品や車両の破損につながる恐れがあります。取り付け時には配線場所の確認、通電の確認を慎重に行ってください。

●本体は視認を邪魔しない位置で、且つ運転に支障が無いよう取り付けてください。

●この商品の取り付け作業には車体のサービスマニュアルと専門知識および技術が必要です。信頼のおける認証工場店舗またはオートバイ販売店で熟練した整備士に作業を依頼してください。



水ぬれ禁止

●本商品は完全防水ではありません。メーターケース内の温度差や雨天など湿度の高い日はガラス面が曇る場合があります。ガラス面の曇りに関するクレームは受けかねます。あらかじめご了承ください。(対処方法はQ&Aをご参照ください。)また、高圧洗浄器等の直接洗浄は行わないでください。内部に水が浸入する場合があります。



その他

●この商品は取り付けの際、配線加工が必要です。

●取り付けは確実に行ってください。また、走行中ブラケットのネジ部等が緩まないように確実に締め付けてください。取り付け後、約 100 km 走行しましたら各部のネジ部の増し締めを行ってください。その後は約 500 km 毎必ず点検し、同様の増し締めを行ってください。

●周りの安全を十分に確認し、作業中に車体が倒れたりしないよう十分に注意してください。

●本商品は予告なしに価格や仕様を変更する場合があります。また文中で紹介した商品についても同様です。あらかじめご了承ください。

●本商品は汎用品ですが、全ての車両での動作を保証するものではありません。お客様の車両にて不適合であってもクレームは受けかねます。あらかじめご了承ください。

■取り付け条件■

●本商品は、以下の条件に当てはまる車両では正常に動作しません。

・弱っているバッテリーを使用している場合。

※アイドリング時の電圧が安定して直流 9V 以上ないと正しく起動しません。

・バッテリーレス及び 6V バッテリー車。※12V 電装にコンバートしたモデルも含む。

・ポイント点火車。

・交流 12V 車。※APE100/50 (バッテリーレス車)、XR100M/50M、モンキーR/RT/BAJA など。

・点火信号、車速信号にノイズが多い場合や波形に乱れが多い車両。

※オートバイ専用用品ですが、汎用品のため車体の仕様によっては取り付けできない場合もございます。個々の車両への実車取り付け、作動の可否につきましてはお答えできません。あらかじめご了承ください。

■使用上のご注意■

- 本商品は夏場の炎天下のもとでご使用されると、液晶パネルが黒くなる場合があります。これは使用している液晶パネルの許容温度を超えると起こる現象で、メーター本体の温度を下げる事で解消されます。商品不良ではありませんので、あらかじめご了承ください。
- 本商品は計測値に±の公差があります。同商品と比較した場合、表示の切り替えタイミング等が全く同じにはならず、表示が異なる場合があります。商品不良ではありませんので、あらかじめご了承ください。
- 本商品は高出力のHIDや電装部品などを同時装着した場合、急激な電圧降下やノイズの影響により正常に動作しない場合があります。これら電装品の配線とは極力離して設置してください。
- 液晶パネルの性質上、一定の視線角度を超えると表示が見えにくくなります。走行中の着座位置で表示が一番見えやすい角度で取り付けを行ってください。

初期設定について

本商品は、車体にそのまま装着しただけでは正常に動作しません。車両にあわせてタコメーター点火方式設定をすることで使用可能となります。取扱説明書の各種初期設定で入力を行なってからご使用ください。

構成部品

NO	パーツ名	サイズ (mm)	数量
①	メーター本体		1
②	レジスターハーネス		1

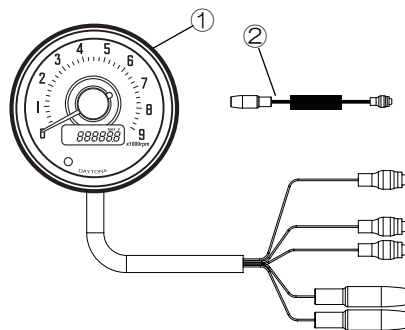

商品仕様

- 作動電圧：直流 9 ~ 16.0V
- 消費電流：150mA 以下
- 寸法：最大Φ68×奥行 43mm
- 液晶：通常液晶
- (ボディ幅Φ60×リング下奥行 29mm)
- 表示レンジ：0 ~ 9000rpm (品番：44203)
- 0 ~ 15000rpm (品番：44204)
- 最高回転数記憶機能
- ソフトインジケータ（赤） ※初期設定値：3000rpm
- 設定範囲：0 ~ 9000rpm (品番：44203)
- 0 ~ 15000rpm (品番：44204)
- 電圧表示：直流 0 ~ 18.0V

※時計表示機能はありません。

■配線図■

【図1】

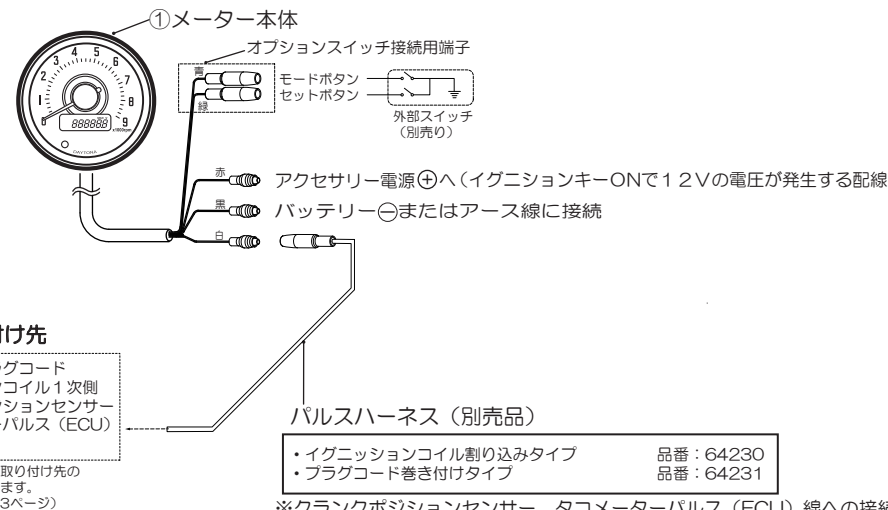

取り付け先

- ・スパークプラグコード
- ・イグニッションコイル1次側
- ・クランクポジションセンサー
- ・タコメーターパルス (ECU) のいずれか

車両に合わせて取り付け先のどれかを選択します。
(※接続方法は3ページ)

パルスハーネス (別売品)

- ・イグニッションコイル割り込みタイプ 品番：64230
- ・プラグコード巻き付けタイプ 品番：64231

※クランクポジションセンサー、タコメーターパルス (ECU) 線への接続は配線加工が必要です。

参考配線色

配線色	赤色線	黒色線	黄色線
接続場所	アクセサリ電源	アース線またはバッテリー⊖	回転パルス信号
HONDA	黒/茶 or 桃/青	緑	黄/緑 or 黄/青
YAMAHA	赤/白 or 薄茶	黒 or 黒/白	橙/緑 or 黄/黒
SUZUKI	橙/緑	黒/白	黄/青 or 黒/黄
KAWASAKI	茶/白	黒/黄	赤/黄 or 青/白

※参考配線色は全ての車両に適合するとは限りません。仕向地や年式によって異なる場合がありますので必ず各車両のサービスマニュアルでご確認ください。

■取付方法■

- 商品の取り付けには車体のサービスマニュアルと専門知識および技術が必要です。信頼のおける認証工場店舗またはオートバイ販売店で熟練した整備士に作業を依頼してください。
- 取り付け作業前に必ずバッテリーのマイナス端子を取り外してください。また、使用しない配線は必ず絶縁対策を行ってください。取り付け方法を誤ると、ショートや感電の危険や車両火災の原因となります。
- 作業を始める前に①メーター本体を配置したい場所に仮置きし、配線の長さを確認してください。

①メーター本体の電源とアースの取出し方法

- ▼ギボシ端子等を使用して、車体のアクセサリ電源（イグニッションキーONで12Vを発生する配線）に①メーター本体の電源線（赤）を接続します。
- ▼クワ型端子または、ギボシ端子等を使用して、バッテリーのマイナス側またはボディアースポイント、またはアース線に①メーター本体のアース線（黒）を接続します。

■取付方法■ ～続き1

①メーター本体のパルス入力線（白）の取り付け

取り付け先のいずれかの方法を選択して、タコメーターパルス信号を検出します。
 接続は必ずどちらか1つの接続方法を選択し、両方接続することの無いようにしてください。
 複数の場所に接続すると信号が正しく検出できません。
 接続しなかった配線はショートしないようにビニールテープ等で絶縁処理を行ってください。

①プラグコードに巻き付け接続する場合【図2】

▼別売のパルスハーネス（プラグコード巻き付けタイプ）をスパークプラグコードに5～10回巻き付け、配線が取れないようにビニールテープ等で固定します。

▼H I D等の高電圧配線を避けてパルスハーネスを取り回し、①メーター本体の白色線ギボシ端子（オス）に接続します。

※イグニッションコイルからプラグコードが2本出ているタイプはどちらか片方のプラグコードからしか取れない場合がありますので、接続後に必ず作動を確認してください。

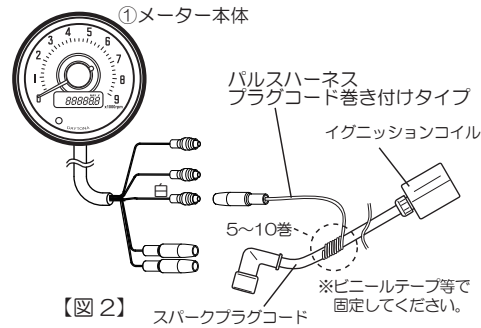

【図2】 スパークプラグコード

②パルスジェネレーター（別売り）から信号を取る場合

▼パルスジェネレーターは、イグニッションコイルやクランクポジションセンサーからタコメーター信号をピックアップできない車両や、ノイズが多くて正確にタコメーター信号を取り出せない車両に取り付ける際に使用します。接続方法はパルスジェネレーターの取扱説明書を参照ください。

別売品

・パルスジェネレーター 品番：92333

③純正電気式タコメーター配線（ECU）から信号をとる場合【図3】

▼ギボシ端子等を使用して、本体側の純正タコメーターからECU（エンジンコントロールユニット）につながる配線に別売のパルスハーネス（プラグコード巻き付けタイプ）を取り付けます。

▼H I D等の高電圧配線を避けてパルスハーネスを取り回し、①メーター本体の白色線ギボシ端子（オス）に接続します。

※ECUへの接続場所、配線色は車両毎で異なります。

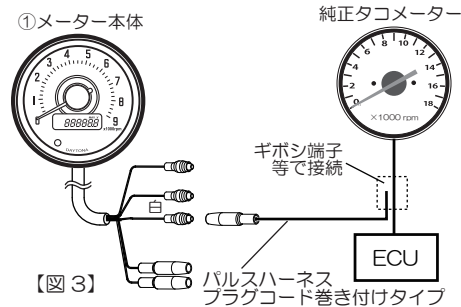

【図3】

④イグニッションコイルから信号をとる場合【図4】

▼イグニッションコイルの1次側（通常プラス側）に別売のパルスハーネス（イグニッションコイル割り込みタイプ）を取り付けます。

※プラス側からパルスが取れない場合にはマイナス側に接続してください。

▼H I D等の高電圧配線を避けてパルスハーネスを取り回し、①メーター本体の白色線ギボシ端子（オス）に接続します。

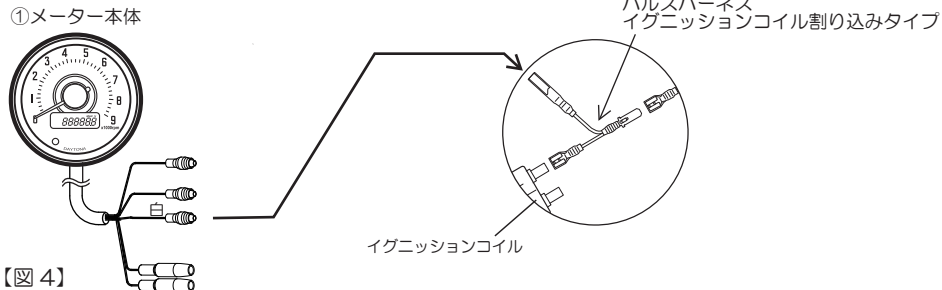

【図4】

⑤クランクポジションセンサーから信号を取る場合【図5】

▼2000年式以降のハーレーダビッドソンの一部モデルに取り付ける場合に接続する方式です。クランクポジションセンサーのパルス出力線（パルス信号線）への取り付けには配線加工が必要です。

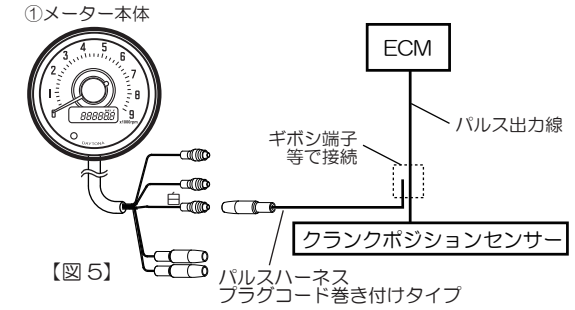

【図5】

●表示が安定しない場合（③～⑤取り付け方法時）【図6】

▼車体によってはノイズを拾ってしまったたり、パルス信号が拾えない場合があります。エンジン始動時のみ表示が安定しない場合も該当します。

この場合は、②レジスターハーネスを①メーター本体の白色線とパルスハーネスの間に接続してください。

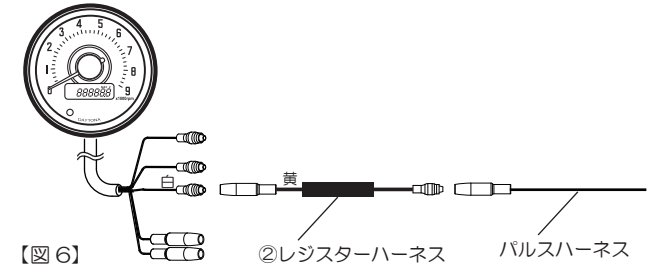

【図6】

■取付方法■ ～本体固定

●取り付け時のご注意

本製品は精密電子機器ですので、別売の防振メータステーを使用し振動の影響が少ない場所へ取り付けてください。純正スピードメーター取り付け位置に近い位置をおススメします。エンジン横には装着しないでください。エンジンからの直接の振動は防振メータステー（別売り）では吸収しきれません。また、エンジンからの熱でメーター内部の電子部品が破損する可能性があります。（使用されている電子部品の耐熱温度は約60℃です。）

①メーター本体の取り付け

▼別売の防振メータステー（VELONAΦ60用）を使用します。取り付け方法は取扱説明書を参照してください。
 また、締付の際は、指定の締付トルクで締め付けてください。締め過ぎるとメーターのメネジが破損します。
 [締付トルク：3N・m]

別売品

- | | |
|-------------------------------------|----------|
| ・防振メータステー-VELONAΦ60用（センター10° 曲げ） | 品番：40267 |
| ・防振メータステー-VELONAΦ60用（センター曲げ無し） | 品番：40266 |
| ・防振メータステー-VELONAΦ60用（左右共通オフセット曲げ無し） | 品番：40268 |
| ・防振メータステー-VELONAΦ60用（右オフセット10° 曲げ） | 品番：40269 |
| ・防振メータステー-VELONAΦ60用（左オフセット10° 曲げ） | 品番：40270 |

■各種初期設定■ ～準備

各部名称とボタン操作の説明

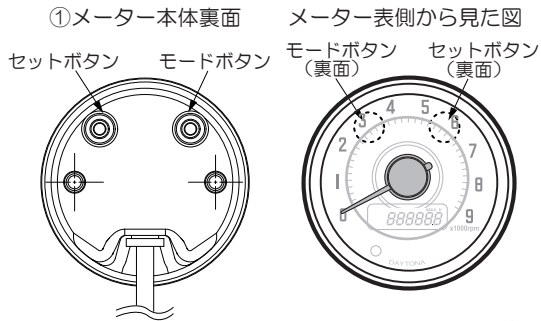

タコメーター表示部

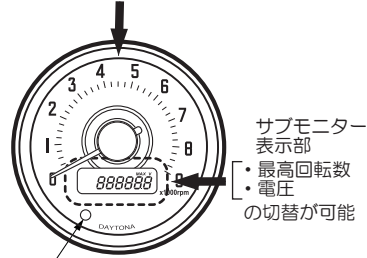

シフトインジケータ（赤）
 ※設定回転数を超えると
 点滅してお知らせ

サブモニター表示説明



MAX：最高回転数を表示中に点灯します。
 V：電圧を表示中に点灯します。

■モード切替と設定■

●電源投入時に表示される画面で、モードボタンを1回（1秒以内）押すごとにサブモニターの表示モードが切り替わります。（白矢印➡）
 ※画面に表示が出ないときには2ページ、3ページの配線図や取付方法をご確認ください。

通常時のモード切替（サブモニター）

操作表意アイコンの説明	
SET	= セットボタンを1回押します (1秒以内)
SET	= セットボタンを2秒長押しします
MODE	= モードボタンを1回押します (1秒以内)
MODE	= モードボタンを2秒長押しします
MODE + SET	= モードボタンとセットボタンを同時に2秒長押しします

ワンポイント

各設定の項目は一連の流れになります。作業を開始する前に、事前に登録の各項目を一読しておくことで設定がスムーズに行えます。

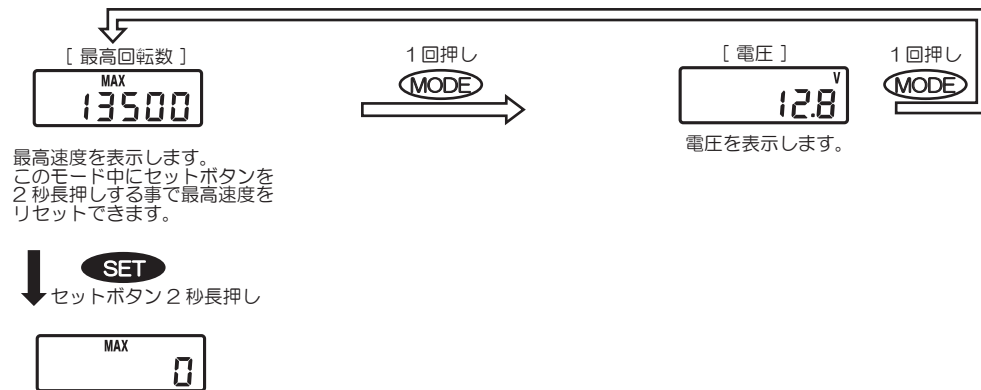

点火方式設定登録

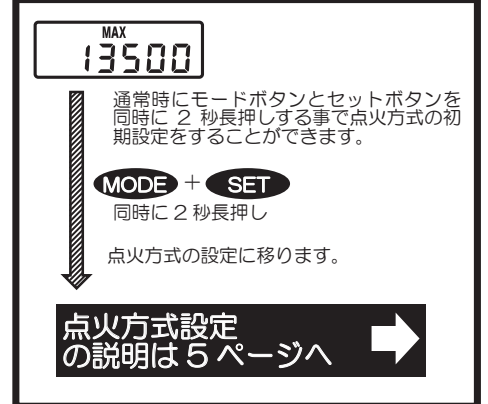

■ Q&A ■

・本体の電源が入らない

- 電源が供給されていない可能性があります。2ページの配線図を確認しながら②③電源ハーネスがしっかりと接続されているか確認してください。ボディアースの場合はボディの塗装をしっかりと剥がして接続してください。

・エンジンを始動しても回転数を表示しない。

- 回転パルス信号が入力できていない可能性があります。パルスハーネスがしっかりと接続されているか確認してください。
- 車両によってスパークプラグコード、イグニッションコイル1次側またはタコメーターパルス（ECU）（※）のどれか1ヶ所からしか信号を拾うことが出来ない場合があります。必ず①～④の方法と②レジスターハーネスを使用した場合を全て試みてください。
- ※近年のホンダ車はイグニッションコイルに②レジスターハーネスを使用しないと回転数を表示しません。
- 2000年式以降のハーレーダビッドソンの一部モデルでは上記の接続では信号が取れません。クランクポジションセンサーからパルス信号を取るよう配線してください。
- ※純正車両に電気式のタコメーターが装着されていない車両は、ECUからの回転パルス信号が出ていない場合があります。

・レッドゾーン付近に入ると回転数を正確に表示しない。

- 車種によってレプリミッターが作動して点火パルスをカットしている場合があります。レプリミッター作動回転数付近ではタコメーターが正確に表示しません。

・走行中、回転数表示が安定しない。

- 車体ノイズを拾ってしまい、信号がうまく認識されていない可能性があります。電装強化系のパーツや高出力のHIDなどを同時装着した場合、ノイズの影響を受けて表示が安定しない場合があります。各配線にアルミテープを巻いてアースに落としたり、配線の取り回しを変更したりして、その他の電装品とは極力離して設置してください。
- アクセサリ電源が安定していない可能性があります。別売のコンデンサーハーネスを使用し電源を安定させてください。

・針が振れてしまう。（大きく振れる）

- 配線の接触不良が考えられます。アクセサリ電源とアースがしっかりと接続されているか確認してください。ボディアースの場合はボディの塗装をしっかりと剥がして接続してください。
- バッテリーが弱っていたりレギュレーターが不調などで電圧が不安定な状態が考えられます。セルモーターが回る状態であっても車両ノイズ等で瞬間的に電圧が上下振れてしまうため、メータの動きが不安定になる場合があります。バッテリーを充電するまたは新品交換してください。レギュレーターも車両のサービスマニュアルを参照して点検を行ってください。
- 1ページの取り付け条件に記載の不適合項目に入っていないか再度ご確認ください。

・針が振れてしまう。（小刻みに振れる）

- エンジンの回転域、速度や路面状況により受ける振動が針に影響している可能性があります。メーターに振動が伝わらないよう①メーター本体の固定位置を変更してください。

・針の位置が0にならない、途中で止まっている。

- 電源が入っていない状態でも、振動や衝撃を受けることで針の位置が動いてしまいます。電源をONにするとオープニング作動後に0に戻ります。電源をONにしてもオープニング作動しない場合には各部の配線が接触不良を起こしていないか確認してください。
- アクセサリ電源が安定していない可能性があります。別売のコンデンサーハーネスを使用し電源を安定させてください。

・液晶パネル（サブモニター）が黒くなり表示が見えなくなる。

- 直射日光がメーターに当たり続けて本体内部が一定の温度を超えてしまうと液晶パネルが黒化してしまう場合があります。液晶部品の性質上の問題で、商品の仕様となりますので、症状が発生した場合には日陰等でメーターの温度を下げていただくことにより解消されます。

・レンズが曇る、結露して表示が見えない。

- 雨天時の走行や気温の変化によって、本体レンズ裏面に水滴が付いたり、結露して曇ってしまう場合があります。通常は時間の経過とともに消えますが、あまりにひどい場合には以下のことをお試しください。本体裏の設定ボタン（モードボタン、セットボタン）のゴムを外します。ドライヤー等を使用し、本体内の水分を取り除いてください。レンズの水滴や曇りが取れたら設定ボタンのゴムをはめ込み、元の状態に戻してください。

・表示が安定しないときには

- 3ページの①～⑤の他の取り付け方法をお試しください。取り付け方法の変更で表示が安定する場合があります。
- アクセサリ電源が安定していない可能性があります。別売のコンデンサーハーネスを使用し電源を安定させてください。

- ★以上の点検をしても解決しない場合には、お買い上げの販売店、または弊社までご相談ください。
- ★本商品は汎用品ですが、全ての車両での動作を保証するものではありません。お客様の車両にて不適合であってもクレームは受けかねます。あらかじめご了承ください。

■ オプション品 ■

オプション品

パーツ名	品番	備考
パルスジェネレーター（セット）	92333	構成：パルスジェネレーター、両面テープ
2ボタンプッシュスイッチ（ブラック）	91747	スイッチボディ幅12mm（メーター等 微弱電流用）φ22.2、φ25.4のハンドルバーに対応
パルスハーネス/イグニッションコイル割り込みタイプ	64230	
パルスハーネス/プラグコード巻き付けタイプ	64231	
コンデンサーハーネス	98642	表示が不安定な場合に使用します。

■ 補修部品 ■

補修部品

パーツ名	品番	備考
レジスターハーネス	98641	1本入り
ラバーボタンスイッチ	29707	2個入り

■商品保証について

商品保証とは、通常のご使用において材料または製造上の不具合に起因する故障等が起きた場合、保証規定の範囲において無償修理または交換をお約束するものです。

- 保証期間は使用回数に関わらず、ご購入日から1年間となります。
- 保証を受ける場合には、お買い上げ日が証明できる書面（レシートなど）が必要となります。
- 下記のアドレス（またはQRコード）より、保証規定の詳細をご一読の上、ご理解・ご承諾ください。



デイトナ保証規定

<https://www.daytona.co.jp/warranty/index.php>

■保証修理のお受付について

お買い上げ日が証明できる書面をご用意の上、購入店もしくは当社までご連絡ください。



インターネットお問合せ

<https://www.daytona.co.jp/contact/form.php>

※保証の対象は、新品かつ正規販売店でのご購入品に限ります。個人売買や中古品、インターネットオークションでの購入品は保証の対象外となります。※保証を受けるご連絡を持って、保証規定にご同意いただいたものとみなします。

株式会社 **デイトナ**
東証スタンダード上場

〒437-0226 静岡県周智郡森町一宮4805
<https://www.daytona.co.jp>

本取扱説明書の内容の一部、または全ての無断転載を禁止