

取扱説明書

DAYTONA

S 45554①/⑦

*取り付けする前に必ずお読み頂き、内容をよく理解して正しくお使いください。

*この取扱説明書は、いつでも取り出して読めるよう大切に保管してください。

*この商品もしくはこの商品を取り付けた車両を第三者に譲渡する場合は、必ずこの取扱説明書も併せてお渡しください。

PA スーパーブリーキット	適応車種	商品NO.
	スーパーJOG-ZR(～'99) スーパーJOG-ZR('00)	45554 45555





■ご使用前に必ずご確認ください■

※ 取扱説明書内の注意事項を守らずに使用した事による事故や損害について、当社では一切の責任は負いません。

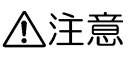

※ 商品の保証については保証書裏面の保証規定に沿って行なっております。保証内容をご理解のうえ、この取扱説明書と一緒に保管してください。

本書では正しい取り付け、取扱方法および点検整備に関する重要な事項を、次のシンボルマークで示しています。

 警告	要件を満たさずに使用しますと、死亡または重傷に至る可能性が想定される場合を示してあります。
 注意	要件を満たさずに使用しますと、傷害に至る可能性または物的損害の発生が想定される場合を示してあります。

 実施	行為を強制したり指示する内容を告げるものです。	 禁止	禁止の行為であることを告げるものです。
 法令違反	条件次第では法令違反となることを告げるものです。	 その他	その他の警告及び注意を告げるものです。
 高温注意	表記の注意を告げるものです。	 分解禁止	表記の禁止行為を告げるものです。

注意

 実施	<ul style="list-style-type: none"> 取り付けに入る前に必ず安全を確保した上で作業を行なってください。 取り付けは確実に行ってください。また走行中にネジ部等が緩むことのないよう規定トルクで確実に締め付けてください。
 法令違反	<ul style="list-style-type: none"> この商品は、道路運送車両法および道路運送車両法の保安基準に適合しておりますが、一般公道において 30km/h を超える速度で走行した場合、道路交通法（速度超過違反）によって罰せられます。一般公道では遵法運転を心がけてください。
 その他	<ul style="list-style-type: none"> この商品は、記載されている適応車種以外の車両には使用しないでください。 この商品の装着には純正部品も一部使用しますので、取り外した際に各部品を紛失しないよう十分注意してください。

- 組み付け時にプーリー表面に油分がつかないようにしてください。ベルトスリップの原因となります。万が一、油分がついてしまった場合はパーツクリーナーなどで表面を必ず脱脂してから再度、組み付けしてください。
- 所定の性能を発揮させるためにも、デイトナ製パワーアドバンス CDI・フルデジタル CDI との同時装着をおすすめします。
- 劣化損耗した V ベルトを使用すると本来の性能が発揮できません。V ベルトの幅が約 1mm 磨耗すると最高速が約 10% 下がります。また、V ベルト切れなど深刻な駆動系トラブル（保証対象外）の原因にもなります。V ベルトの劣化損耗具合は、お客様のご使用状況などにより異なりますので、必ず定期点検を行ない適切なタイミングで新品に交換してください。
※ウエイトローラーも同様です。必ず定期点検を行ない適切なタイミングで新品に交換してください。
- 車両個体差などにより、推奨セッティングとお客様の実車でのセッティングが異なる場合があります。予めご了承ください。
- 他社製品との組み合わせは未確認（保証対象外）です。
- 取り付け後、約 100km 走行しましたら各部を点検しネジ部等の増し締めを行なってください。その後は約 500km 毎に必ず点検を行ない、同様の増し締めを行なってください。
- 走行中に異常が発生した場合は、直ちに車両を安全な場所に停車させ、異常箇所を点検してください。
- この商品は、予告なしに価格や仕様を変更する場合があります。予めご了承ください。

本商品の特徴

- この商品は、スーパープーリーキットの加速特性、最高速性能を更に進化させたセットです。
- 高精度が要求されるプーリー本体表面は、ダイヤモンドチップで MC 加工しているため、安定した性能を確保できます。

商品内容

NO	パーツ名	サイズ (mm)	数量	NO	パーツ名	サイズ (mm)	数量
①	プーリー本体		1	③	スライダー		3
②	ランププレート		1	④	プーリーボス	L=38.5	1

※④プーリーボス径：

品番 45554⇒外径Φ21（内径Φ13） 品番 45555⇒外径Φ18（内径Φ13）

取付方法

1. 純正キックペダルを固定しているボルト（M6/1本）を抜き、純正キックペダルを取り外します。
2. 純正クランクケースの樹脂カバーを固定しているプラスネジ（2本）を外し、純正樹脂カバーを取り外します。
3. 純正エアクリーナーを固定しているプラスネジ（2本）を外しておきます。
4. 純正クランクケースカバーを固定しているプラスネジ（10本）を外し、純正クランクケースカバーとガスケットを取り外します。
※この時、ガスケットを破らないように十分注意してください。破れた場合は新品に交換してください。
5. 純正ドライブフェイスを固定しているナットを緩め、以下の部品を取り外します。

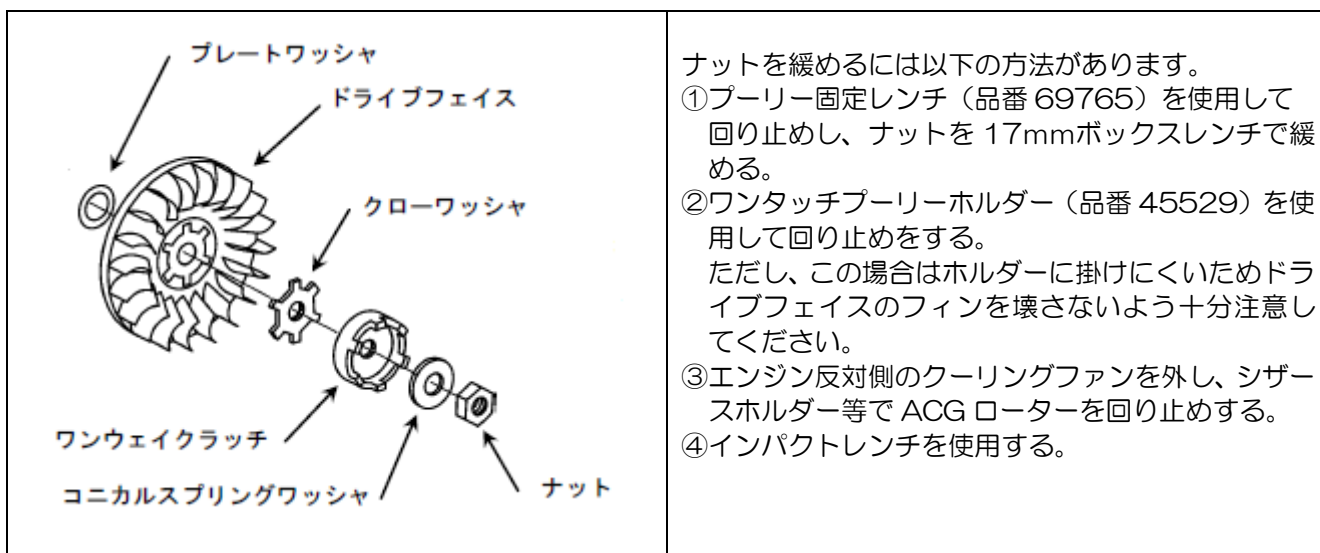

6. 純正ランププレートをしっかりと指で押さえ、純正プーリーボス、ウェイトローラーが脱落しないよう十分注意し純正プーリーAssy を慎重に取り外します。



7.使用するウェイトローラー（6個）の重量をお好みで選択します。プーリーへの組み付け方向指定のあるタイプを使用する場合は、ストッパー側が指定の向きとなるよう十分注意しながら①プーリー本体に組み付けます。

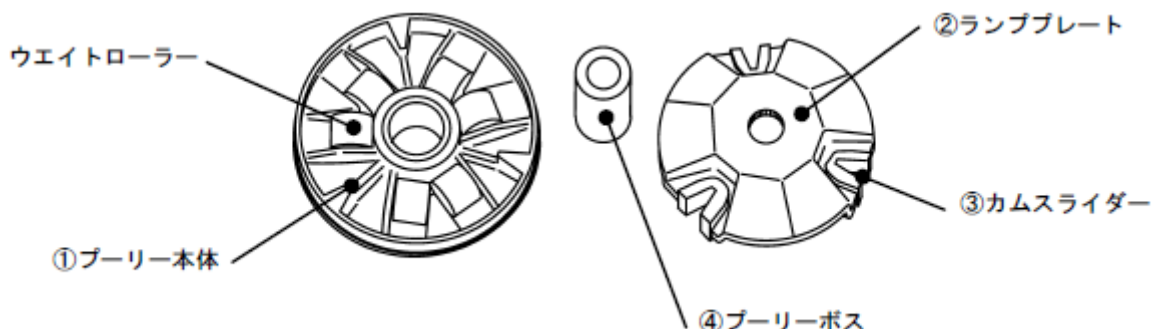

8.②ランププレートに③スライダー（3個）を取り付け、①プーリー本体に被せます。

9.④プーリーボスを①プーリー本体中央に差し込みます。②ランププレートをしっかりと指で押さえ、④プーリーボス、ウェイトローラーが脱落しないよう十分注意しプーリーAssyを車体側クランクシャフトに慎重に取り付けます。

10.Vベルトを組み付け手順5で取り外した純正部品のうち、プレートワッシャーを除く全ての純正部品を元通りに車体に組み付けます。ドライブフェイスを固定している純正ナットを締め付ける際は、Vベルトの中間部を握りドリブン側を十分に開いてVベルトをたるませ、各部品が確実に取り付けられているか必ず確認してください。純正ドライブフェイスへのクローワッシャーの組み付け、Vベルトの噛みこみ等には特に注意して確認しながら作業をしてください。

※デイトナ製プーリー組み付け時は、純正プレートワッシャーを使用しません。純正プーリー等と一緒に大切に保管してください。

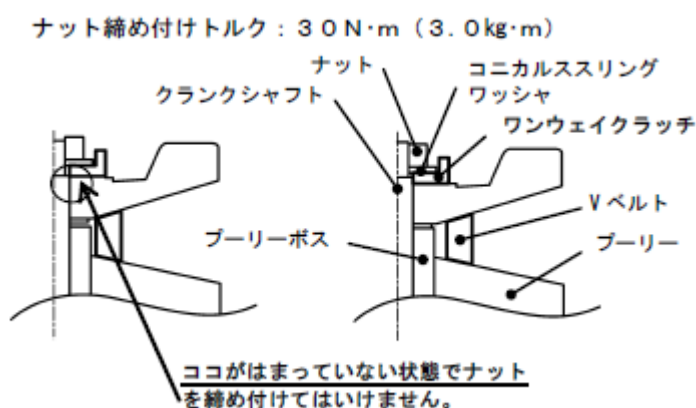

⚠️注意

ナットを締め付ける際は、ドリブン側のVベルトを十分たるませ各部品が確実に取り付けられているかどうか必ず確認してください。

特に、ワンウェイクラッチがクランクシャフトのスプラインにしっかりとハマっていない状態で締め付けると、クランクの端がつぶれ部品が外れなくなったりナットが緩んだりする場合があります。

インパクトレンチをご使用の場合は、特に注意してください。

上記のような組み付けトラブルや部品破損につきましては当社では一切の責任を負えません。当社保証対象外につき予めご了承ください。

11.手順 1~4 とは逆の手順で、純正クランクケースカバーやガスケット他、取り外した純正部品を元通りに車体へ組み付けます。

12.エンジンを始動させ、異常がなければ作業は終了です。

■ プライマリーシーブ構成図 ■

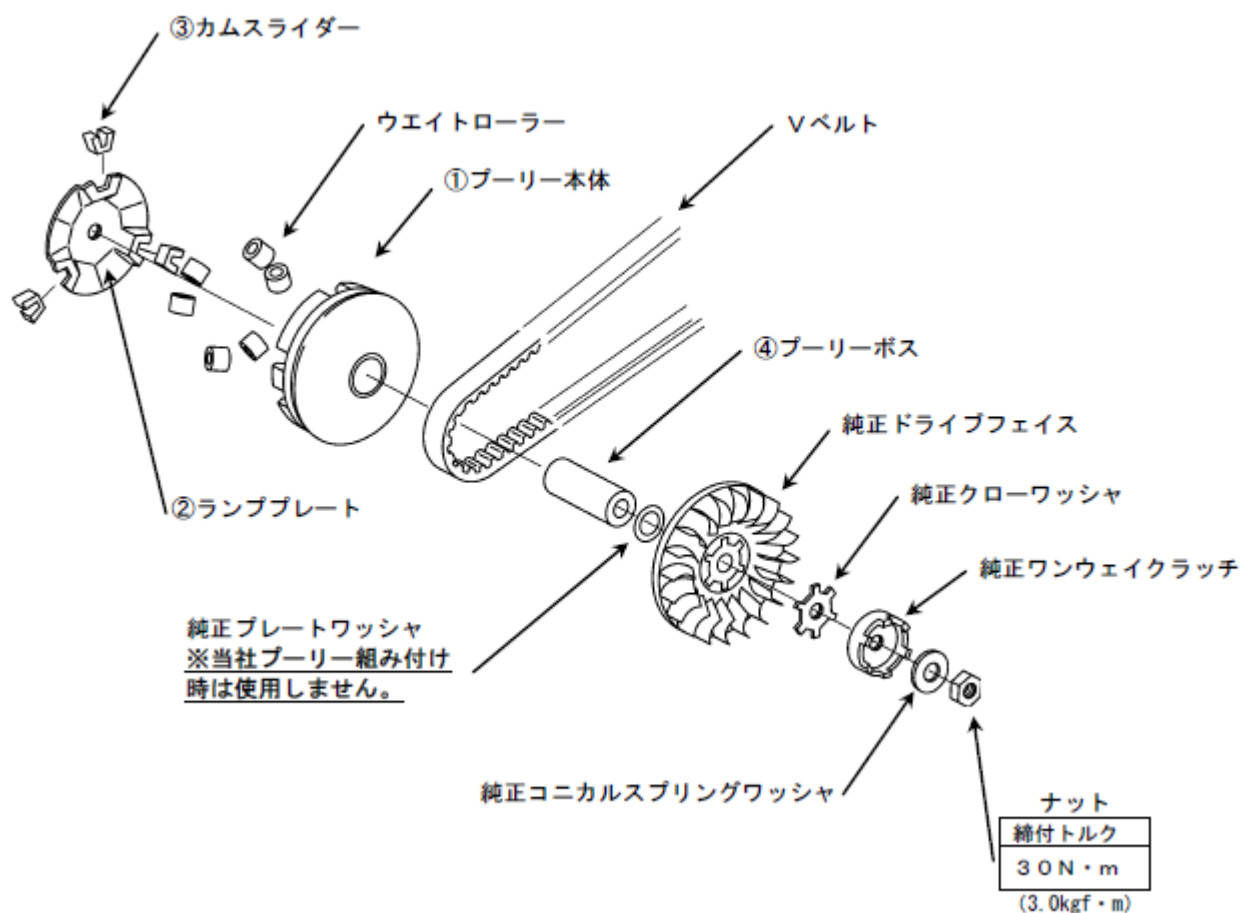

セッティングについて

- この商品は、ノーマルエンジンの状態でテストを行ない、当社の車両において確認されたセッティングを推奨セッティングとしています。参考までに、スーパーJOGZR<3YK7/8/9/A>の駆動系セッティングパーツ例を挙げておきます。

※他モデルの場合は、車両型式、年式などにより数値や適合品番が異なりますのでご注意ください。

◆スーパーJOGZR<3YK7/8/9/A>参考例

- 純正ウエイトローラー重量：6.0gX6個（外径Φ15X幅12mm）
- 変速回転数は約7,500rpm（車両型式や年式により異なります）を目安にセッティングしてください。
- 別売りの強化クラッチスプリング「ウイナーズスプリング」（以下）を使用すれば、発進加速がさらに向上します。
＜ウイナーズスプリング 品番21590 2ケセット＞

【 駆動系セッティングパーツ一覧 】

品番	パーツ名	価格（税抜）
90447	DWR ウエイトローラー 外径Φ15X幅12mm YAMAHA 【 3.0gX3個 】	¥700
90448	DWR ウエイトローラー 外径Φ15X幅12mm YAMAHA 【 3.5gX3個 】	¥700
90449	DWR ウエイトローラー 外径Φ15X幅12mm YAMAHA 【 4.0gX3個 】	¥700
90450	DWR ウエイトローラー 外径Φ15X幅12mm YAMAHA 【 4.5gX3個 】	¥700
90451	DWR ウエイトローラー 外径Φ15X幅12mm YAMAHA 【 5.0gX3個 】	¥700
90452	DWR ウエイトローラー 外径Φ15X幅12mm YAMAHA 【 5.5gX3個 】	¥700
90453	DWR ウエイトローラー 外径Φ15X幅12mm YAMAHA 【 6.0gX3個 】	¥700
90454	DWR ウエイトローラー 外径Φ15X幅12mm YAMAHA 【 6.5gX3個 】	¥700
90455	DWR ウエイトローラー 外径Φ15X幅12mm YAMAHA 【 7.0gX3個 】	¥700
90456	DWR ウエイトローラー 外径Φ15X幅12mm YAMAHA 【 7.5gX3個 】	¥700
90457	DWR ウエイトローラー 外径Φ15X幅12mm YAMAHA 【 8.0gX3個 】	¥700
90460	DWR ウエイトローラー 外径Φ15X幅12mm YAMAHA 【 9.5gX3個 】	¥700
74049	スーパークラッチセンタースプリング （白）STD	廃番
74050	スーパークラッチセンタースプリング （黄）3%UP	¥1,600
74051	スーパークラッチセンタースプリング （赤）10%UP	¥1,900
76742	スーパークラッチセンタースプリング （金）20%UP	廃番

※DWR ウエイトローラーは、組み付け方向の指定はありません。

※スーパーJOGZR<3YK7/8/9/A>の駆動系セッティングパーツ例です。他モデルの場合は、車両型式、年式などにより数値や適合品番が異なりますのでご注意ください。

◆その他セッティング時の注意事項

推奨セッティングは当社の車両での走行フィーリングやシャーシダイナモデータを基に決定していますが、車両によって若干の修正が必要になる場合があります。チャンバー装着時には、そのチャンバーの指定のウエイトローラーセッティングになります。

チャンバー付属の取扱説明書を確認してください。

また、発進加速が損なわれている場合は、ウィナースプリングを装着するとかなりフィーリングが向上します。走行フィーリングによる大まかな判断としては、以下の通りです。参考にしてください。

状況	発生原因
エンジンが回り気味で最高速が出ない	ウエイトローラーが軽すぎる
普通に走るが、40～60 km/hあたりで加速が悪くなる。または、上り坂で40 km/hあたりまで減速した場合に、再加速できなくなる	ウエイトローラーが少し重い
エンジンが回ってなく、加速していかない	ウエイトローラーが重すぎる

東証JASDAQ上場
株式会社 **デイトナ** 〒437-0226 静岡県周智郡森町一宮 4805

URL: <http://www.daytona.co.jp>

©デイトナ商品についてのご質問、ご意見は「フリーダイヤルお客様相談窓口」0120-60-4955 まで