

取り扱い説明書

*取り付ける前に必ずお読み頂き、内容をよく理解して正しくお使い下さい。

*この取り扱い説明書は、いつでも取り出して読めるよう大切に保管して下さい。

*この商品もしくはこの商品を取り付けた車輛を第三者に譲渡する場合は、必ずこの取り扱い説明書も併せてお渡し下さい。

| | | |
|---------------------------------------|--|--------|
| DAYTONA COZY 70's シリーズ <type F> | 適応車種 | 商品 NO. |
| | CB750FZ(FA/FB/FC/インテグ ^ラ ホ ^ル ト ^ー ル) CB900F(ス ^パ ーホ ^ル ト ^ー ル) CB1100F | 48885 |

この度はデイトナ「COZY シート」をお買い上げ頂きまして誠にありがとうございます。
ご使用前には必ずこの取り扱い説明書をよくお読み下さい。また、取り付け前に必ず商品の内容をお確かめ下さい。
なお、万一お気づきの点がございましたら、お買い求めの販売店にご相談ください。

〈特徴〉

- 「70's シリーズ」はCOZYシートの中でも1970年代、1980年代のシートをモチーフとしたレトロシリーズの総称です。
- シート JOY との共同開発により、しっかりとしたストローク感がある一体成型のスーパーウレタンを採用し、長距離ツーリングでも疲れにくい乗り心地を確保。
- 独自の形状によりスポーツライディングにも対応でき、高い操縦性を確保。
- ノーマル比で約20mmDOWN。
- シート両サイドをカットして足つき性を向上。
- クッション性、伸びに対する耐久性と強度、そして対候性に優れるモーターサイクル専用シート表皮を採用。
注) COZY シートはシートの機能を最大限に生かすために、表皮に縫い目があります。表皮の縫い目部分には防水加工をしていますが完全防水ではありません。保管方法にはお気を付け下さい。
注) タンデム用のシートベルトはシートに取付出来ません、二人乗りする時はシート下のリアサスペンション付近から出ているグリップパイプを使用して下さい。

※このシートはFRP製のシートベースを使用しているため、車体個体差に対応するために車体とシートの隙間を広く設定しておりますがシートの性能には影響ありません。

〈商品内容〉

| No. | パーツ名 | サイズ(mm) | 数量 | No. | パーツ名 | サイズ(mm) | 数量 |
|-----|----------------|-----------|----|-----|------------|--------------|----|
| ① | シート本体 | | 1 | ⑤ | 六角ナット | M6 | 4 |
| ② | クッションラバー(取付済み) | 75X25 t=5 | 2 | ⑥ | +ネジ | M5X20 PO.8 | 6 |
| ③ | クッションラバー(取付済み) | 45X15 t=5 | 2 | ⑦ | 両面テープつきラバー | 140X40 t=1.0 | 1 |
| ④ | クッションラバー(取付済み) | 55X25 t=5 | 1 | | | | |

〈注意事項〉

- ・ 作業に入る前に必ず安全を確保した上で作業を行って下さい。
- ・ この商品は、記載されている適合車種以外の車輛には使用しないで下さい。
- ・ 本製品は車体に合うように設計されていますが、**車体個体差**によって装着した際にタンクやカウルなどシート回り部品に干渉して傷をつけてしまう可能性や車体との間に隙間が開く可能性があります。(タンクやカウルに傷がつきそうな場合はテープなどを張って保護することをお勧めします。またシート部前方に金属のステーが使われている商品に付きましては取り付け時にタンクやフレームに傷をつけないようご注意ください。)これら全ての事をご了解の上、ご購入ご使用下さいます様、お願い申し上げます。上記に関しましてのクレーム及びそれに関わるご請求関連は一切お受けできませんので予めご了承下さい。
- ・ HI グリップタイプの表皮は他の2種類の表皮以上に滑りにくい為、Gパンなどの衣服にダメージを与える場合があります。
- ・ 取り付け後約100km走行しましたら各部を点検してネジ部等の増し締めを行って下さい。その後は約500km毎に必ず点検を行い、同様の増し締めを行って下さい。
- ・ 走行中に異常が発生した場合は、直ちに車両を安全な場所に停車させ、異常箇所を点検して下さい。
- ・ この商品は、予告無しに価格や仕様の変更をすることがあります。また、文中に御紹介した商品についても同様です。予め御了承下さい。

■取り付け手順■

1. サイドカバー、シート取付けネジを外し、純正シートをはずして下さい。
2. 純正シートから、取付けステー左右、リアカウルを取り外します。
3. 手順2で取り外した取付けステー左右、を①シート本体に純正シートと同じ向きに⑤六角ナットを使用し取付けます。(締付トルク10Nm)

4. 手順2で取り外したリアカウルを①シート本体に⑥+ネジを使用し取付けます。一度にネジを締め込まずに全てのネジを取付けてから締めこんでいくようにして下さい。(締付トルク 6~8Nm)
5. ①シート本体を車体に取り付けます。斜め後から、フロントステーを入れ、テールカウルを被せて下さい、このとき被せにくい場合はテールカウルの下側を少し広げると被せ易くなります。シート取付けステーの穴とフレームのネジ穴を合わせ純正ボルトを使用し取付けます。(締付トルク 18~22Nm) また、車体個体差により穴が合いづらいときはシート取付けステー自体がラバージョイントなので、手で穴の合う位置まで動かしボルトで締め付けてください。
6. 取付け後シート後部にガタが大きい時等は、⑦両面テープつきラバーを適度な大きさに切ってシートレールには貼り付け調整して下さい。(下図を参照して下さい。)
7. 外したサイドカバーなどを取付け、各部の締め付け、シートが確実に付いているかを確認して作業は終了です。

■ 取り付け詳細図 ■

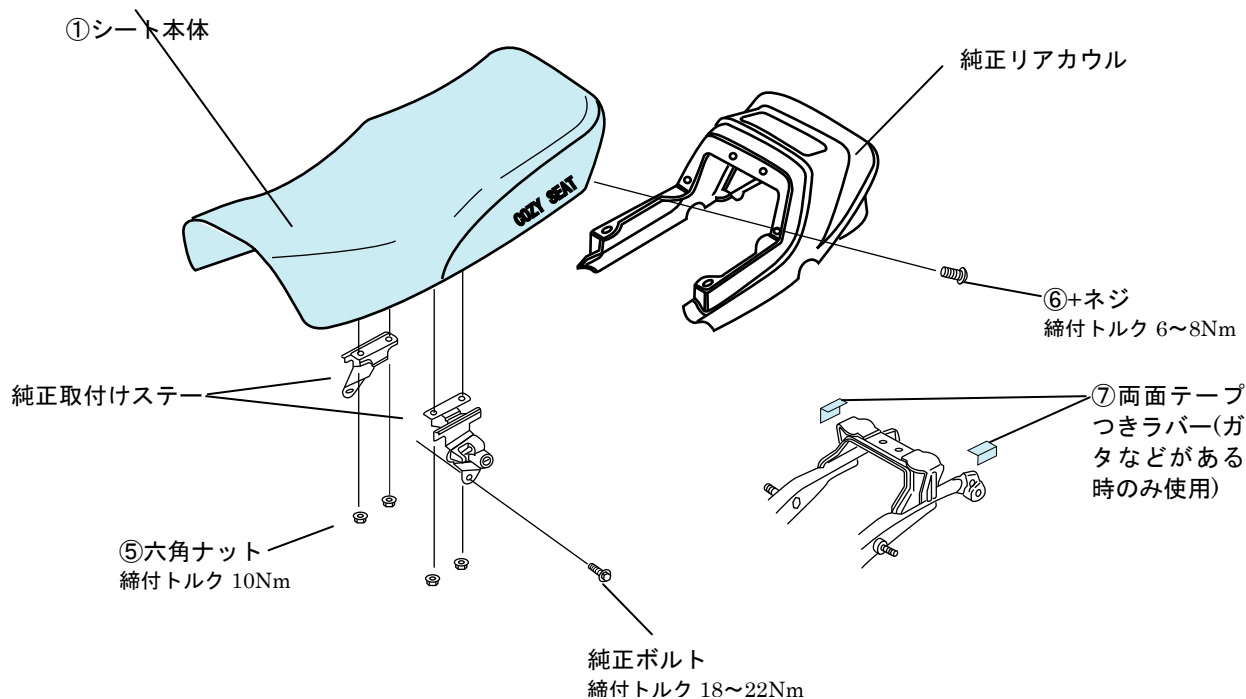

■ ⑦両面テープつきラバー取付け時の注意 ■

