

# 取り扱い説明書

\*取り付け前に必ずお読み頂き、内容をよく理解して正しくお使い下さい。

\*この取り扱い説明書は、いつでも取り出して読めるよう大切に保管して下さい。

\*この商品もしくはこの商品を取り付けた車輛を第三者に譲渡する場合は、必ずこの取り扱い説明書も併せてお渡し下さい。

|                   |   |        |
|-------------------|---|--------|
| <b>強化バルブスプリング</b> | 適応車種  | 商品 NO. |
|                   | APE50,100<br>XR50,100 モタード<br>縦型エンジン、ノーマルヘッド用 | 61018  |

この度はデイトナ「強化バルブスプリング」をお買い上げ頂きまして誠にありがとうございます。  
ご使用前には必ずこの取り扱い説明書をよくお読み下さい。また、取り付け前に必ず商品の内容をお確かめ下さい。

なお、万一お気づきの点がございましたら、お買い求めの販売店にご相談ください。

## 〈特徴〉

- 不等ピッチスプリングでサージング/ジャンピングを抑えます、ハイカム使用時には効果的です。
- SWOSC-V 特殊材を使用しショットピーニング、セッチング処理を施しました。

## 〈商品内容〉

| No. | パーツ名           | サイズ(mm) | 数量 | No. | パーツ名           | サイズ(mm) | 数量 |
|-----|----------------|---------|----|-----|----------------|---------|----|
| ①   | バルブスプリング(インナー) |         | 2  | ②   | バルブスプリング(アウター) |         | 2  |

## 〈注意事項〉

- ・ 作業に入る前に必ず安全を確保した上で作業を行って下さい。
- ・ この商品は、記載されている適合車種以外の車輛には使用しないで下さい。
- ・ 組み付けの詳細はホンダ純正のサービスマニュアル、または各ボアアップキットの説明書を必ず参照してください。
- ・ 取り付けは確実に行って下さい。また、走行中にネジ部等が緩まないよう、トルクレンチを使って所定トルクで確実に締め付けて下さい。
- ・ 取り付け後約100km 走行しましたら各部を点検してネジ部等の増し締めを行って下さい。その後は約500km毎に必ず点検を行い、同様の増し締めを行って下さい。
- ・ 走行中に異常が発生した場合は、直ちに車両を安全な場所に停車させ、異常箇所を点検して下さい。
- ・ この商品は、予告無しに価格や仕様の変更をすることがあります。また、文中に御紹介した商品についても同様です。予め御了承下さい。

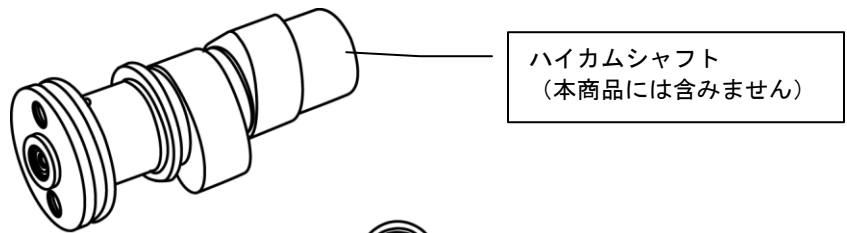

ハイカムシャフト  
(本商品には含みません)

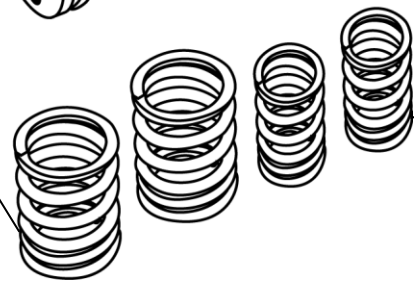

① バルブスプリング  
(アウター大径)  
\* スプリングのピッチが密な方を下にして組付けします。

② バルブスプリング  
(インナー小径)  
\* スプリングのピッチが密な方を下にして組付けします。

### ■取り付け詳細図■

本商品は当社製の 品番47445 ハイカムシャフトセット /APE50/100

品番48388 ハイパーボアキット/APE100

品番48336 ハイパーボアキット/APE50

キット付属のバルブスプリングです。(補修品でもあります)

当社製カム及び純正ヘッド対応ハイカムと組み合わせ出来ます、高回転時のバルブサージング等を低減又は防止しますが、組み合わせる他社製カム(リフト量やカム形状)によっては、設定が合わない場合があります、ご了承の上で使用して下さい。

- \* 本商品はホンダ純正No. 14751-149-000 (スプリング、バルブアウター)  
14761-115-010 (スプリング、バルブインナー) に対応します。  
(APE50/100、XR50/100モタードは同じ品番のスプリングが使用されています)

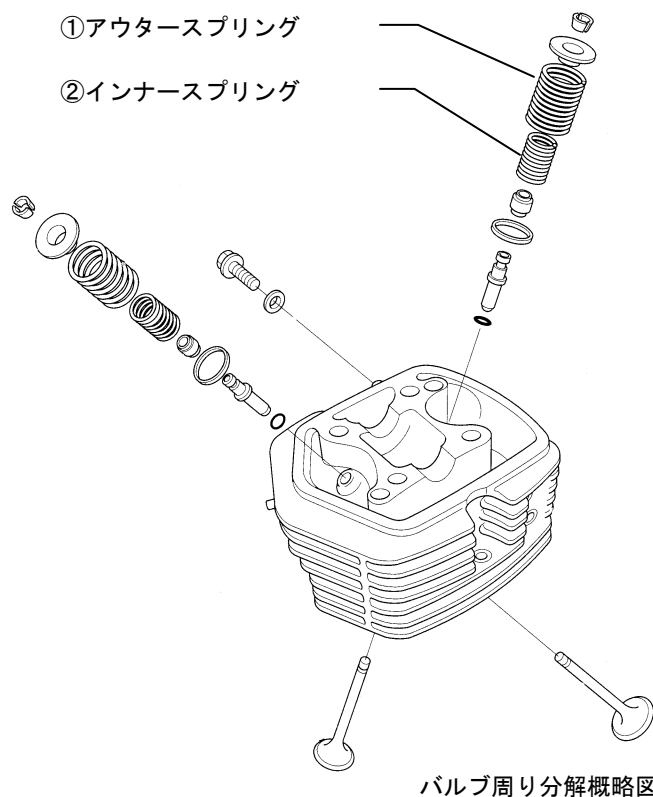

承認JASDAQ上場

株式会社 **デイトナ**

〒437-0226 静岡県周智郡森町一宮 4805

\*この用紙は再生紙を使用しております。

©デイトナ商品についてのご質問、ご意見は、「フリーダイヤルお客様相談窓口」0120-60-4955までお願い致します。