

取扱説明書

*取り付けする前に必ずお読み頂き、内容をよく理解して正しくお使いください。

*取扱説明書（本書）はいつでも取り出して読めるよう大切に保管してください。

*この商品もしくはこの商品を取り付けた車両を第三者に譲渡する場合は、必ず取扱説明書（本書）も併せてお渡しください。



スペシャルフィッティング	適応車種	商品NO.
	CB400SF/SB ('04-'13)	61354



■ご使用前に必ず、ご確認ください■

※ この商品の使用をもって本書記載の内容全てを理解・承諾したものとみなします。ご使用前に必ず内容をご確認ください。本書記載の内容を守らずに取り付け・取り扱いしたことにより発生した不具合や事故損害は、如何なる場合でも保証対象外であり、当社では一切の責任を負いません。予めご了承ください。

※ 商品保証につきましては保証書記載の保証規定に沿って行います。また、この商品の使用をもって保証規定全てを理解・承諾したものとみなします。ご使用前に必ず内容をご確認のうえ、説明書・レシートと共に大切に保管してください。保証書やレシートを紛失した場合や保証書販売店記入欄に店舗記載・捺印のない場合、新品購入履歴が不明な場合などは当社所定の商品保証を受けられません。予めご了承ください。

本書では正しい取り付け、取扱方法および点検整備に関する重要な事項を、次のシンボルマークで示しています。

 警告	要件を満たさず使用しますと、死亡または重傷に至る可能性が想定される場合を示してあります。
 注意	要件を満たさず使用しますと、傷害に至る可能性または物的損害の発生が想定される場合を示してあります。

 禁止	禁止の行為であることを告げるものです。	 その他	その他の警告及び注意を告げるものです。
 実施	行為を強制したり指示する内容を告げるものです。		

警告

 禁止	<ul style="list-style-type: none"> この商品は車種専用用品です。記載されている適応車種以外の車両には使用しないでください。 この商品はモノロックタイプの GIVI トップケース（別売り）（推奨：E43NML 以下）専用用品です。モノキータイプの GIVI トップケースは取り付けできません。また、推奨とは異なるケースや GIVI 社以外のケースには使用しないでください（何れも保証対象外）。 この商品はモノロックタイプの GIVI トップケース（別売り）に付属している汎用ベース専用用品です。指定とは異なるモノロックベース（M5M/M6M）や GIVI 社以外のベースは本品に使用しないでください。 この商品の指定最大積載重量（1 ケースに収容可能な内容物の MAX 総重量）は 3kg です。指定を超える総重量となる内容物をケースに収納することWは絶対にお止めください。操舵性を考慮して、当社では総重量 3kg 以下での走行使用をオススメします。 この商品をつかんでのメインスタンド掛けや車体の取り回しはお止めください。破損や変形、脱落など予期せぬ不具合の原因となります。 法定速度を必ず遵守することを前提に、いかなる場合でも 100km/h を超える状態での走行使用は行わないでください。操舵性の変化などにより、破損や脱落など予期せぬ不具合や事故損害（何れも保証対象外）の原因となります。 オフロードなど悪路での走行使用は行わないでください。破損や脱落など予期せぬ不具合や事故損害（何れも保証対象外）の原因となります。
--	---

注意

実施

- 認証工場など、適切な設備と技能、専門知識のある整備士を有した店舗にて脱着作業を行ってください。作業が適切に行われないと、作業中やご使用中に車両や部品を損傷したり、予期せぬ不具合が発生する場合があります。商品自体に瑕疵がなく発生した不具合や事故損害につきましては、如何なる場合でも当社では一切の責任を負いません。予めご了承ください。
- この商品をパッケージから取り出した際に、商品構成や外観に不備がないことを必ずご確認ください。未使用品以外の外観不良は保証対象外につき、万一お気づきの点がございましたら、ご使用になる前のこの段階でお買い求めの販売店に速やかにご相談ください。
- エンジンやマフラーなどが十分に冷えている状態で、安定した平らな場所を選んでメインスタンドなどを使用し、作業中の車体の安定と周囲の安全を十分確保したうえで作業してください。また、作業が終了するまではエンジン始動や走行使用を不用意に行わないでください。
- 商品を車体に取り付ける際は適切な工具で慎重に作業してください。作業が適切に行われないと、予期せぬ部品破損や取付不備（何れも保証対象外）の原因となります。
- 作業中取り外した純正部品の破損・紛失には十分留意してください。また、各部ねじが緩みにくい場合は浸透潤滑油などを適宜使用してください。無理に緩めようとすると部品破損の原因となります。
- 商品付属ねじの規定トルクは M6：10N・m、M8：24N・m です。ねじ緩み止め剤の併用をオススメします。純正部品につきましては必ず車両メーカー発行のサービスマニュアルを参照し、各部規定トルクで確実に締め付けてください。これら締め付けが不適切だと部品破損・脱落の原因となります。
- 各部品は必ず一旦仮締めとし、車体への組付状態を十分確認し、位置決めしてから本締めしてください。車両の製造方法と製品個体差、車両組付個体差により、車両へのフィット感や組付クリアランスはお手元の商品程度となります。程度の差につきましては予めご了承ください。
- この商品にトップケースを取り付け走行使用すると、車両の重量増加や重心変化、空気抵抗増加などにより、ハンドリングやブレーキ性能などが悪化します。慣れるまでは十分慣らし運転を行ってください。このような変化はタイヤの磨耗や空気圧の低下、ステムやホイール、スイングアームのベアリング類の磨耗などによっても発生します。定期的に各部を点検整備し、安全に走行使用してください。
- 取付後約 100km 走行しましたら必ず各部を点検し、適宜増し締めを行ってください。その後は約 500km 毎に定期点検を行い、同様に適宜増し締めを行ってください。破損や脱落など予期せぬ不具合や事故損害（何れも保証対象外）の原因となります。定期的な点検整備や日々のメンテナンスを怠り発生した不具合や事故損害につきましては、如何なる場合でも当社では一切の責任を負いません。予めご了承ください。
- 走行中に異常が発生した場合は直ちに車両を安全な場所に停車させ、異常箇所を点検してください。



その他

- この商品は記載された適応車種のノーマル車体にて取付確認を行っております。ノーマル車体に別途付加された純正アクセサリ類や他社製品、加工部品などとの組み合わせは未確認（保証対象外）につき、如何なる不具合や事故損害が発生したとしても、当社では一切の責任を負いません。予めご了承ください。
- パッケージ開梱時やその後の商品取り扱い時に、パッケージや商品構成部品（端面や突起部、バリなど）で予期せぬ怪我や事故（保証対象外）が発生する場合があります。十分ご注意ください。
- この商品ならびに指定同時装着品の構成部品は金属や樹脂を素材としております。経年変化や使用損耗により素材劣化（サビ含む）が生じ、予期せぬ不具合（保証対象外）が発生する場合があります。必ず定期的に点検整備（適宜新品交換）を行ってください。素材の経年変化や使用損耗より発生した不具合や事故損害につきましては、如何なる場合でも当社では一切の責任を負いません。予めご了承ください。
- 素材と製造方法、製品個体差により、仕上がり品質はお手元の商品程度となります。溶接や塗装、小傷、歪みなど、程度の差につきましては予めご了承ください。
- この商品を車体装着すると、タンデムライダーの背中からトップケース背面までのスペースが狭くなります。予めご了承ください。
- 商品保証につきましては保証書記載の保証規定に沿って行います。また、この商品の使用をもって保証規定全てを理解・承諾したものとみなします。ご使用前に必ず内容をご理解のうえ、説明書・レシートと共に保証書を大切に保管してください。保証書やレシートを紛失した場合や保証書販売店記入欄に店舗記載・捺印のない場合、新品購入履歴が不明な場合などは当社所定の商品保証を受けられません。予めご了承ください。
- この商品は予告無しに価格や仕様を変更する場合があります。また、文中にて紹介した他の商品についても同様です。予めご了承ください。

本商品の特徴

- 適応車種専用設計のスペシャルフィッティング。モノロックタイプの GIVI トップケース（別売り）（推奨：E43NML 以下）専用品。指定ケースに付属している汎用ベースとボルト類を使用して無加工装着できます。
- 指定最大積載重量（1 ケースに収容可能な内容物の MAX 総重量）は 3kg。
- 純正グラブレール/リアサスペンション専用。

※. 付属ベースへの勘合形状が異なるため、GIVI モノキーケース（別売り）は取り付けできません。各ケースの詳細や最新情報は GIVI 専用ホームページ <http://www.givi-jp.com> にてご確認ください。

※. 指定とは異なるモノロックベース（M5M/M6M）や GIVI 社以外のベースは本品に使用しないでください。

※. 指定を超える総重量となる内容物をケースに収納することは絶対にお止めください。操舵性を考慮して、当社では総重量 3kg 以下での走行使用をオススメします。

商品内容

NO	パーツ名	サイズ(mm)	数量	NO	パーツ名	サイズ(mm)	数量
①	フィッティング (左)		1	④	取扱説明書 (本書)		1
②	フィッティング (右)		1	⑤	保証書		1
③	六角穴付きボタンボルト	M8x70	2				

※. 商品を車両に組み付ける前に、必ず各部品の構成や作業内容を十分ご確認ください。

取付方法

※. 作業を行う前に、GIVI モノロックケース（別売り）（推奨：E43NML 以下）付属の汎用ベースとボルト類を予めお手元にご用意ください。これら部品がないと①/②フィッティング（左右）を連結固定できません。

※. 記載の手順は HONDA・CB400SF（04）をもとに当社で検討した内容につき、純正部品の脱着方法などの詳細につきましては必ず車両メーカー発行のサービスマニュアルにてご確認ください。

※. エンジンやマフラーなどが十分に冷えている状態で、安定した平らな場所を選んでメインスタンドなどを使用し、作業中の車体の安定と周囲の安全を十分確保したうえで作業してください。また、作業が終了するまではエンジン始動や走行使用を不用意に行わないでください。

※. 商品付属ねじの規定トルクは M6：10N・m、M8：24N・m です。ねじ緩み止め剤の併用をオススメします。純正部品につきましては必ず車両メーカー発行のサービスマニュアルを参照し、各部規定トルクで確実に締め付けてください。

※. 各部品は必ず一旦仮締めとし、車体への組付状態を十分確認し、位置決めしてから本締めしてください。

手順 1～5 は、下図（取り付け詳細図）を参考に作業を行ってください。

1. 純正リアグリップ固定ボルト4本を緩めた後、後方側（左右）の2本を取り外します。
- ※ **前方側（左右）の固定ボルトは、純正リアグリップが脱落しない程度に緩めはしますが、車体から取り外しません。**
2. 車体を倒さないよう十分注意しながら、純正リアクッション ASSY（左右）上部固定フックボルト（左右）とワッシャー（左右）を取り外します。
 3. 他の部位が車体に接触しないよう十分注意しながら、③六角穴付ボタンボルト（1ヶ）を使用して、手順1で取り外した純正リアグリップ固定部（左）後方側に①フィッティング（左）の後側固定部を仮組みします。
 4. 他の部位が車体に接触しないよう十分注意しながら、手順2で取り外した純正フックボルト（1ヶ）とワッシャー（1ヶ）を使用して、純正リアクッション ASSY（左）上部に①フィッティング（左）の前側固定部を仮組みします。
- ※ **手順 3～4 により①フィッティング（左）の前後固定部の仮組みが完了するまでの間は、①フィッティング（左）を車体の近くで不用意に動かさないでください。接触により、車体や①フィッティング（左）が損傷する原因となります。**
5. 手順 3～4 と同じ手順（※注記も同様）で、純正リアグリップ固定部（右後方側）と純正リアクッション ASSY（右）上部に、②フィッティング（右）の前後固定部を仮組みします。
- ※ この手順 3～5 の段階では、①/②フィッティング（左右）は必ず仮組みとしてください。早計に本締めすると、以降の作業に支障をきたす原因となります。

■ 取り付け詳細図 ■

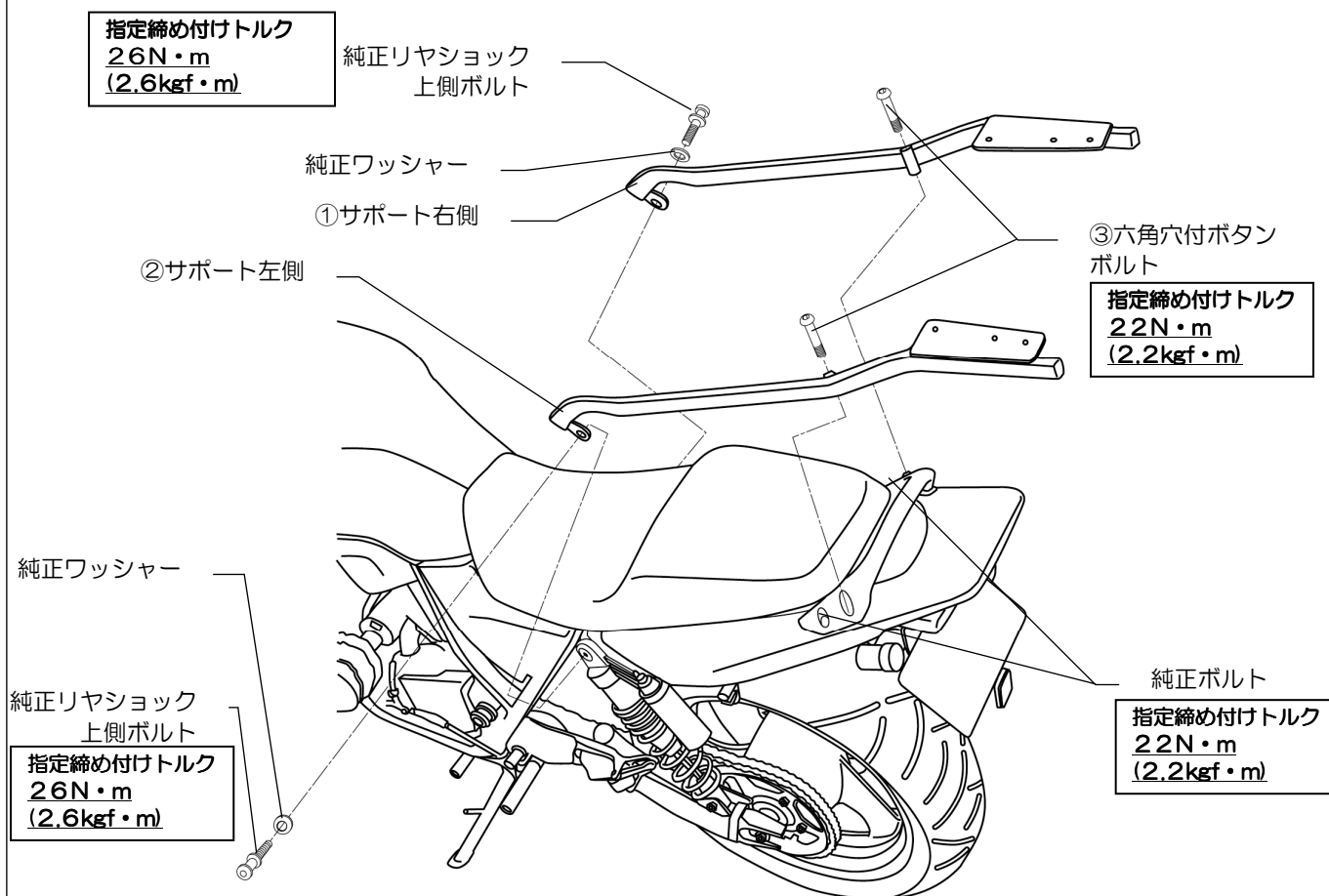

6. GIVI モノロックケース（別売り）（推奨：E43NML 以下）付属の取扱説明書を参照し、ケース付属のボルト類（波型プレート以外の部品）を使用して、①/②フィッティング（左右）の後部台座に汎用ベースを仮組みします。（図 A 参照）
- ※ GIVI モノロックケース（別売り）付属の取扱説明書を必ず参照し、ボルト類の種別や入数、寸法、組み付け手順などに問題がないことを十分確認した上で作業を進めてください。また、ストップランプ付きのケースを使用する際は配線加工が伴いますので、特に慎重に作業してください。
- ※ GIVI モノロックケース（別売り）に付属している波型プレート（4 ケ）は本品には使用しませんので、お手元で大切に保管してください。
- ※ この手順 6 の段階では、汎用ベースは必ず仮組みとしてください。早計に本締めすると、以降の作業に支障をきたす原因となります。
7. 車体を水平にした状態で手順 3～6 で仮組みした各部品の取り付け位置を適宜微調整し、問題なければ各部を均等に締め付け、規定トルク（以下）で最終的に本締めします。
- ※ **各部規定トルク**
- ◎汎用ベース固定ボルト（M6）：10N・m
 - ◎③六角穴付きボタンスクリュー（M8）：22N・m
 - ◎純正フックボルト（M8）＋ワッシャ：26N・m
- ※ 汎用ベースに組み付けるナイロンロックナット（4 ケ）は、締め付けが一度固くなったところ（ボルトの先端がロックナイロンに掛かり始めたところ）からさらに締め付けてください。締め付けが不適切だと部品破損・脱落の原因となります。
8. ツメを折らないよう注意しながら手順 7 で本締めした汎用ベースにベースカバーを組み付け、タッピングスクリュ（2 ケ）を使用して汎用ベースにベースカバーを固定します。（図 A 参照）
9. GIVI モノロックケース（別売り）（推奨：E43NML 以下）付属の取扱説明書を参照し、使用上の問題（特に以下）がないことを十分確認します。
- ◎所定の操作でケースの脱着、施錠・解除（ストップランプ付きのケースを使用する際はランプの点灯含む）が問題なくできること
 - ◎ケース脱着時何れにおいても、ケースならびに組み付けた各部品に何ら異常がないこと
10. 問題なければ作業は完了です。

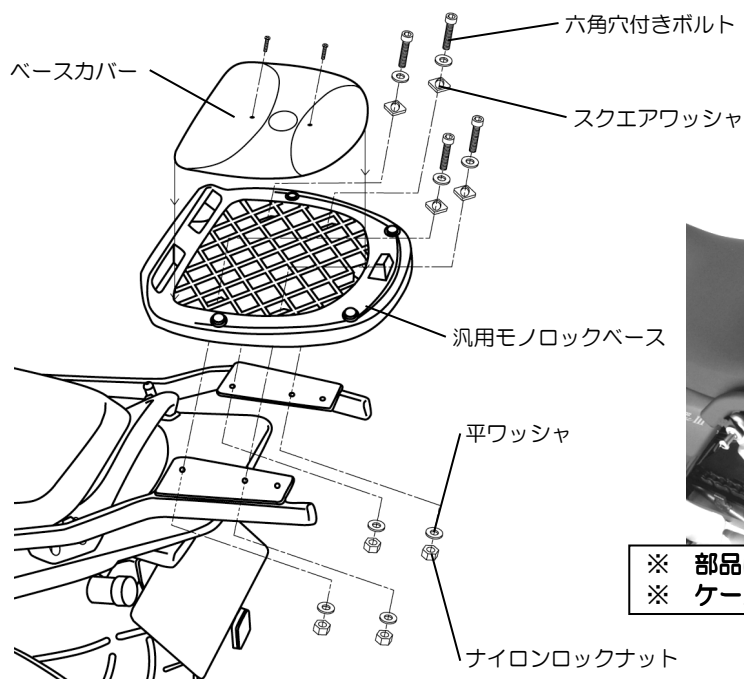

- ※ 部品はモノケース付属。
- ※ ケースによりベース形状は異なる場合があります。

東証JASDAQ上場

株式会社

デイトナ

〒437-0226 静岡県周智郡森町一宮4805

本書の記載内容の一部または全部を無断転載することを禁ず。 デイトナ商品についてのご質問、ご意見は
0120-60-4955まで。営業時間：平日 午前9：00～午後6：00
URL 総合 <http://www.daytona.co.jp/> GIVI 専用 <http://www.givi-jp.com>