 MultiWingCarrier -マルチウイングキャリア-	適応車種	商品NO.
	CB1000F (26)	62573

■ご使用前に必ずご確認ください■



※本商品のご使用前に最終項に記載のURL（保証規定）より保証規定の内容を読み、ご理解のうえご使用ください。





※本商品の使用をもって、本書と保証規定の内容の全てを理解・承諾したものとみなします。本書内の注意事項を守らず使用したことによる事故や損害について、当社では一切の責任を負いません。

※本書は、いつでも取り出して読めるように大切に保管してください。また第三者に譲渡する場合は、必ず本書も併せてお渡しください。

本書では正しい取り付け、取扱方法および点検整備に関する重要な事項を、次のシンボルマークで示しています。

 禁止	禁止の行為であることを告げるものです。	 実施	行為を強制したり指示する内容を告げるものです。	 法令違反	条件次第では法令違反となることを告げるものです。	 その他	その他の警告及び注意を告げるものです。
--	---------------------	--	-------------------------	--	--------------------------	---	---------------------

	要件を満たさず使用しますと、死亡または重傷に至る可能性や第三者の生命や財産を損なう可能性が想定される場合を示してあります。
 禁止	<ul style="list-style-type: none"> 本商品は記載されている適応車種以外の車両には使用しないでください。 本商品に曲げ・切削・溶接などの加工は行なわないでください。商品の破損だけではなく車両側の破損や重大な事故につながる恐れがあります。 本商品の最大積載重量は『5kg』です。最大積載重量を超える荷物を積まないでください。 GIVI社製トップケースを装着する場合は『ケース+ベースプレート込みの重量が3.2kg』以下のトップケースをご使用ください。また『GIVI社製アルミケース』や『GIVI社以外のケース』は使用しないでください。本商品の破損やケースの脱落などの原因となります。 GIVI社製トップケース以外は取り付けしないでください。トップケースの落下、または本商品や車両側フレームの破損につながる恐れがあります。 トップケースの装着時にケースを背もたれにするなどの積載以外の負荷を与えないでください。本商品や車両側の破損の原因となります。 本商品を使用して、車両の固定やメインスタンド掛け、車両の取り回しはお止めください。破損や変形、脱落など予期せぬ不具合の原因となります。 オフロードや悪路などで使用しないでください。また工事中や荒れた舗装路で段差を乗り越える必要がある場合は最徐行で走行してください。
 実施	<ul style="list-style-type: none"> 装着前に取付箇所の純正部品や車両に欠損や破損がないか確認してください。異常が見られる場合は新品に交換してください。 走行中に異常が発生した場合は、直ちに車両を安全な場所に停車させ、異常箇所を必ず点検してください。異常があった場合は、商品の使用または車両の走行を中止し、認証工場や販売店へご相談してください。

	要件を満たさず使用しますと、傷害に至る可能性または物的損害の発生が想定される場合を示してあります。
 実施	<ul style="list-style-type: none"> 商品取り扱い時に商品の端面や商品に突起やバリなどがあり予期せぬケガや事故が発生する場合があります。取り扱いの際は必ず保護手袋を着用しケガには十分に注意して作業を行ってください。またエッジや突起部がある場合はヤスリなどを使用して適切に処理してください。 本商品を開梱の際は、構成部品の不足や外観の不具合、異常がないことを必ずご確認ください。万一気づきの点がございましたら、ご使用前にお買い求め販売店へ速やかにご相談ください。 作業は適切な設備と技能、専門知識のある整備士を有した店舗または認証工場にて脱着作業をご依頼ください。作業が適切に行なわれないと、作業中や使用中に車両や商品の損傷や不具合などに繋がる場合があります。 作業は周囲の安全を確保し、安全な場所で車両を固定させたくうえて、転倒やケガに十分注意して作業を行ってください。 本商品を取り付ける前に、本書とメーカー発行のサービスマニュアルをよく読み、理解したうえで作業を行ってください。 取り付けは各作業に適した工具をご使用ください。不適切な工具を使用すると部品の破損やケガをする可能性があります。 ボルトやナット類の締め付けにはトルクレンチを使用して、所定トルクまたは車両メーカー発行のサービスマニュアルで指示されたトルクで確実に締め付けてください。 本商品の装着および、トップケースや荷物を積載した場合に、ハンドリングやブレーキ性能が変化する可能性があります。操作に慣れるまでは十分に習熟運転を行ってください。 取り付け後に約100km走行しましたら各部を必ず点検整備し、必要に応じてネジの増し締めを行ってください。その後は約500km毎に同様の作業を行ってください。
 法令違反	<ul style="list-style-type: none"> 積載重量以内であっても、極度に後方や左右へ飛び出す荷物は積載しないでください。テールランプやナンバープレートの視認性の悪化や保安基準に抵触する可能性があります。
 その他	<ul style="list-style-type: none"> 商品保証は本商品のみが対象になります。また、本商品を装着したことによる物的損害や人的損害などの補償は一切お受けできません。 転倒履歴がある車両には取り付けできない場合がございます。 本商品は素材や製造方法により製品個体差があり溶接や塗装、小キズ、歪みなど程度の差がございます。また溶接部に塗装が乗っていない場合があります。これは溶接時にガラス質のような被膜を形成することがあり、製造上避けることができない症状です。 本商品の裏面や取り付け部周辺、複雑な形状をした部分などには、製造上どうしても表面仕上げにムラが生じてしまいます。そのため地域の環境やメンテナンス状況によっては、サビが発生する可能性があります。あらかじめご了承ください。 本商品を取り付ける際に車両側の取り付け面や、その周辺にキズが付く場合があります。また荷物の積みおろしやトップケースのフィッティング類の脱着を繰り返すと本商品や、その周辺にキズが付く可能性があります。 定期的に各部の点検を行ってください。またキズやサビ、塗装の剥がれなどが発生している場合は適切な補修を行ってください。補修せずに使用すると素材劣化が促進され、本商品の破損だけでなく、車両へのダメージの原因となります。 本商品は新車状態（※純正オプションやカスタムパーツなどの未装着車両）を前提に設計しております。商品取付部の周辺部品を変更されていると取り付けできない場合がございます。 本商品はLEDフェンダーレスキット（品番62577）との同時装着はできません。 本商品、または本書内でご紹介した商品は予告なしに価格や仕様を変更する場合がございます。あらかじめご了承ください。

商品内容

NO	パーツ名	サイズ (mm)	数量	NO	パーツ名	サイズ (mm)	数量
①	トッププレート		1	⑦	六角穴付きボルト	M8×55 (P1.25)	4
②	フィッティング右		1	⑧	ワッシャ	M8	4
③	フィッティング左		1	⑨	カラー	Φ9×Φ18×30L	4
④	サブブラケット右		1	⑩	六角穴付き皿ボルト	M8×20 (P1.25)	4
⑤	サブブラケット左		1	⑪	ゆるみ止めナット	M8	4
⑥	フランジボルト	M8×15 (P1.25)	2				

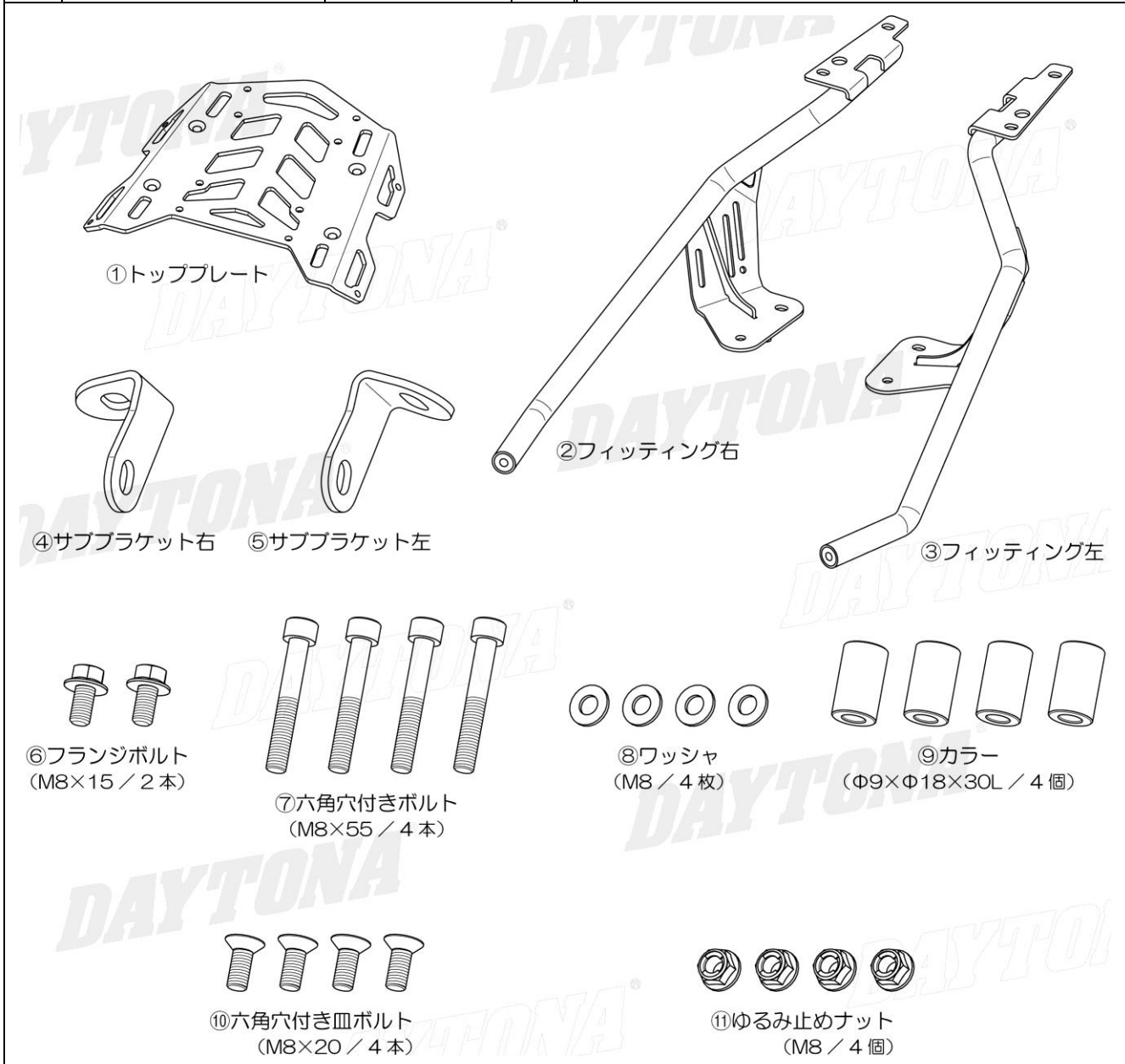

補修部品

NO	品番	品名	内容
1	99845	トッププレート単品	①トッププレート×1

取付方法

【作業前の注意事項】

- 純正部品の取り外しや取り付けについては、各メーカー発行のサービスマニュアルに従い、正しく行なってください。
- 作業を始める前に周囲の安全を確保し、車両を安定させた状態で転倒やケガなどに十分注意して作業してください。

01. フックボルトと純正ボルトの取り外し

- 図1を参考に、左側のフックボルト（1本）を取り外します。
- リアフェンダー固定の純正ボルト（左側2本）を取り外します。
※4本すべてを外すとリアフェンダーが脱落します。フィッティング左を仮組みしてから、右側も同様の作業を行ってください。

図1

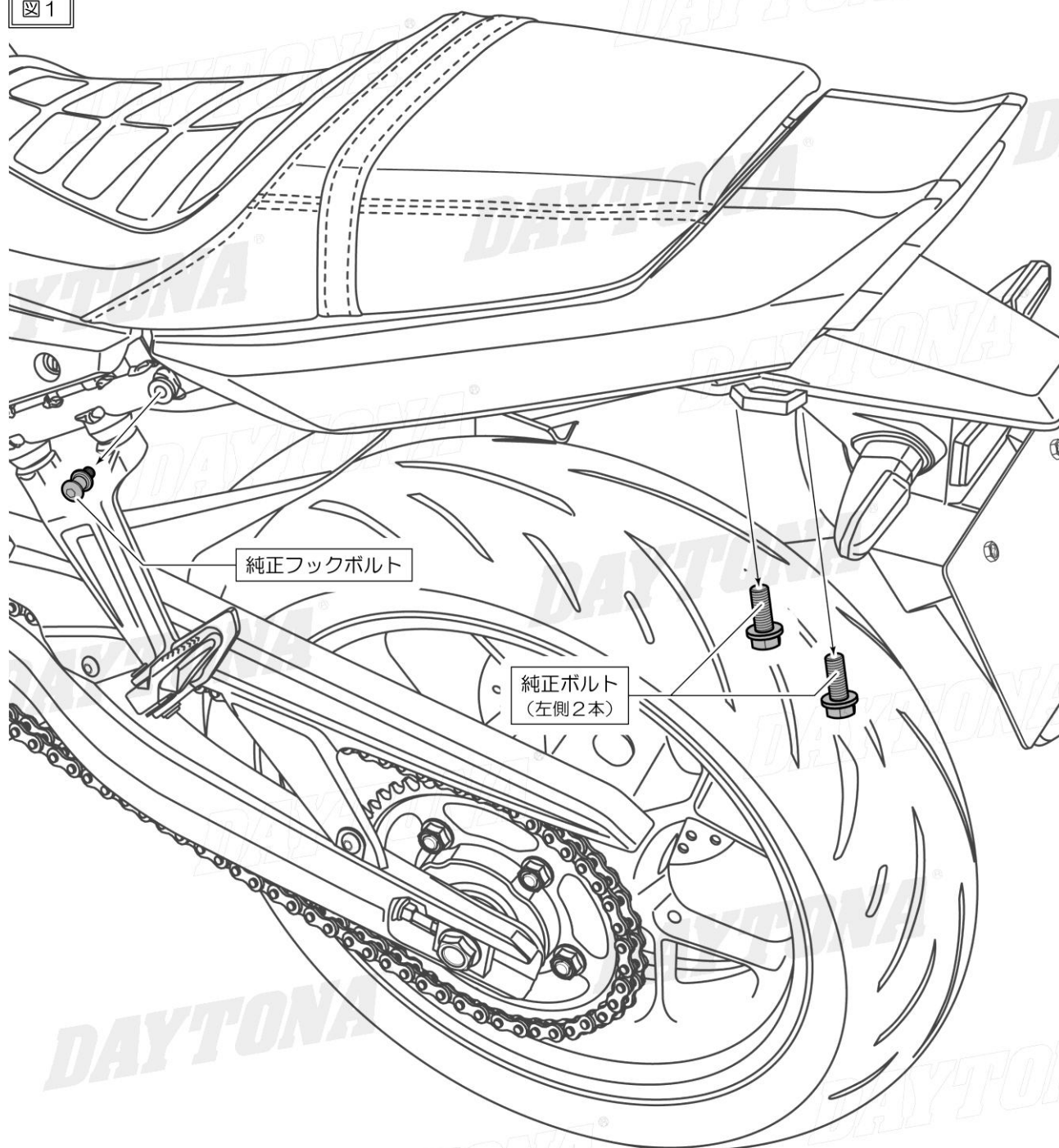

02. フィッティングの仮組み

- 図2を参考に、③フィッティング左を⑤サブブラケット左と⑥フランジボルト (M8×15/1本)、⑦六角穴付きボルト (M8×55/2本)、⑧ワッシャ (M8/2枚)、⑨カラー (2個) を使用して、車体に仮組みします。
※右側も手順1より参考にして、仮組みします。

図2

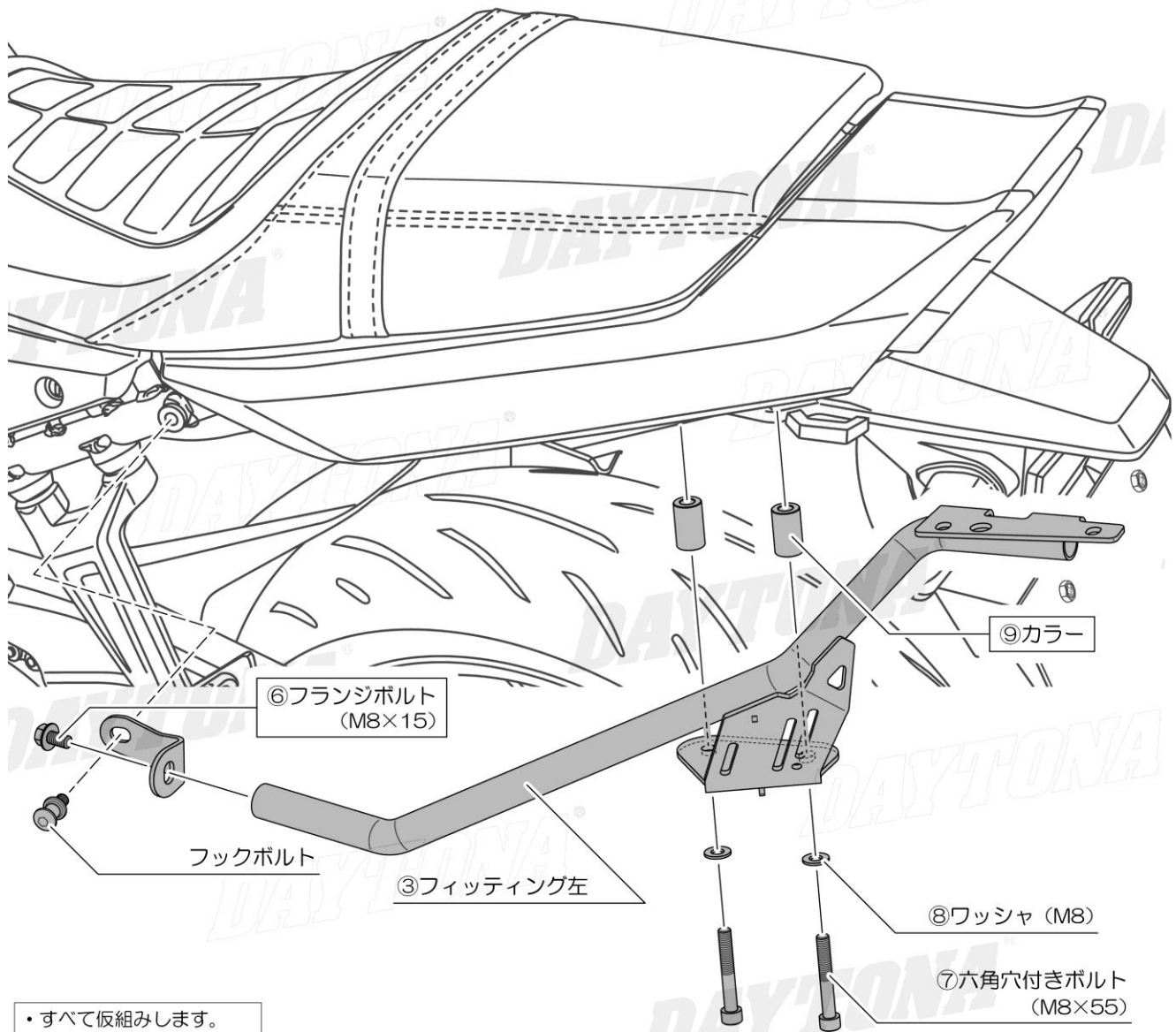

- すべて仮組みします。
- 手順03で①トッププレートを仮組みした後に本締めします。

右側も同様に仮組みします

03. トッププレートの取り付け

- 図3を参考に、①トッププレートを②フィッティング右と③フィッティング左へ⑩六角穴付き皿ボルト (M8×20/4本) と⑪ゆるみ止めナット (M8/4個) を使用して、仮組みします。
- 各部に無理がないように調整し、図3に記載の「①～④」の順番に本締めします。

図3

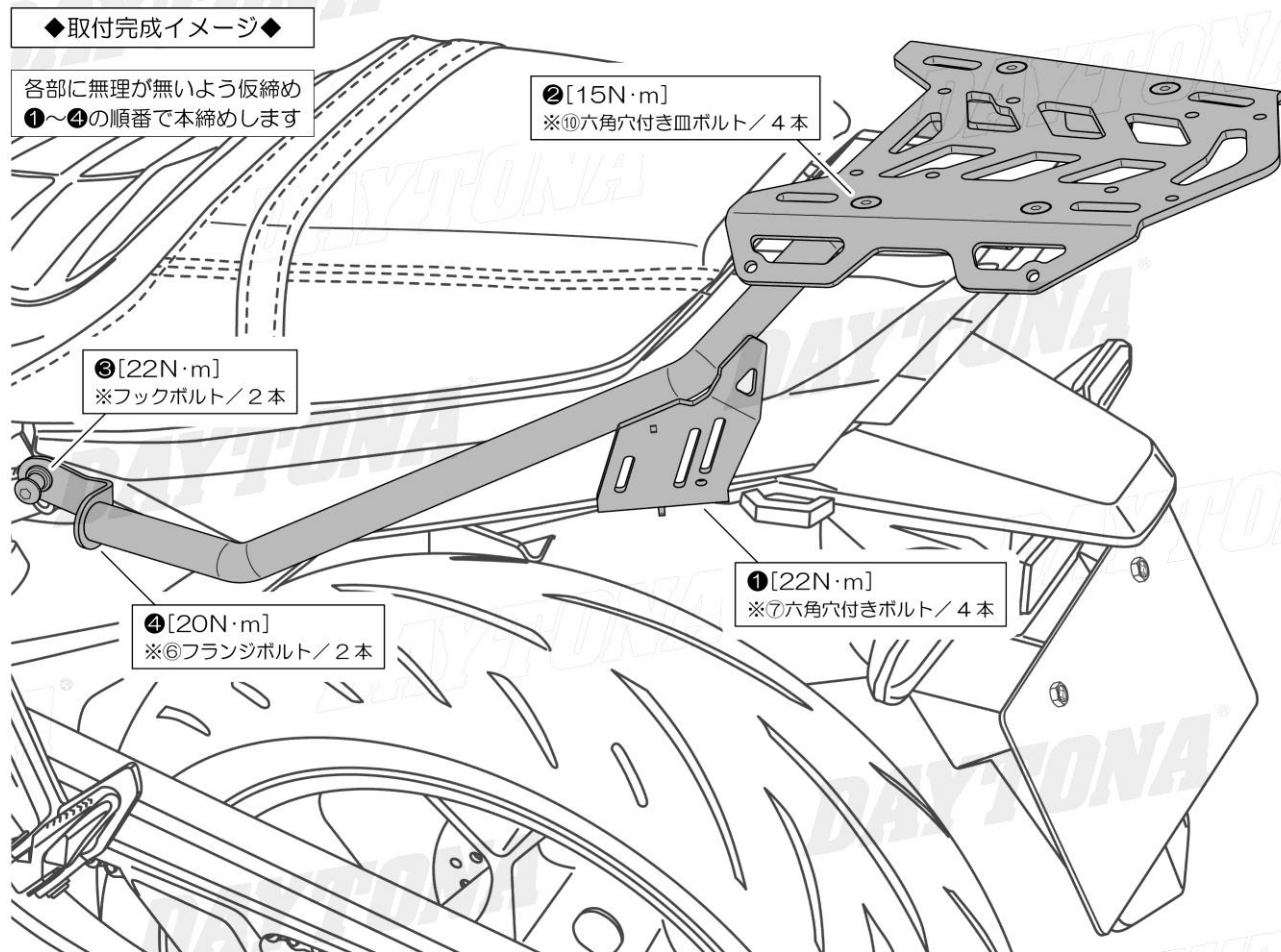
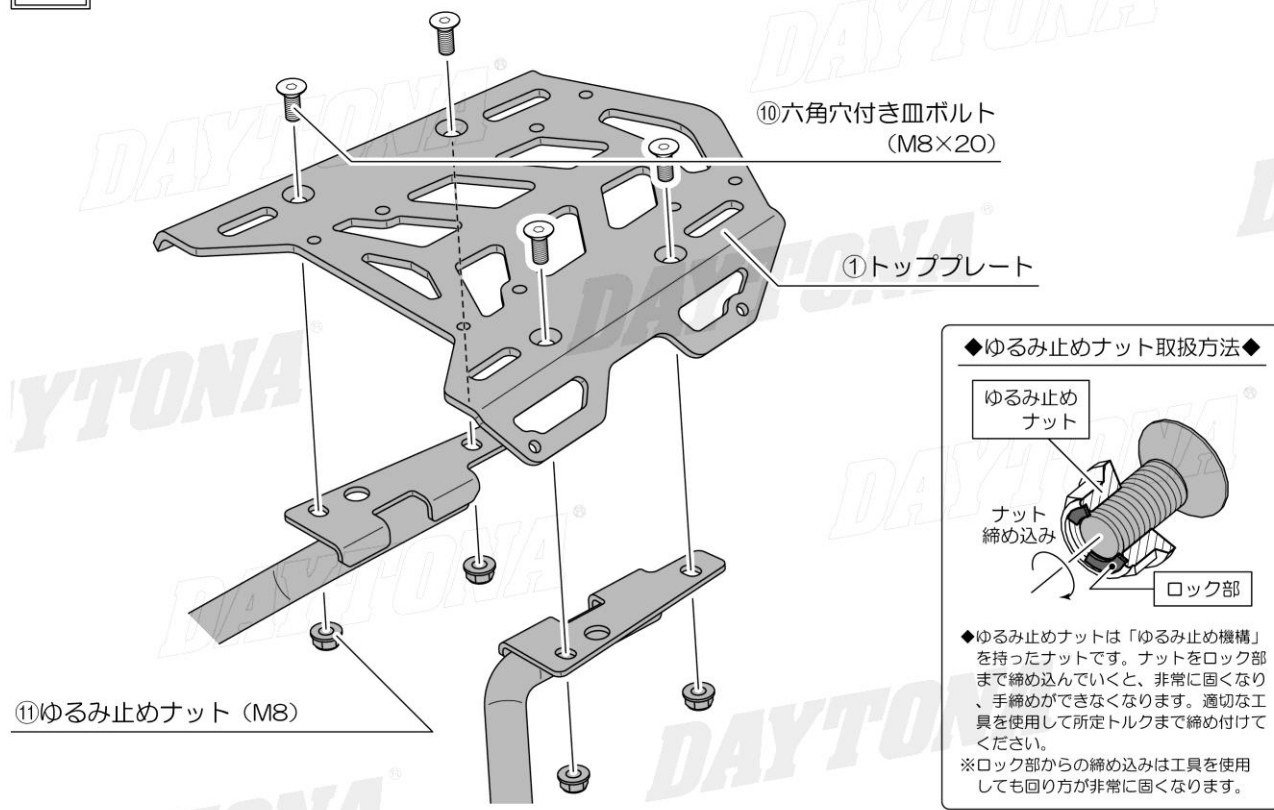

04. トッププレートについて

- 本商品のトッププレートは、表面処理（黒塗装）で仕上げてあります。そのため処理工程の際に固定具の跡が必ず残るため、イラストの丸部分の皿ネジ穴に黒のタッチアップペイントが施されております。
- 製造上の仕様となります。あらかじめご了承ください。

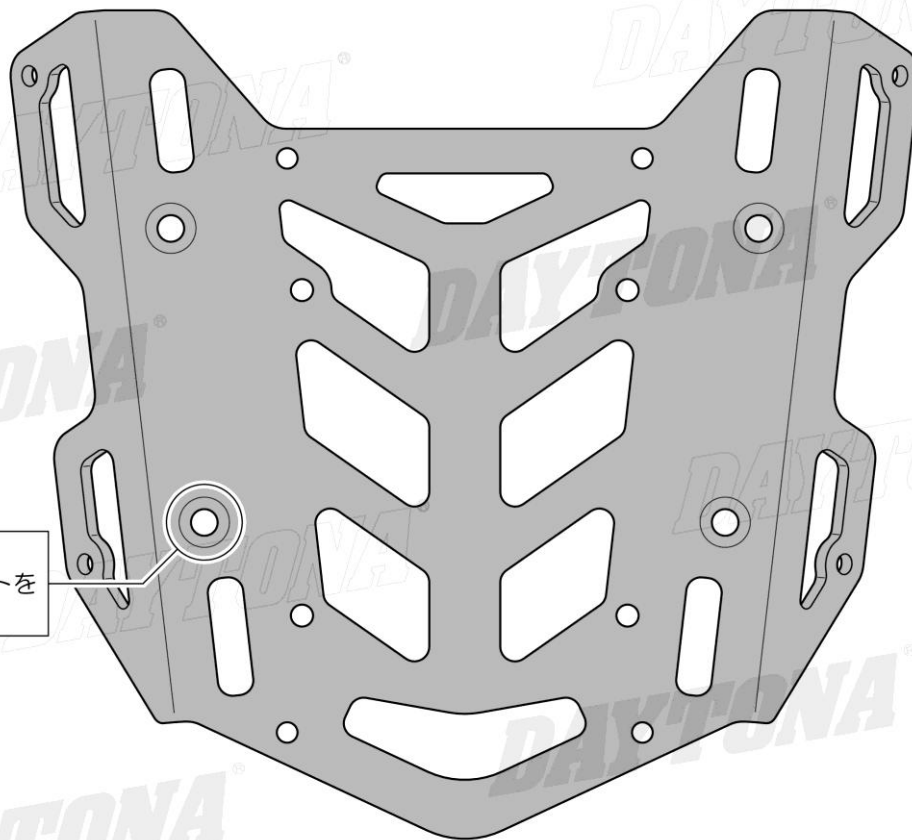

表と裏の両面に
タッチアップペイントを
施しております

05. 点検作業

- 各部が確実に取り付けられていることを確認します。
- 配線類が無理に引っ張られたり、潰されていないか確認し、灯火類が正常に動作することを確認します。
- 運転操作に支障がないか点検し、各部異常がなければ作業は終了です。

■商品保証について

商品保証とは、通常のご使用において材料または製造上の不具合に起因する故障等が起きた場合、保証規定の範囲において無償修理または交換をお約束するものです。

1. 保証期間は使用回数に関わらず、ご購入日から1年間となります。
2. 保証を受ける場合には、お買い上げ日が証明できる書面（レシートなど）が必要となります。
※保証の対象は、新品かつ正規販売店でのご購入品に限ります。個人売買や中古品、インターネットオークションでの購入品は保証の対象外となります。
3. 下記のアドレス（またはQRコード）より、保証規定の詳細をご一読の上、ご理解・ご承諾ください。

デイトナ保証規定

<https://www.daytona.co.jp/warranty/index.php>

※保証を受けるご連絡を以って、保証規定にご同意いただいたものとみなします。



■保証修理の受付について

お買い上げ日が証明できる書面をご用意の上、購入店もしくは当社までご連絡ください。

インターネットお問合せ

<https://www.daytona.co.jp/contact/index.php>



株式会社 **デイトナ**
東証スタンダード上場

転載 本取扱説明書の内容の一部、
禁止 または全ての無断転載を禁止

〒437-0226 静岡県周智郡森町一宮 4805

<https://www.daytona.co.jp>