



<p>プラスチックバリアー車種別キット</p>	適応車種	商品NO.
	CB1000F (26) CB1000F SE (26)	62722

■ご使用前に必ずご確認ください■



※本商品のご使用前に最終項に記載のURL（保証規定）より保証規定の内容を読み、ご理解のうえご使用ください。
 ※本商品の使用をもって、本書と保証規定の内容の全てを理解・承諾したものとみなします。本書内の注意事項を守らず使用したことによる事故や損害について、当社では一切の責任を負いません。
 ※本書は、いつでも取り出して読めるように大切に保管してください。また第三者に譲渡する場合は、必ず本書も併せてお渡ししてください。

本書では正しい取り付け、取扱方法および点検整備に関する重要な事項を、次のシンボルマークで示しています。

 禁止	禁止の行為であることを告げるものです。	 実施	行為を強制したり指示する内容を告げるものです。	 可燃性注意	表記の注意を告げるものです。	 その他	その他の警告及び注意を告げるものです。
---	---------------------	---	-------------------------	--	----------------	--	---------------------

	<p>要件を満たさず使用しますと、死亡または重傷に至る可能性や第三者の生命や財産を損なう可能性が想定される場合を示してあります。</p>
 禁止	<p>・本商品は太陽光を直接当てると、小さな領域に集光する光学的特性があります。そのためごくまれなケースですが、車両の他の部分に損傷を与える場合がありますので、直射日光があたったままの状態では駐車しないでください。 ※右イラストの様には車体後方から直射日光があたる状態が最も集光の影響を受ける状態となります。 ※やむを得ず直射日光があたる場所に駐車する場合は、プラスチックバリアーに傷の付きにくいタオルなどを掛けて直射日光があたらないようにプラスチックバリアー全体をカバーしてください。 上記警告のガイドラインに基づいて、不注意によるいかなる損傷に対しても弊社では一切の責任を負いませんのでご了承ください。</p> <p>・ガソリンやブレーキ液、アセトン、シンナーなどの化学物質がプラスチックバリアーに付着しないようにしてください。付着すると細かいヒビやキズ、クモリ、変形、ワレなどが生じます。付着してしまった場合は直ちに水で洗浄してください。</p> <p>・本商品は長期間使用すると紫外線の影響や経年変化などによりプラスチックバリアー本体が変色やクモリが発生する場合があります。前方の視界が悪くなった場合はそのまま使用せず、必ず新しいプラスチックバリアーと交換してください。また、車両の転倒やその他の影響によりプラスチックバリアーにキズやクモリ、歪み、ワレなどが発生した場合も同様に交換してください。</p> <p>・プラスチックバリアー清掃の際には、洗車ブラシなどの使用や乾いた布での乾拭きはしないでください。キズが付き視界性が悪くなります。また、コンパウンドなどの研磨剤入りの磨き剤も使用しないでください。</p> <p>・本商品の装着時は風などの影響を受けやすく、不安定な場所に駐車すると転倒の恐れがあります。また、土の上など路面の柔らかい場所や傾斜した場所には駐車しないでください。必ずアスファルト等の固く安定した平坦地に駐車してください。</p>
 実施	<p>・取付前に取付箇所の純正部品や車両に欠損や破損がないか確認してください。異常が見られる場合は新品に交換するなどしてください。</p> <p>・走行前に各部の取付状態を点検（プラスチックバリアーにガタはないか、風圧によって動くことはないか、ボルトやナットの緩みがないか）し、異常がある場合は必ず増し締めしてください。</p> <p>・装着後は走行フィーリングが変わりますので、必ず乗車感覚を確認してください。</p> <p>・暴風時や豪雨時、降雪時など危険な状況下では走行しないでください。</p> <p>・強風時は走行安定性が悪くなり、風の影響も受けやすく、降雨時は視界が悪くなります。必ず安全運転を行ってください。</p> <p>・走行中に異常が発生した場合は、直ちに車両を安全な場所に停車させ、異常箇所を必ず点検してください。異常があった場合は、商品の使用または車両の走行を中止し、認証工場や販売店へご相談してください。</p>



	<p>要件を満たさず使用しますと、傷害に至る可能性または物的損害の発生が想定される場合を示してあります。</p>
 実施	<p>・商品取り扱い時に商品の端面や商品に突起やバリなどがあり予期せぬケガや事故が発生する場合があります。取り扱いの際は必ず保護手袋を着用しケガには十分に注意して作業を行ってください。またエッジや突起部がある場合は、ヤスリなどを使用して適切な処理を行ない、取り除いてください。</p> <p>・本商品を開梱の際は構成部品の不足や外観の不具合、異常がないことを必ずご確認ください。万一お気づきの点がございましたら、ご使用前にお買い求めの販売店へ速やかにご相談ください。</p> <p>・適合車両以外の車両には使用しないでください。</p> <p>・認証工場などの適切な設備と技能、専門知識のある整備士を有した店舗に脱着作業をご依頼ください。作業が適切に行なわれないと、作業中やご使用中に車両や部品の損傷、不具合が発生する場合があります。</p> <p>・作業は周囲の安全を確保し、安全な場所で車両を固定し安定させようとして、転倒やケガに十分注意して作業を行ってください。</p> <p>・本商品を取り付ける際は、車両にキズがつかないようにウエスなどで保護してから作業してください。</p> <p>・取り付けは各作業に適した工具をご使用ください。不適切な工具を使用すると部品の破損やケガをする可能性があります。</p> <p>・本商品を取り付ける際には所定トルクで確実に締め付けてください。特にプラスチックバリアーを締め付ける際はオーバートルクに注意して取り付けてください。締め付けすぎるとプラスチックバリアーの破損や変形の原因となる場合がございます。</p> <p>・取り付け後に約 100km 走行しましたら各部を必ず点検整備し、必要に応じてネジの増し締めを行ってください。その後は約 500km 毎に必ず同様の作業を行ってください。</p> <p>・ハンドルを左右へ全開にきり、プラスチックバリアーが車体に接触しないか確認してください。また同時にブレーキレバーやスロットルが正常に作動することを確認してください。異常がある場合は取付位置を調整してください。</p>



要件を満たさず使用しますと、傷害に至る可能性または物的損害の発生が想定される場合を示してあります。



可燃性注意

・本商品はポリカーボネート製です。走行直後のエンジンやエキパイ、マフラー付近に近づけると変形します。また、ポリカーボネート自体も可燃性素材ですので火に近づけないでください。



その他

- ・商品保証は、本商品のみの対象となります。また本商品を装着したことによる物的損害や人的損害などの補償は、一切お受けできません。
- ・本商品はスチール製の塗装商品になります。ご使用の環境や経年変化、素材劣化（サビ含む）が、どうしても早期から進行する場合があります。
- ・定期的に各部の点検を行なってください。また塗装のはがれやキズ、サビなどが発生した場合は適切な補修を行なってください。補修せず使用すると素材劣化が促進され、本商品の破損だけでなく、車両へのダメージの原因となります。
- ・本商品を取り付けた場合、車両側の取り付け面や、その周辺にキズが付く可能性があります。
- ・本商品は、商品の製造方法と車体の組み付け個体差により、商品のカットラインと車体側のラインは完全には合いません。
- ・車両側に転倒歴がある場合、お取り付けできない可能性があります。
- ・アイドリング時や走行時にプラストバリアー本体が振動で振れる場合がありますが、異常ではありません。
- ・本商品の取り付け時に外した純正部品は紛失しないように十分にご注意してください。
- ・本商品、または本書でご紹介した商品は予告なしに価格や仕様を変更する場合がございます。あらかじめご了承ください。
- ・【商品の手入れ方法】⇒水をかけて表面のほこりや砂を洗い流した後、柔らかいスポンジなどで水と中性洗剤を含ませてやさしく洗ってください。洗剤は水で洗い流してください。シンナーや、溶剤を含む化学薬品などの使用は、変形、歪み、破損の原因となりますので絶対に使用しないでください。

商品内容

NO	パーツ名	サイズ(mm)	数量	NO	パーツ名	サイズ(mm)	数量
①	プラストバリアー	※スモーク	1	⑦	六角穴付き皿ボルト	M6×25 (P1.0)	2
②	バイザーステー-R		1	⑧	ロゼットワッシャ	M6	4
③	バイザーステー-L		1	⑨	ゆるみ止めナット	M6	4
④	段付きカラー		2	⑩	クッションラバー		2
⑤	六角穴付きボタンプルト	M8×30 (P1.25)	2	⑪	ラバースパースー		2
⑥	六角穴付き皿ボルト	M6×20 (P1.0)	2				

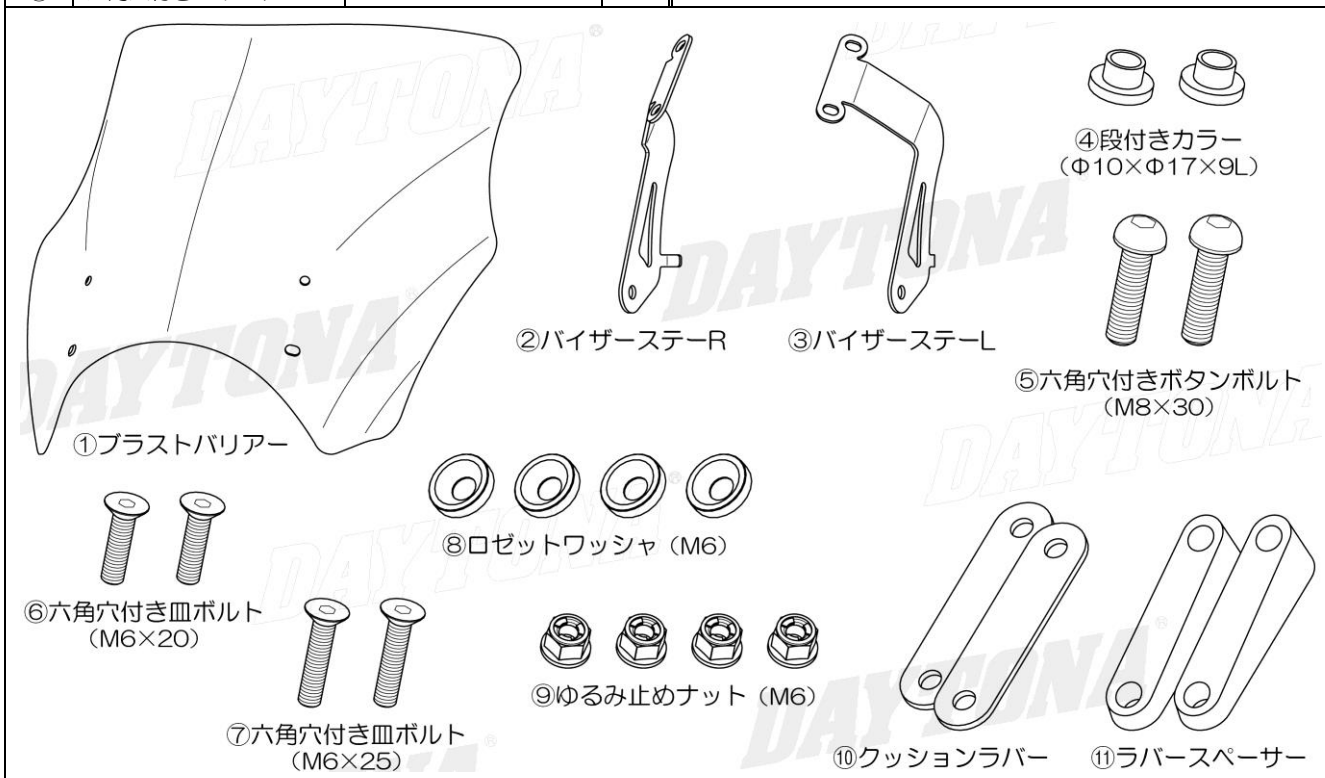

補修部品

品番	品名	構成内容
68305	プラストバリアー単体	①プラストバリアー×1、⑥六角穴付き皿ボルト (M6×20) ×2、⑦六角穴付き皿ボルト (M6×25) ×2、⑧ロゼットワッシャ (M6) ×4、⑩クッションラバー×2、⑪ラバースパースー×2 ※付属のスポンジと両面テープは使用しません。また付属のゆるみ止めナットはフランジ無しタイプになります。使用する際は同梱の平ワッシャを同時にご使用ください。
63796	スクリーン取付ステー	②バイザーステー-R×1、③バイザーステー-L×1、④段付きカラー×2、⑤六角穴付きボルト (M8×30) ×2
70275	プラストバリアー補修部品一式セット	⑥六角穴付き皿ボルト (M6×20) ×2、⑦六角穴付き皿ボルト (M6×25) ×2、⑧ロゼットワッシャ (M6) ×4、⑩クッションラバー×2、⑪ラバースパースー×2 ※付属のスポンジと両面テープは使用しません。また付属のゆるみ止めナットはフランジ無しタイプになります。使用する際は同梱の平ワッシャを同時にご使用ください。

取付方法

【作業前の注意事項】

- ・純正部品の取り外しや取り付けについては、各メーカー発行のサービスマニュアルに従い、正しく行ってください。
- ・作業を始める前に周囲の安全を確保し、車両を安定させた状態で転倒やケガなどに十分注意して作業してください。

01. ヘッドライトの取り外し

- ・図1を参考に、純正ボルト（2本）を外し、ヘッドライトを取り外します。

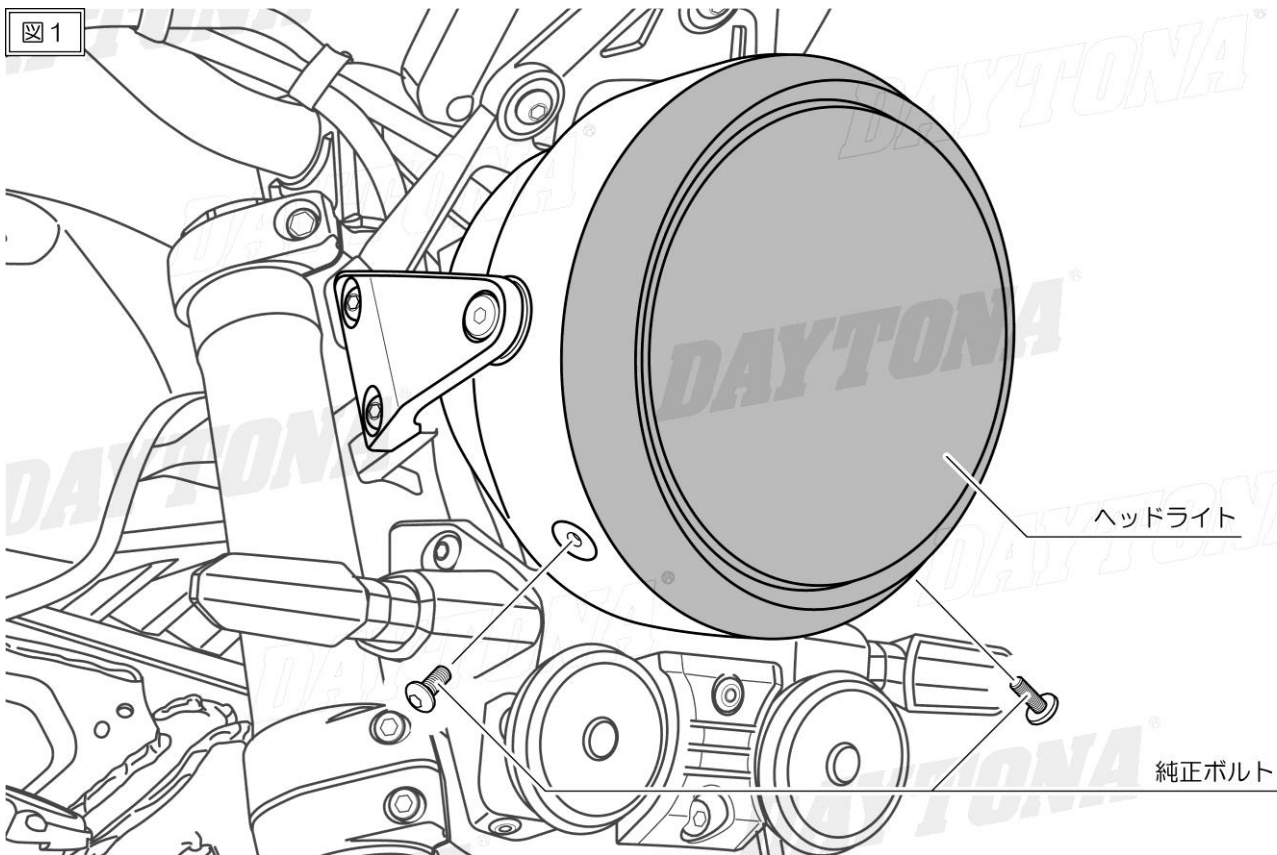

02. ヘッドライトケースボルトの取り外し

- ・図2を参考に、ヘッドライトケースステー左右の純正段付きボルト（2本）とライトケースナット（2本）を取り外します。

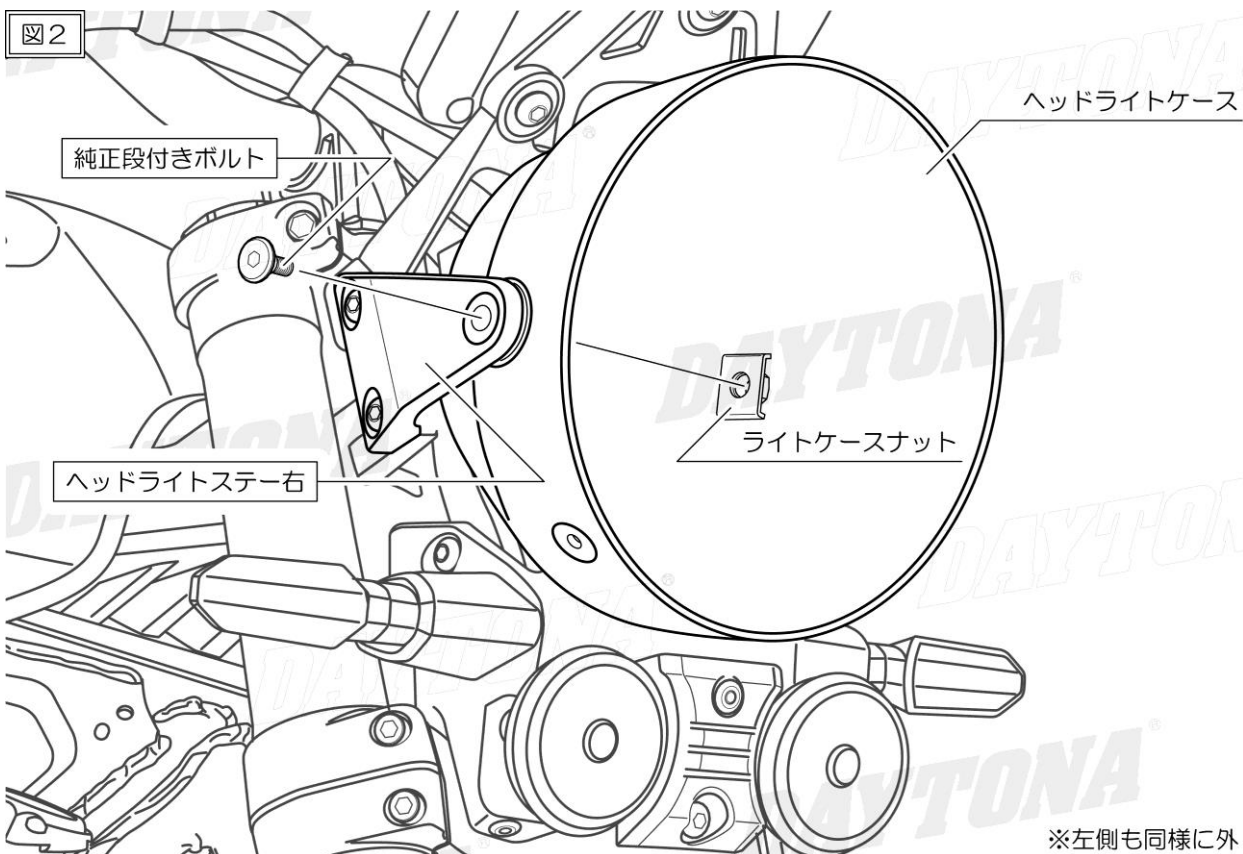

※左側も同様に外します

03. スクリーンの角度と部品の選択

- ・図3を参考に、①プラスチックバリアーと⑩クッションラバー、⑪ラバー Spacer の組み合わせを選択します。
- ※以降の説明は⑩クッションラバーを用いた取付方法で説明しております。⑪ラバー Spacer との組み合わせは、参考に取り付けてください。

図3 ◇スクリーンの角度調整の方法と部品の選択

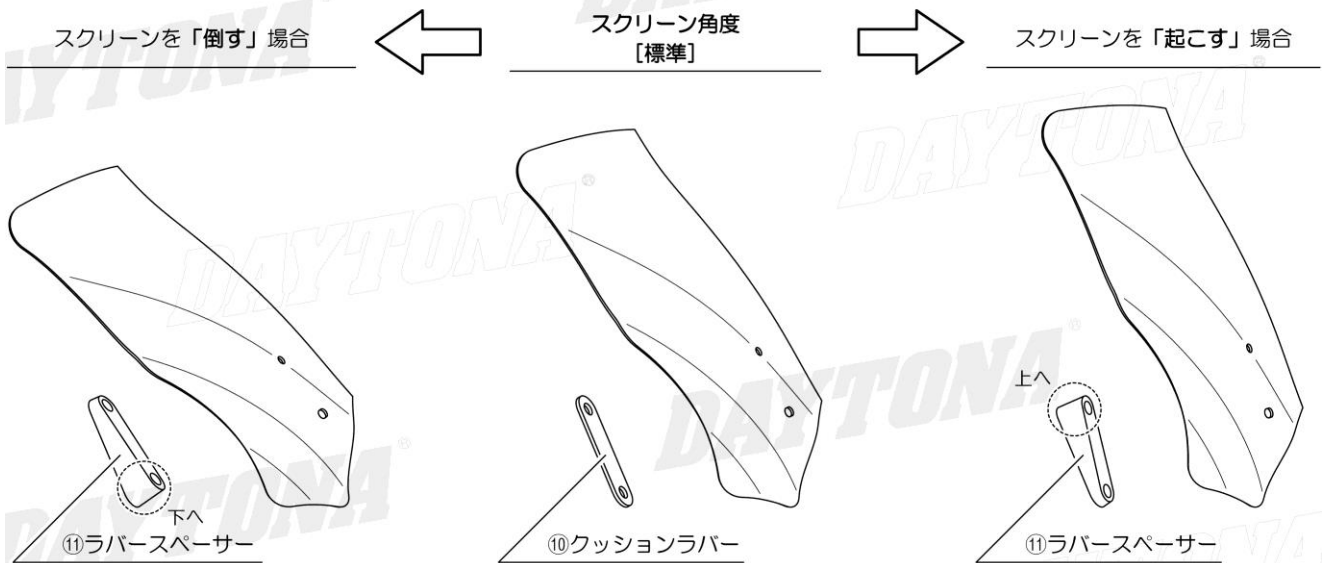

- ※⑪ラバー Spacer を使用する際は、厚い方に⑦六角穴付き皿ボルト (M6×25) が来るように取り付けてください

04. バイザーステーの仮組み

- ・図4を参考に、②バイザーステー-Rを④段付きカラーと⑤六角穴付きボタンボルト (M8×30)、ライトケースナットを使用して仮組みします。
- ※左側も同様に仮組みします。

図4

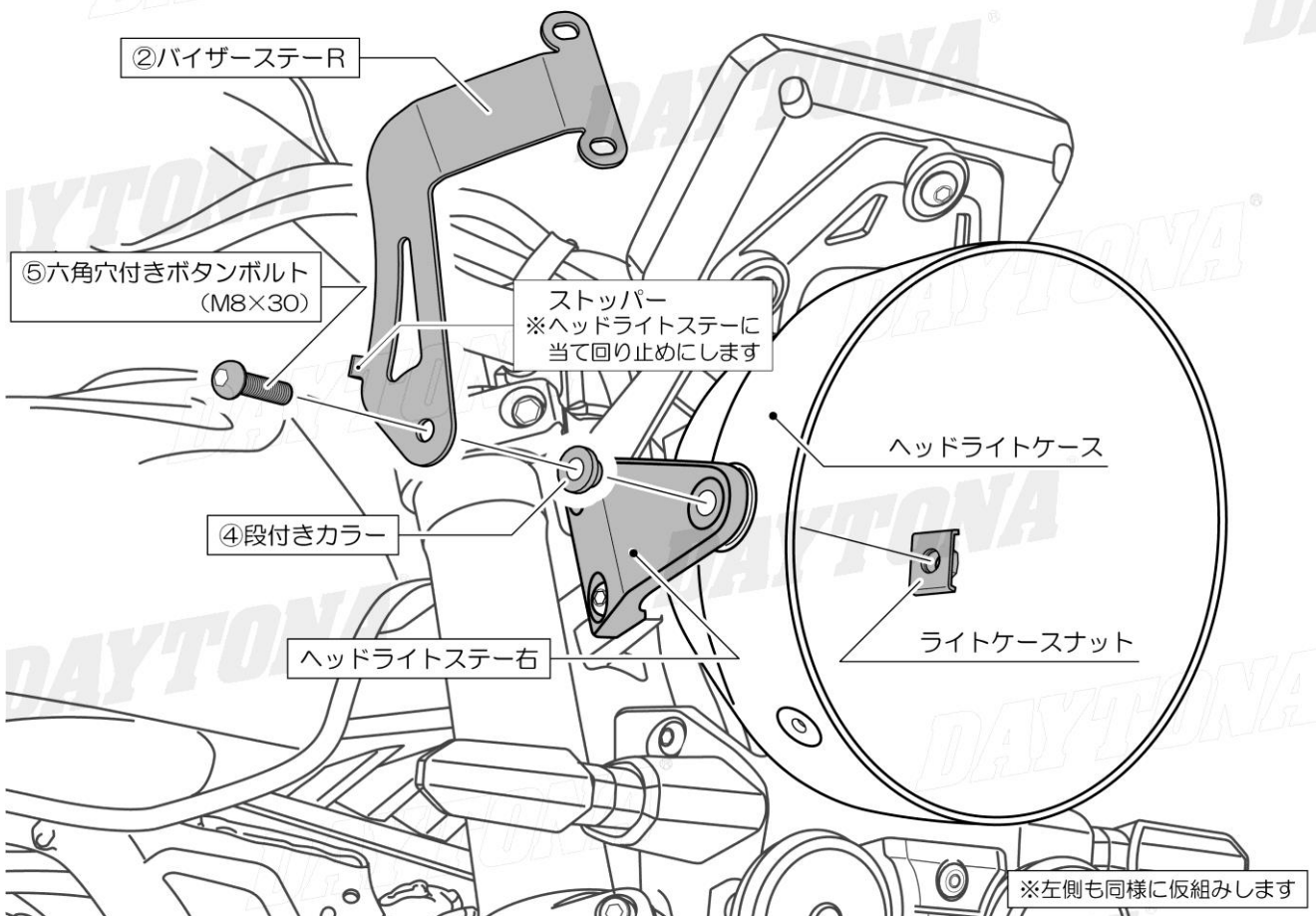

05. プラストバリアーの仮組み

・図5を参考に、②バイザーステー-Rと③バイザーステー-Lに⑥六角穴付き皿ボルト(M6×20/2本)と⑦六角穴付き皿ボルト(M6×25/2本)、⑧ロゼットワッシャ(M6/4個)、⑨ゆるみ止めナット(M6/4個)、⑩クッションラバー(2枚)を使用して①プラストバリアーに仮組みします。

図5

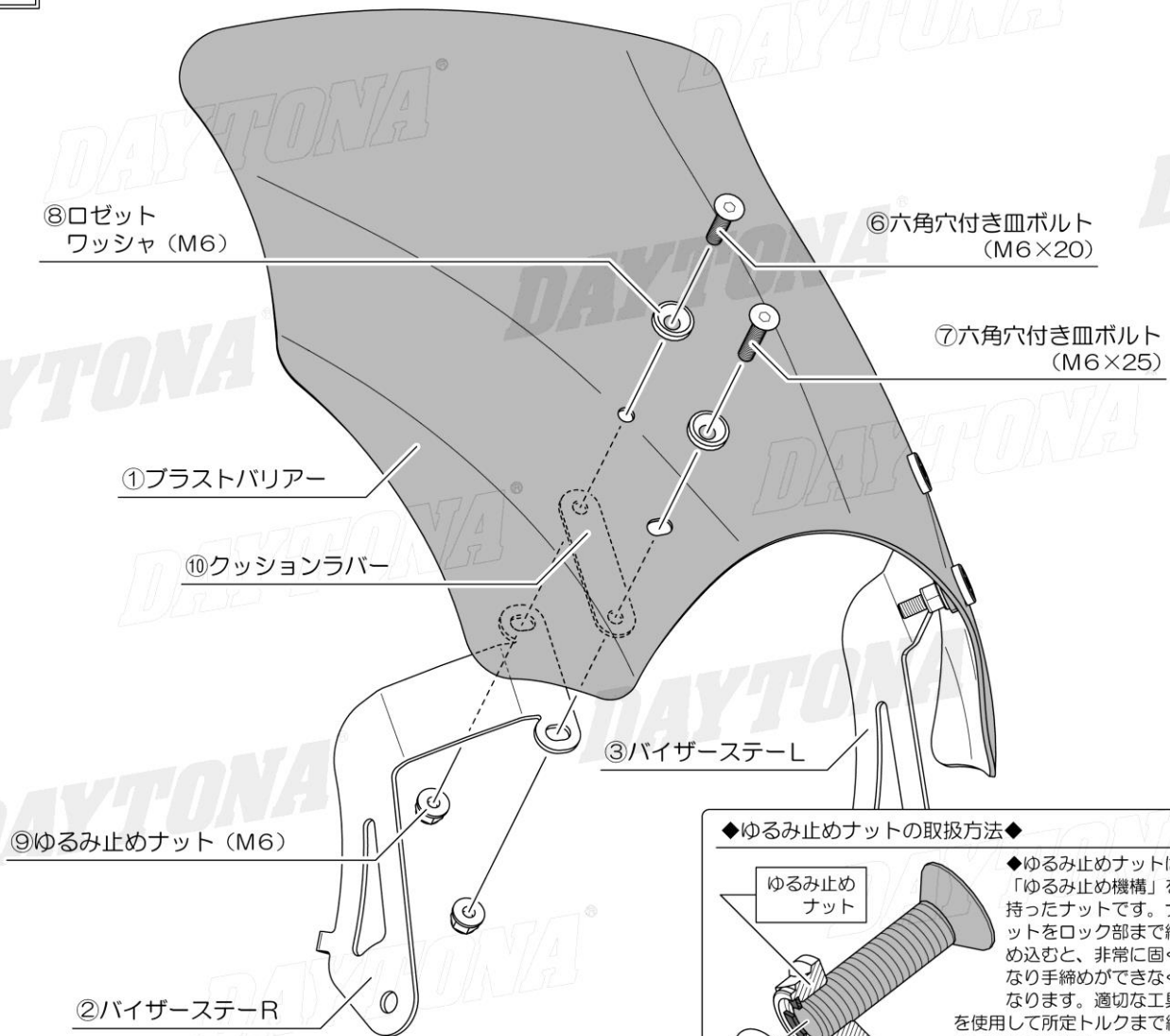

◆ゆるみ止めナットの取扱方法◆

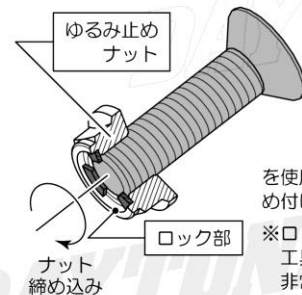

◆ゆるみ止めナットは「ゆるみ止め機構」を持ったナットです。ナットをロック部まで締め込むと、非常に固くなり手締めができなくなります。適切な工具を使用して所定トルクまで締め付けてください。

※ロック部からの締め込みは工具を使用しても回り方が非常に固くなります。

※車体へ仮組み後の手順06で本締めしてください

06. プラストバリアーの取り付け

- ・各部に無理がないように調整し、所定トルクで締め付けて固定します。
- ・手順 01 を参考に、ヘッドライトを元に戻します。
- ・光軸が問題ないことを確認します。
※光軸がずれている場合は調整してください。

図 6

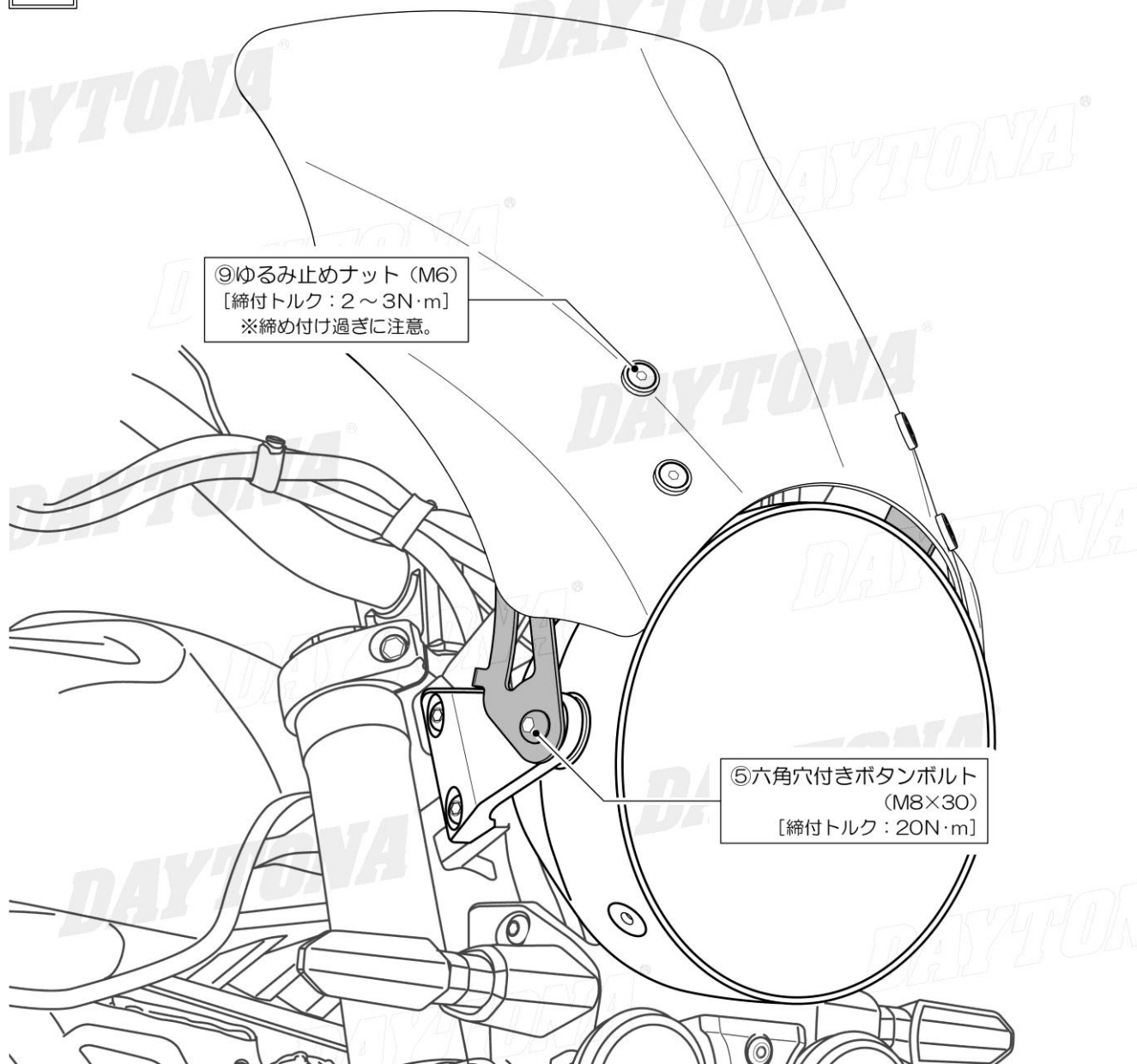

07. 点検作業

- ・各部が確実に取り付けられていることを点検してください。異常がなければ作業は終了です。

■商品保証について

商品保証とは、通常のご使用において材料または製造上の不具合に起因する故障等が起きた場合、保証規定の範囲において無償修理または交換をお約束するものです。

1. 保証期間は使用回数に関わらず、ご購入日から1年間となります。
2. 保証を受ける場合には、お買い上げ日が証明できる書面(レシートなど)が必要となります。
※保証の対象は、新品かつ正規販売店でのご購入品に限ります。個人売買や中古品、インターネットオークションでの購入品は保証の対象外となります。
3. 下記のアドレス(またはQRコード)より、保証規定の詳細をご一読の上、ご理解・ご承諾ください。

デイトナ保証規定

<https://www.daytona.co.jp/warranty/index.php>

※保証を受けるご連絡を以って、保証規定にご同意いただいたものとみなします。



■保証修理の受付について

お買い上げ日が証明できる書面をご用意の上、購入店もしくは当社までご連絡ください。

インターネットお問合せ

<https://www.daytona.co.jp/contact/index.php>



株式会社 **デイトナ**
東証スタンダード上場

転載 本取扱説明書の内容の一部、
禁止 または全ての無断転載を禁止

〒437-0226 静岡県周智郡森町一宮 4805

<https://www.daytona.co.jp>