

取扱説明書

DAYTONA corp.

*取り付けする前に必ずお読み頂き、内容をよく理解して正しくお使いください。

R70675、70676、71924、
71925、72089、72090①/③

*この取扱説明書は、いつでも取り出して読めるよう大切に保管してください。

*この商品もしくはこの商品を取り付けた車両を第三者に譲渡する場合は、必ずこの取扱説明書も併せてお渡しください。

	適応車種	商品NO.
デイトナコーギーミニ	モンキー、ゴリラ (’78~’08)	70675(タックロール)、70676(リベット) 71924 (ノンスリップストライプ)、71925 (チェックロール) 72089 (カーボン)、72090 (ディンプルロール)

■ご使用前に必ず、ご確認ください■

※ 取扱説明書内の注意事項を守らずに使用した事による事故や損害について、当社では一切の責任は負いません。

※ 商品の保証については保証書裏面の保証規定に沿って行ってまいります。保証内容をご理解のうえ、この取扱説明書と一緒に保管してください。

本書では正しい取り付け、取扱方法および点検整備に関する重要な事項を、次のシンボルマークで示しています。

⚠警告 要件を満たさず使用しますと、死亡または重傷に至る可能性が想定される場合を示してあります。

⚠注意 要件を満たさず使用しますと、傷害に至る可能性または物的損害の発生が想定される場合を示してあります。

 実施	行為を強制したり指示する内容を告げるものです。	 その他	その他の警告及び注意を告げるものです。
---	-------------------------	--	---------------------

⚠注意

- 作業に入る前に、必ず安全を確保した上で作業を行ってください。
- 詳細については、メーカー純正サービスマニュアルを用意し、参照の上作業を行ってください。
- 取り付けは確実に行ってください。また、走行中にネジ部等が緩まないようトルクレンチを使用して所定トルクで確実に締め付けてください
- 取り付け後、約 100km 走行しましたら、各部を点検してネジ部の増し締めを行ってください。その後は約 500km 毎に必ず点検し、同様の増し締めを行ってください。
- この商品あるいはこの商品を取り付けたオートバイを第三者に譲渡する場合には、必ずこの取扱説明書も併せてお渡しください。
- 走行中に異常が発生した場合は、直ちに車両を安全な場所に停車させ、異常箇所の点検を行ってください。



- このシートのクッション材は防水対策をしていますが、雨中の走行及び駐車、もしくは夜間屋外等に駐車しておきますとシート縫い目より水気が入りオートバイにまたがった時に水が入る場合がありますので充分ご注意ください。
- この商品は、記載されている適応車種以外の車両には、使用しないでください。
- この商品は、純正ガソリンタンク専用ですのでご注意ください。
- この商品は、予告無しに価格や仕様の変更する場合があります。また、文中で紹介した商品についても同様です。予めご了承ください。

本商品の特徴

- 乗り心地を重視した、一体成型スーパーウレタンを使用。
- ステー位置を前後に移動することで、5L モンキー・ゴリラの両方に対応。
- モンキー純正リヤキャリアと併用可能。(車両形式 Z50J-1300017~の 5L モンキーはもちろん、AB27-1000001~のモンキーに装着された大型リヤキャリアとの同時装着も可能。)
- F1 モンキー (09) 使用不可。
- ゴリラ純正リヤキャリア装着車は、スパーサー (市販品) と併用で装着可能。

商品内容

NO	パーツ名	サイズ(mm)	数量	NO	パーツ名	サイズ(mm)	数量
①	シート本体		1	④	取り付けステー／リヤ		1
②	補強プレート		1	⑤	六角ボルト	M6×20	2
③	取り付けステー／フロント		1	⑥	六角ボルト	M6×15	6

取り付け方法

1. 純正シートを取り外します。
2. 純正リヤクッションの取り付けナットを上部のみ外しておきます。
3. ①シート本体に、③取り付けステー／フロントを⑥六角ボルト（M6×15／2 個）で仮組みします。
4. ①シート本体に、②補強プレート、取り付けステー／リヤを⑤六角ボルト（M6×20／2 個）と⑥六角ボルト（M6×15／4 個）を使用して仮組みします。
5. 手順3、4 で組んだ①シート本体を、車体に取り付け各取り付けステーを調節します。
6. 仮組みの各ボルトを締め付けます。
7. 再度、車体に取り付け、純正ボルト&ナット及び、純正リヤクッションの取り付けナットを締め付け固定します。
8. 各部ネジの締め忘れがないことを確認し、作業は完了です。

※ゴリラ純正リヤキャリア装着車の場合。

そのままでは、シートとゴリラ純正リヤキャリアが接触し、取り付けができませんが、市販のスペーサーと六角ボルトを併用することで、装着が可能になります。

3-1. ①シート本体に、③取り付けステーフロントを厚さ15mmのスペーサーをはさみ、六角ボルト（M6×30／2 個）で仮組みします。

4-1. ①シート本体に、②補強プレートと、④取り付けステーリヤとの間に18mmのスペーサーをはさみ、⑤六角ボルト（M6×40／2 個）と⑥六角ボルト（M6×15／4 個）を使用して仮組みします。

取付図

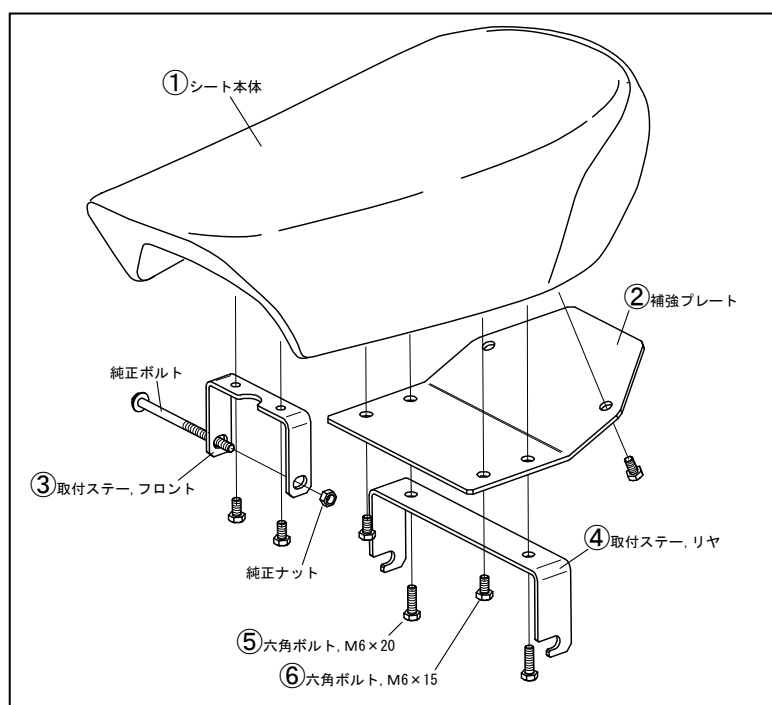

モンキー&ゴリラ ステア取付位置

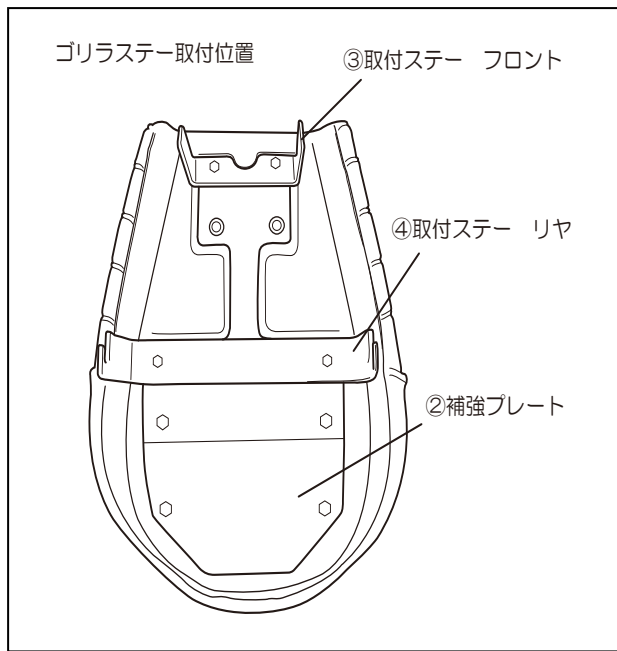
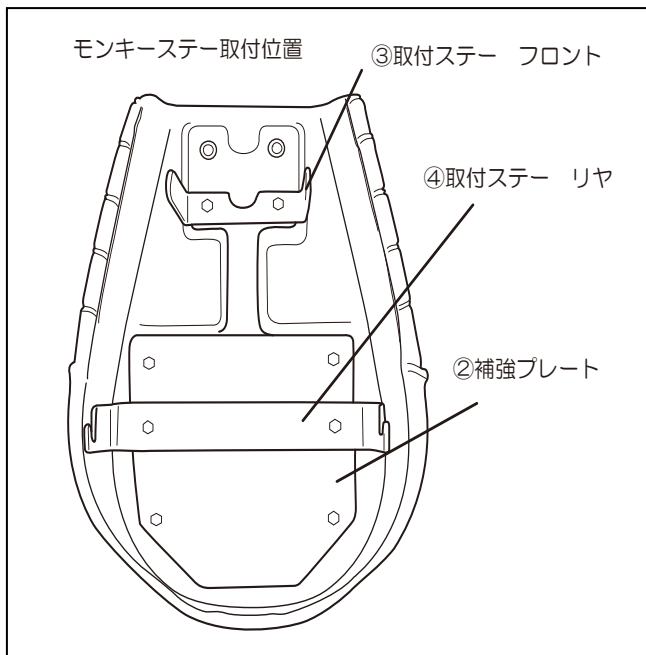

ゴリラ純正リヤキャリア装着車の場合

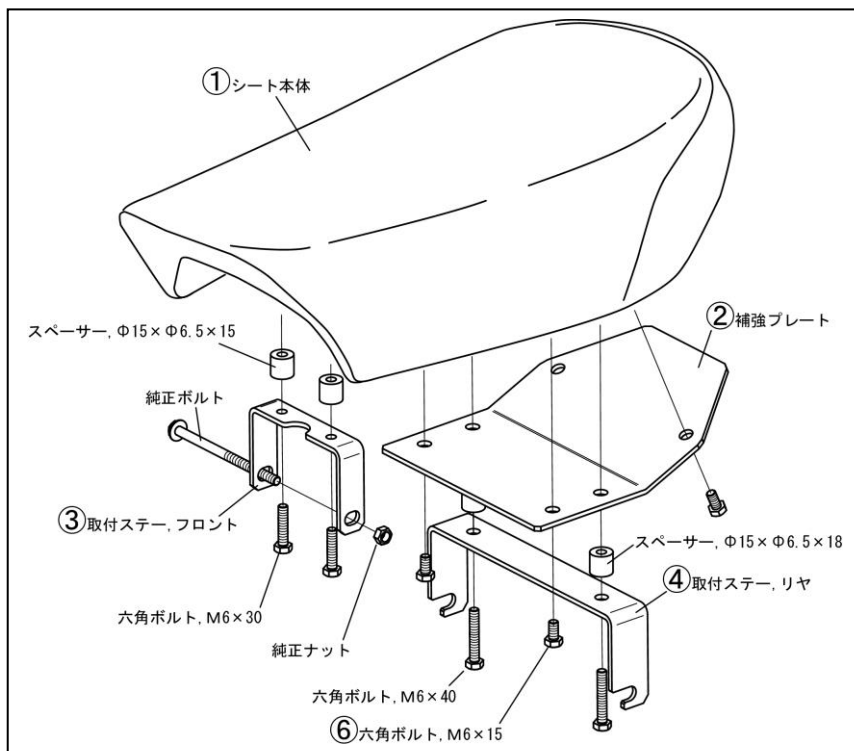

東証JASDAQ上場

株式会社 デイトナ

〒437-0226 静岡県周智郡森町一宮 4805

URL: <http://www.daytona.co.jp>

©デイトナ商品についてのご質問、ご意見は「フリーダイヤルお客様相談窓口」0120-60-4955 まで