

サイレントスポーツマフラー	適応車種	商品NO.
	モンキー／ゴリラ (Z50J、AB27)	72017 (ステンレスサイレンサー)





## ■ご使用前に必ずご確認ください■

※本商品のご使用前に最終項に記載のURL（保証規定）より保証規定の内容を読み、ご理解のうえご使用ください。

※本商品の使用をもって、本書と保証規定の内容の全てを理解・承諾したものとみなします。本書内の注意事項を守らず使用したことによる事故や損害について、当社では一切の責任を負いません。

※本書は、いつでも取り出して読めるように大切に保管してください。また第三者に譲渡する場合は、必ず本書も併せてお渡しください。

本書では正しい取り付け、取扱方法および点検整備に関する重要な事項を、次のシンボルマークで示しています。

 禁止	行為を強制したり指示する内容を告げるものです。	 実施	禁止の行為であることを告げるものです。	 法令違反	条件次第では法令違反となることを告げるものです。	 その他	その他の警告及び注意を告げるものです。
--	-------------------------	--	---------------------	--	--------------------------	---	---------------------

### ⚠警告

要件を満たさず使用しますと、死亡または重傷に至る可能性や第三者の生命や財産を損なう可能性が想定される場合を示してあります。

 禁止	<ul style="list-style-type: none"> <li>締め切ったガレージ内部や通気の悪い場所で長時間エンジンをかけないでください。一酸化炭素中毒になる恐れがあります。排気ガスには有害な成分が含まれています。駐停車中、車輛の後ろに人（特に幼児やペット）が居るにも関わらずエンジンをかけ続けると、一酸化炭素中毒等により死亡又は重度の後遺障害になる恐れがあります。また、閉め切った倉庫や車庫の中では運転者および同乗者も含め同様の危険が発生する事があります。駐停車の際は、必ずエンジンを停止して下さい。</li> <li>ガソリンは非常に引火しやすいため、作業場所は一切の火気をさけてください。また、蒸発（気化）したガソリンは爆発の危険もあるので、通気の良い場所で作業を行なってください。また、引火性のあるワックスやクリーナー類、塗料などのケミカル製品をマフラー等に垂らしたり吹き付けたりすると火傷をしたり、車体の損傷や火災の危険もあるので絶対に避けてください。/</li> <li>この商品に曲げや切削、溶接などの追加加工を行ないますと、重大な事故の原因となりますので絶対に追加加工はしないで下さい。商品の本来の性能が発揮できないだけでなく、騒音などが大きくなり道路運送車輛法の保安基準を超える事があります。これによってJMC A（全国二輪車用品連合会）認定パーツの対象外となるだけでなく、当社保証の対象外にもなりますのでご注意ください。</li> <li>この商品は、記載されている適応車種以外の車両には使用しないでください。</li> </ul>
--	--





 実施	<ul style="list-style-type: none"> <li>作業は、車両を安定して支えられるスタンド等を用意して安全を確保したうえで行なってください。</li> <li>このマフラーは、純正ブレーキペダルとエキゾーストパイプが非常に近くなっていますので、履物の種類や乗車時には十分注意してください。</li> <li>商品を取り付ける際、使用する純正部品および車両各部に欠損・損傷がみられた場合はその部品の再使用を避け、新しい部品に交換してください。そのままご使用になられますと、重大な事故につながる恐れがあります。</li> <li>走行中に異常が発生した場合は、直ちに車両を安全な場所に停車させ、異常箇所を必ず点検してください。異常があった場合は、商品の使用または車両の走行を中止し、認証工場や販売店へご相談してください。</li> </ul>
--	---

 その他	<ul style="list-style-type: none"> <li>オートバイのエンジンやマフラーは始動させると高温となります。枯れ草など燃えやすいものの上でエンジンを始動させたり、エンジン停止直後に停車や駐車をしますと火災発生の原因となります。オートバイ付近に燃えやすいものがないことを必ず確認してから駐車および停車をして下さい。</li> <li>エンジンを始動しているとき、あるいはエンジンを停止させた直後は、マフラーが高温となっています。オートバイのマフラーは特に露出して触れやすいため、充分注意して下さい。また、オートバイを停車および駐車するときは歩行者など、近くの人や物に触れにくいようにして下さい。</li> <li>当社のマフラーを装着しますと排気効率が改善されてオートバイの性能が向上することがあります。ブレーキ整備を完璧に行ないオートバイの制動能力を確認した上で安全運転を心掛けて下さい。</li> <li>排気関係の部品は錆びてボルトやナットが緩みにくいことがあります。無理に緩めようとするボルトが折れるなど損傷の原因となりますので、緩みにくい場合はスプレー式の浸透性潤滑油等を使用し、適正な工具で無理のないように作業を行なって下さい。</li> </ul>
---	---



### ⚠注意

要件を満たさず使用しますと、傷害に至る可能性または物的損害の発生が想定される場合を示してあります。

 実施	<ul style="list-style-type: none"> <li>商品取り扱い時に商品の端面や商品に突起やバリなどがあり予期せぬケガや事故が発生する場合があります。取り扱いの際は必ず保護手袋を着用しケガには十分に注意して作業を行なってください。またエッジや突起部がある場合はヤスリなどを使用して適切な処理を行ない、取り除いてください。</li> <li>本商品を開梱の際は、構成部品や外観の不具合、異常がないことを必ずご確認ください。万一気づきの点があれば、ご使用前にお買い求め販売店へ速やかにご相談ください。</li> <li>作業は適切な設備と技能、専門知識のある整備士を有した店舗または認証工場にて脱着作業をご依頼ください。作業が適切に行なわれないと、作業中やご使用中に車両や商品の損傷や不具合などに繋がる場合があります。</li> <li>作業は周囲の安全を確保し、安全な場所で車両を安定させたくら行なってください。</li> <li>作業を行なう際は、必ずエンジンやマフラーが冷えている状態で行なってください。熱い状態で作業を行なうと、火傷を負う原因となります。</li> <li>この商品を装着した場合、ダブついたズボンやウエア等を着用していますと、走行中もしくは停車中など、右足でオートバイを支える際にマフラーに接触して火傷することがあります。ダブついたズボンやウエア等で乗車する場合には、必ずマジックテープなどでダブつきを押さえ、マフラーに接触しないようにして下さい。また、サンダル等、肌を露出した状態でも火傷することがありますから、ライディングブーツなど、安全で運転に適した装備で乗車して下さい。</li> <li>取り付けは各作業に適した工具をご使用ください。不適切な工具を使用すると部品の破損やケガをする可能性があります。</li> </ul>
--	---

 実施	<ul style="list-style-type: none"> <li>ボルトやナット類の締め付けにはトルクレンチを使用して、所定トルクまたは車両メーカー発行のサービスマニュアルで指示されたトルクで確実に締め付けてください。</li> <li>取り付け後に約 100km 走行しましたら各部を必ず点検整備し、必要に応じてネジの増し締めを行なってください。その後は約 500km 毎に同様の作業を行なってください。</li> </ul>
 禁止	<ul style="list-style-type: none"> <li>ライティングマナーを守り、急加速や急発進、空ぶかしはしないでください。また早朝や深夜なども静かな走行を心掛けて下さい。</li> </ul>
 法令違反	<ul style="list-style-type: none"> <li>一般公道では、道路交通法に則した制限速度に準じた運行を行なってください。一般公道を制限速度を超える速度で走行した場合、ライダー自身が道路交通法（速度超過）によって罰せられます。</li> </ul>
 その他	<ul style="list-style-type: none"> <li>商品保証は本商品のみが対象になります。また、本商品を装着したことによる物的損害や人的損害などの保証は一切お受けできません。</li> <li>この商品あるいは、この商品を取り付けたオートバイを第三者へ譲渡する場合には、必ずこの取扱説明書も併せてお渡してください。</li> <li>JMCA(全国二輪車用品連合会)のカードは再発行いたしませんので紛失しないように大切に保管して下さい。</li> <li>補修部品をお求めの際などに必要になりますので、この取扱説明書は大切に保管してください。</li> <li>この商品を取り付けるとオートバイの性能が変化します。特に交換直後など慣れるまでは十分に注意して操作し、オートバイの感覚を確かめてください。</li> <li>エキゾーストパイプとサイレンサーは確認検査を行うため、サイレンサー入口とエキゾーストパイプ嵌合部に擦れ痕があります。</li> <li>本商品、または本書内でご紹介した商品は予告なしに価格や仕様を変更する場合がございます。あらかじめご了承ください。</li> </ul>

### □ 装着についての注意事項 □

 実施	<ul style="list-style-type: none"> <li>この商品にはエキゾーストガasketが付属されておられません。装着する際には、エキゾーストガasket（純正品）を新品に交換して下さい。            ◎HONDA純正エキゾーストパイプガasket『品番：18291-001-010』</li> </ul>
 禁止	<ul style="list-style-type: none"> <li>この商品は純正エンジン、純正キャブにてJMCA(全国二輪車用品連合会)の認定を受けております。エンジンのチューニングなどをした車両については、JMCA認定の対象外となり、公道での使用ができませんので、充分にご注意願います。</li> </ul>
 その他	<ul style="list-style-type: none"> <li>このマフラーのみを装着した場合（純正エンジンや純正キャブレター、純正エアクリナー）にはキャブレターのセッティングは必要ありません。ただし車輛のバラつき、またはエアクリナーの交換を行った場合には、キャブレターのセッティングが必要になる場合があります。</li> <li>JMCA認定マフラーは騒音、排気ガス試験を行って独自の規制値をクリアしているマフラーにのみ認定されます。改造、経年変化などでこの規制値を超えた場合はJMCA認定マフラーでも処罰されますので異常を感じた場合は必ずお近くの販売店、または当社にご相談下さい。</li> <li>マフラー装着後エンジンをかけると、しばらくはウールが焼けて煙が出る場合がありますが異常ではありません。また走行中のスロットルオフの際にアフターファイヤーを起こす場合がありますが異常ではありません。</li> <li>走行を重ねていきますと、マフラーが（主にエキゾーストパイプ）が熱によって変色することがありますが、これは異常ではありません。エキゾーストパイプの焼け取りを行う場合、専用のケミカルをご使用ください。</li> <li>ステンレスマフラー焼け取り剤『品番：96318』</li> <li>ご本人以外が取り付けを行う場合、取り付けをされる方（販売店も含む）は、取り付け完了後各部の緩み、不具合等点検後、正常な作動の確認と危険箇所（バリ、突起物）無きことを確認のうえ、注意事項を説明しこの説明書も必ず一緒にお客様へお渡してください。</li> <li>レースなど、競技目的の使用は自己責任にて、保証の対象外であることをご了承のうえ使用してください。</li> </ul>

### □ マフラー環境性能 □

#### 騒音性能（試験成績）

項目	結果
近接排気騒音	76 dB (A)
（測定回転数）	3500±100rpm
JMCA 認定番号	00210421

## 取付方法

- 8インチノーマルルックカスタムに最適なアップタイプマフラー。
- 音量規制に厳しいZ50J、AB27にも対応するためサイレンサー内部構造に工夫を加え、音量を抑えつつ高性能を発揮します。
- エキゾーストはステンレス、サイレンサーはチタンとステンレスの2種類をご用意。
- 性能だけでなく外観にもこだわりました。また純正ヒートガードは4L用、5L用のいずれも装着可能なのでさりげなく高性能を楽しめます。(4L用ヒートガードは内側に付いているインナーカバーを取り外して使用します。)

## 商品内容

NO	パーツ名	サイズ (mm)	数量	NO	パーツ名	サイズ (mm)	数量
①	サイレンサーASSY		1	⑨	六角穴付ボタンボルト	M6×8	3
②	エキゾーストパイプCOMP		1	⑩	フランジ付ボタンボルト	M6	2
③	スプリング		1	⑪	ワッシャー	M8	3
④	サイレンサーバンド		1	⑫	ワッシャー	M6	3
⑤	ラバーバンド		1	⑬	六角ナット	M8	1
⑥	マフラスター		1	⑭	断熱シート		1
⑦	ステンレスバンド	M6	1	⑮	JMCA プレートカード		1
⑧	六角穴付ボルト	M8×20	2				

## 取付方法

- ・取り付け前に、商品の内容をご確認ください。
- ・エンジン脱着作業はメンテナンススタンドなどを用いて車体をしっかりと保持し、安全に作業を行なってください。
- ・エンジンおよびマフラーが冷えていることを確認して作業を開始してください。
- ・詳細についてはメーカー純正サービスマニュアルを用意し、参照のうえ作業を行なってください。

### 01. 純正マフラーの取り外し

- 1-1. 純正ヒートガードを外します。
- 1-2. エキゾーストフランジ部の純正ナット (M6/2ヶ) を外します。
- 1-3. フレーム右側、ステップ後部のエキゾースマウント部の六角ボルト (M8/1ヶ) を外し、純正マフラーを車体から外します。

### 02. サイレントスポーツマフラーの取り付け

- 2-1. 純正エキゾーストガasketを新品に交換します。(キットには付属していません)  
◎HONDA純正エキゾーストパイプガasket『品番：18291-001-010』
- 2-2. ②エキゾーストパイプCOMPに⑦ステンレスバンドを付けます。  
※純正ヒートガードを装着しない場合、⑦ステンレスバンドは使用しません。
- 2-3. ②エキゾーストパイプCOMPに①サイレンサーASSYを差し込みます。
- 2-4. ③スプリングを取り付けます。
- 2-5. ①サイレンサーASSYに、④サイレンサーバンドと⑤ラバーバンドを巻きつけ、⑧六角穴付ボルト (M8×20)、⑪平ワッシャー (M8/2枚)、⑬六角ナット (M8) を使用し、⑥マフラスターに仮組みします。(④サイレンサーバンドが上側、⑥マフラスターが下側です。)
- 2-6. 仮組みしたマフラーを、⑧六角穴付ボルト (M8×20)、⑪平ワッシャー (M8) を使用し、車体側 (フレーム) へ仮組みします。
- 2-7. 純正ヒートガードを⑨六角穴付ボタンボルト (M6×8/3ヶ)、⑫ワッシャ (M6/3枚) を使用して取り付けます。  
※純正ヒートガードによっては組付け時、②エキゾーストパイプCOMPに固定した⑦ステンレスバンド位置が合いにくいものがあります。また純正よりもEXパイプを太くしていますので純正ヒートガードの前側の曲げ部に近い場合がありますその場合はキズが付かない様にウエス等を当てペンチ等で若干逃して下さい。  
※純正ヒートガードを付けない場合、⑩フランジ付ボタンボルト (M6) でナットが遊ばないように固定してください。
- 2-8. 仮組した各ボルト、ナットを規定トルクで締めします
- 2-9. ⑭断熱シートをリヤフェンダー (サイレンサーエンドがリヤフェンダーに近くなっている部分) に貼ります。
- 2-10. エンジンを始動し、シリンダーヘッドとエキゾーストパイプ取付部から排気漏れの無いことを確認して作業は完了です。

## 取付詳細図

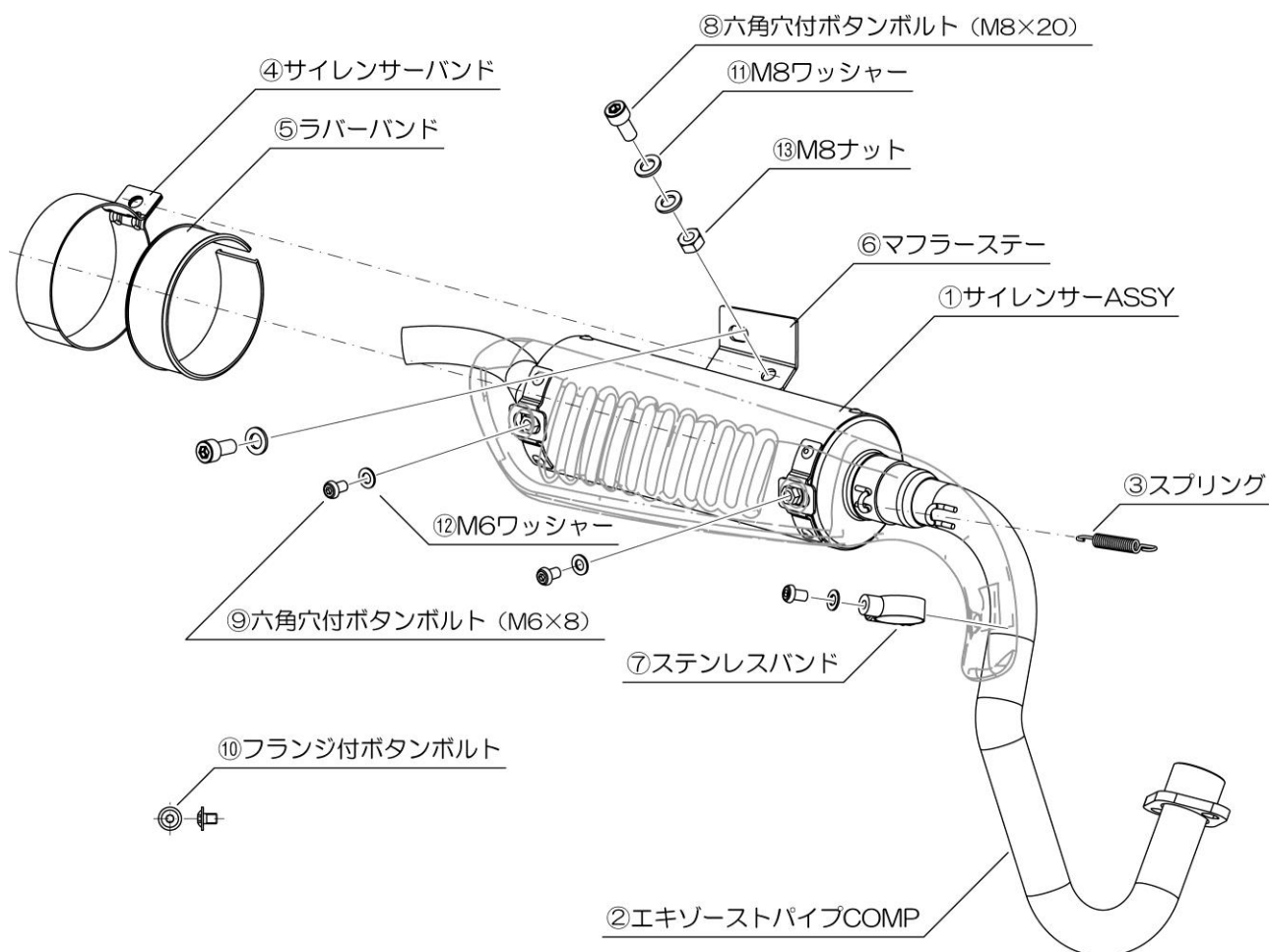

補修品	
品番	品名
72908	補修サイレンサーバンド/72016、72017 ヨウ
72909	補修ラバーバンド/72016、72017 ヨウ
72910	補修マフラスター/72016、72017 ヨウ
72911	補修ステンレスバンド/72016、72017 ヨウ

## □ サービスデータ □

- ◎このマフラーのみを装着した場合（純正エンジン、純正キャブレター、純正エアクリナー）にはキャブレターのセッティングは必要ありません。ただし車輛のバラつき、またはエアクリナーの交換を行った場合には、キャブレターのセッティングが必要になる場合があります。
- ◎この商品は純正エンジン、純正キャブにてJMCA（全国二輪車用品連合会）の認定を受けております。エンジンのチューニングなどをした車両については、JMCA 認定の対象外となり、公道での使用ができませんので、充分にご注意願います。
- ◎このデータは、レースなど競技目的の使用を前提としたデータです。使用の際は、自己責任にて、保証の対象外であることをご了承のうえ使用してください。
- ◎使用する環境や条件等により、セッティング内容が変わってきますので、本データは、参考値としてご使用いただき、実際には走行テスト等にて最終的に調整ください。
- ◎当社製ダイナヘッド（88cc）とDOHC（88cc）または排気量が88cc以上のエンジンについては、サイレンサー構造上排気効率が追いつかず、性能面で影響がでますので使用は控えて頂く様、お願い申し上げます。また88cc以下でもPC20以外でのキャブレター装着も同様な為、ご了承願います。

排気量	88cc	
エンジン仕様	ノーマルヘッド対応ビッグボアキット (88cc) (18796)	NEW ハイパーヘッドビッグボアキット (88cc) (20000)
キャブレター	PC20	PC20
MJ	#80~90	#80~90
SJ	#38	#38
JN	4 段目	3 段目

※メインジェットはPC20用を別途ご用意ください。

※上記組み合わせ以外、または他社品との組み合わせの際は、本データを参考に調整してください。

## ■商品保証について

商品保証とは、通常のご使用において材料または製造上の不具合に起因する故障等が起きた場合、保証規定の範囲において無償修理または交換をお約束するものです。

- 保証期間は使用回数に関わらず、ご購入日から1年間となります。
- 保証を受ける場合には、お買い上げ日が証明できる書面(レシートなど)が必要となります。  
※保証の対象は、新品かつ正規販売店でのご購入品に限ります。個人売買や中古品、インターネットオークションでの購入品は保証の対象外となります。

- 下記のアドレス(またはQRコード)より、保証規定の詳細をご一読の上、ご理解・ご承諾ください。

デイトナ保証規定

<https://www.daytona.co.jp/warranty/index.php>

※保証を受けるご連絡を以って、保証規定にご同意いただいたものとみなします。



## ■保証修理の受付について

お買い上げ日が証明できる書面をご用意の上、購入店もしくは当社までご連絡ください。

インターネットお問合せ

<https://www.daytona.co.jp/contact/index.php>



株式会社 **デイトナ**  
東証スタンダード上場

転載 本取扱説明書の内容の一部、  
禁止 または全ての無断転載を禁止

〒437-0226 静岡県周智郡森町一宮 4805

<https://www.daytona.co.jp>