

**DAYTONA®**

# AQUAPROVA

アクアプロバ

## HG REV METER

ハイグレードレブメーター

## EZ REV METER

イージーレブメーター

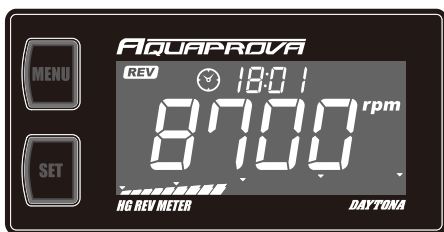

## デジタルレブメーターシリーズ取扱説明書

### 目次

1.注意事項	・	・	・	・	・	・	・	・	・	・	・	P02
2.構成部品一覧	・	・	・	・	・	・	・	・	・	・	・	P04
3.取付方法	・	・	・	・	・	・	・	・	・	・	・	P06
4.操作方法	・	・	・	・	・	・	・	・	・	・	・	P08
5.機能設定	・	・	・	・	・	・	・	・	・	・	・	P10
6.トラブルシューティング	・	・	・	・	・	・	・	・	・	・	・	P14

このたびは、デイトナ製品をお買い上げ頂き、誠にありがとうございます。

- 取扱説明書をよくお読みのうえ、正しく安全にお使いください。
- 「保証書」は「お買い上げ日・販売店名」などの記入を確かめて、販売店からお受け取りください。
- 保証書は取扱説明書と共に大切に保管してください。
- 本取扱説明書は「HG REV METER」と「EZ REV METER」共通の取扱説明書になります。メーターによって一部機能が異なります。予めご了承ください。

## はじめに

■ご使用前に、この安全上のご注意をよくお読みのうえ、正しくお使いください。取扱説明書内の注意事項は使用するかたへの危害や損害を未然に防止するためのものです。安全に関する重大な内容ですので、必ず守ってください。

■商品の保証については保証書の保証規定に沿って行ってまいります。保証内容をご理解のうえ、この取扱説明書と一緒に保管してください。

■本説明書中に「**H**」&「**E**」の記号が出てきます。「**H**」はHG REV METER、「**E**」はEZ REV METERの略記号になります。この記号が付いた文章はそれぞれのメーターに対応した内容になります。



要件を満たさずに使用しますと、死亡または重傷に至る可能性が想定される場合を示してあります。



実施

●本商品は運転に支障がないように確実に取り付けてください。身体や生命に危害を及ぼす事故を招く恐れがあります。

●走行中に異常が発生した場合は直ちに車両を安全な場所に停車させ異常箇所を点検してください。

●配線は結束バンド等でフレームにしっかりと固定してください。また組み付け後に配線等を定期的に点検してください。点検を怠ると重大な事故やトラブルの原因となります。

●本商品は取り付け角度や天候の状況によってはメーターが見えにくくなる場合がございます。走行中に見えにくくなった場合は非常に危険ですのでメーターを注視しないでください。



感電注意

●取り付け作業前に、必ずバッテリーのマイナス端子を外してから作業を行ってください。また使用しない配線は必ず絶縁対策を行ってください。ショートや感電の危険や車両火災の原因となります。



要件を満たさずに使用しますと、傷害に至る可能性または物的損害の発生が想定される場合を示してあります。



分解禁止

●本商品は分解や改造等を行わないでください。防水性能を損ない火災や怪我や感電や故障の原因となります。分解や改造をされた場合、保証の対象外となります。予めご了承ください。

- 組み付け作業には専門の知識が必要です。ご購入店またはオートバイ店等で熟練した整備士に作業を依頼してください。
- 本商品の前面部のパネル部は防水構造になっておりません。パネル内側に曇りや結露など水が浸入する場合がございます。予めご了承ください。また前面部のパネル内側から本体内部は防水構造になっています。本体内部への水の浸入は心配ございません。
- HG REV METERは直流12V車専用になります。6V車両や交流電装車両には装着できません。
- EZ REV METERは電池稼動になります。1日平均1時間使用で約4ヶ月程度の稼動になります。
- EZ REV METERは出荷時に動作確認用の電池が組み込まれております。そのままご使用されても問題ありませんが、状況により電池寿命が半年ない場合がございます。電池切れの症状になった場合は速やかに予備電池に交換してください。これ以降の電池切れにつきましては市販の「CR2032ボタン電池」をお買い求めください。
- 本商品は取り付けに結線コネクタを使用しています。正しく取り付けが出来ていないと本商品が正常に機能しないばかりか、本商品や車両の破損などに繋がる恐れがあります。
- 本商品は計測数値に±の公差がございます。同商品を比べた際に全く同じ値にはなりません。予めご了承ください。
- 本商品は高出力のHIDや電装部品などを同時装着した場合、急激な電圧降下やノイズの影響により正常に動作しない場合がございます。
- 本商品は純正車両を前提に設計されています。純正以外のパーツを取り付けされている場合、本商品が正常に動作しない可能性があります。
- 本商品は予告無しに価格や仕様の変更をする場合があります。また文中で紹介した商品についても同様です。予めご了承ください。



その他

# 構成部品一覧

## H ①メーター本体 (HG REV METER)

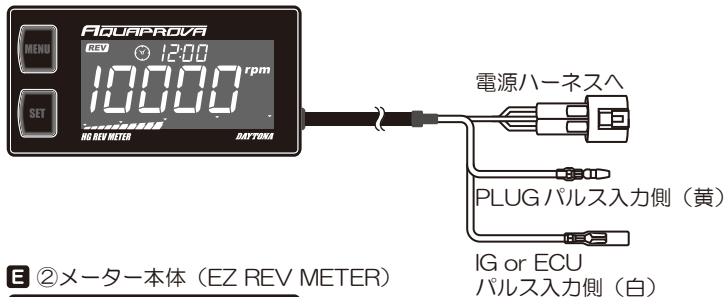

## E ②メーター本体 (EZ REV METER)

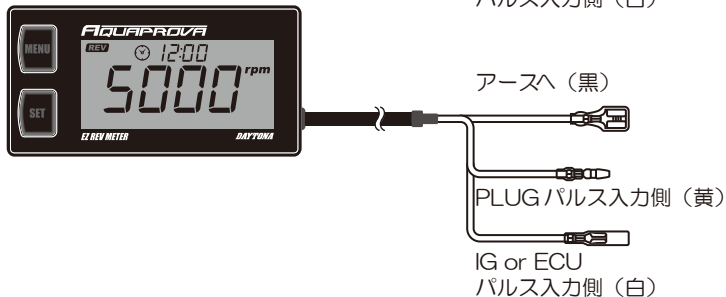

## H E ③プラグコード巻付け延長ハーネス (1200mm/青)



## H E ④プラグコード巻付けハーネス (200mm/青)

※商品は柔らかいハーネス線になるため綺麗に巻かれていません。



## H E ⑤IG1 次側 or ECU 側接続ハーネス (1200mm/白)

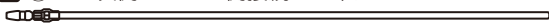

## H ⑥電源ハーネス ※HG REV METERのみ付属

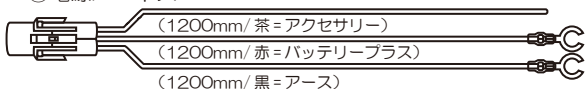

## E ⑦アースハーネス (1200mm/黒 = アース) ※EZ REV METERのみ付属

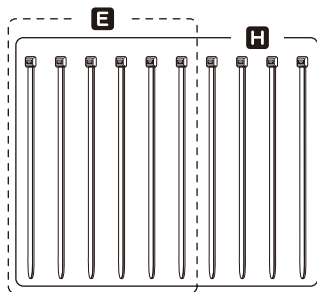
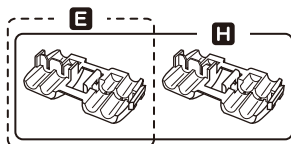

**H E** ⑧面ファスナー**H E** ⑨結束バンド**H E** ⑩結線コネクター**H E** ⑪ギボシ**H E** ⑫ギボシカバー**E** ⑬予備電池

専用	NO	名称	備考	個数
<b>H</b>	①	メーター本体 (HGタイプ)	470mm	1
<b>E</b>	②	メーター本体 (EZタイプ)	470mm	1
<b>H E</b>	③	プラグコード巻付け延長ハーネス	1200mm/青	1
<b>H E</b>	④	プラグコード巻付けハーネス	200mm/青	1
<b>H E</b>	⑤	IG1次側 or ECU接続ハーネス	1200mm/白	1
<b>H</b>	⑥	電源ハーネス(12V/ACC/GND)	1200mm	1
<b>E</b>	⑦	アースハーネス	1200mm/黒	1
<b>H E</b>	⑧	面ファスナー	H37 x W75mm	1
<b>H</b>	⑨	結束バンド	150mm	10
<b>E</b>		結束バンド	150mm	6
<b>H</b>	⑩	結線コネクター		2
<b>E</b>		結線コネクター		1
<b>H E</b>	⑪	ギボシ	CA104	1
<b>H E</b>	⑫	ギボシカバー		1
<b>E</b>	⑬	予備電池	CR2032	1

# 取付方法（メーター本体）

## H ①メーター本体（HG REV METER）

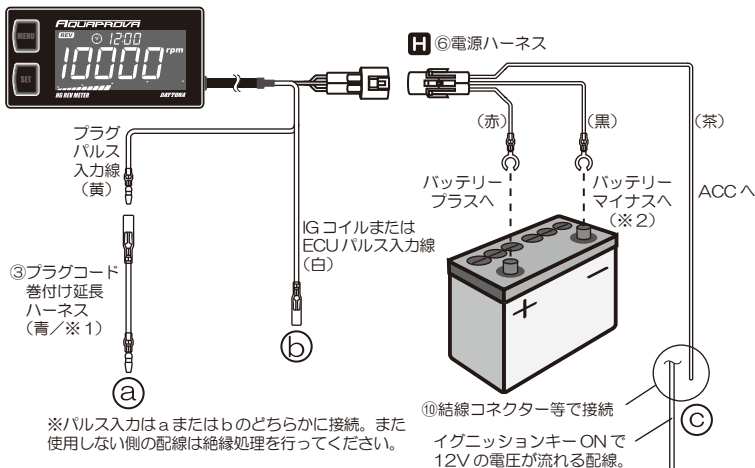

## E ②メーター本体（EZ REV METER）

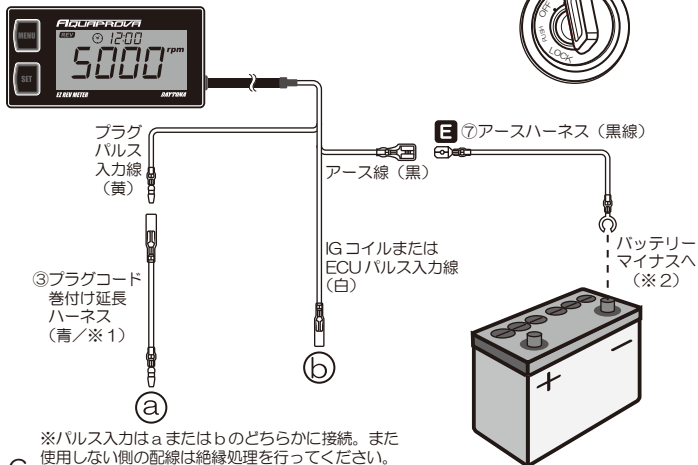

# 取付方法（パルス入力線）

## A. プラグコードに巻付け接続

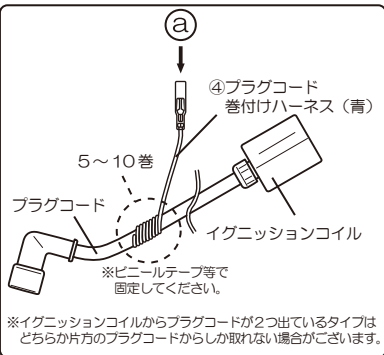

## C. 結線コンネクターの使い方

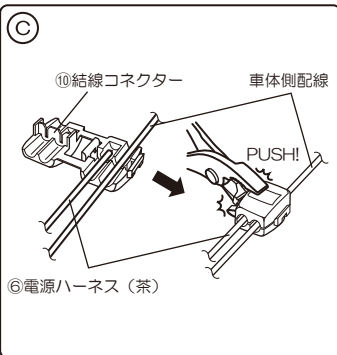

## B. イグニッションコイル1次側 or ECU側（※3）接続

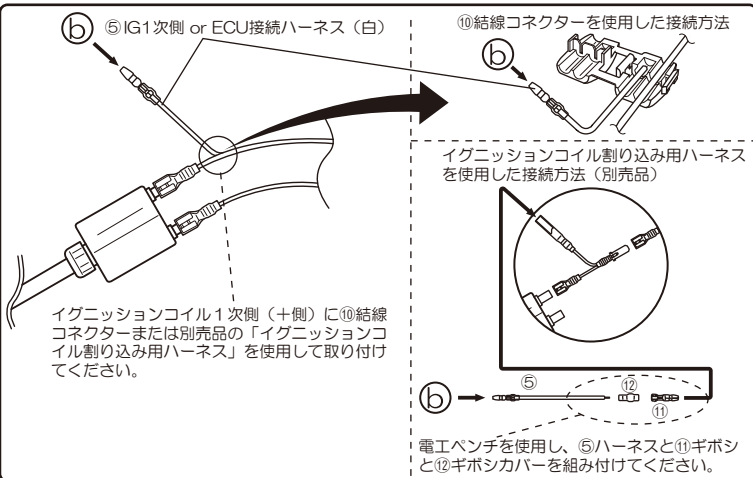

- ※1・・・延長用ハーネスになります。本体のプラグパルス入力線（黄）から④プラグコード巻付けハーネス（青）に直接接続しても構いません。
- ※2・・・バッテリーアースまたはボディアースへ必ず取り付けてください。接触不良を起こすとメーターの動作が不動もしくは不安定になります。
- ※3・・・ECU接続の場合は車両毎で接続場所が異なります。純正サービスマニュアルを参照し取り付けてください。

# 操作方法

## H ①メーター本体 (HG REV METER)

### MENU スイッチ

※サブ機能の操作or  
設定モードの操作に使用。

### SET スイッチ

※MAX回転数リセットの操作or  
設定モードの操作に使用。



## A.サブ機能表示

※時計・MAX回転数・非表示

### 警告機能

※設定回転数を超えるとマーク  
が点滅してお知らせ。  
工場出荷時の設定回転数は  
9000rpmに設定。設定  
モードで機能 ON/OFF 可能。

### バーグラフ表示

※工場出荷時  
バーグラフの最大値は  
20000rpmに設定。  
設定モードで  
機能 ON/OFF 可能。

## E ②メーター本体 (EZ REV METER)

### MENU スイッチ

※サブ機能の操作or  
設定モードの操作に使用

### SET スイッチ

※MAX回転数リセットの操作or  
設定モードの操作に使用。



## A.サブ機能表示

※時計・MAX回転数・非表示  
※サブ機能表示の操作  
方法はHG REV METERと同  
じ動作になります。

エンジンパルスが入力される  
か MENU が SET ボタンを押  
すと起動します。



エンジンパルスの入力が無く  
なって、5秒後にオートOFF  
で電源が切れます。





A.サブ機能表示の操作 (EZ&HG共通)

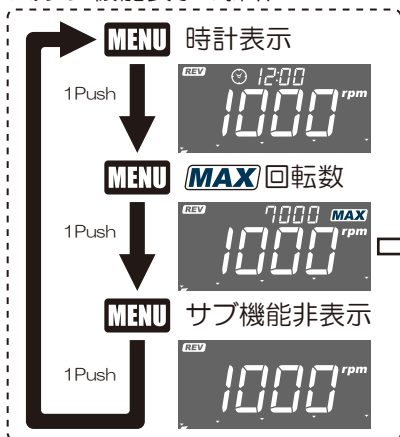

**MAX** 回転数のリセット

**SET**

Press for 3sec.

最大回転数を表示します。  
SETボタンを3秒以上押します。  
リセットされ約1秒後に最大回転数のカウントを始めます。



**MENU**

Press for 3sec.

MENUボタンを3秒以上押します。  
各種設定モードへ移行。  
⇒P.10「時計設定」モードへ

# 機能設定 (1. 時計の設定) H E

設定中の画面説明

設定中マーク

設定箇所が点滅

※設定モード中はこのマークが点灯しています。

※設定中は各機能の対応した部分が点滅してお知らせします。

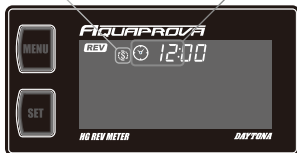

## 1. 時計の設定

●時計の設定を行う機能。

※時計の設定モードに移行されても時計は動作中です。

時計の設定中にSET ボタンを1度でも押すと秒は00秒にリセットされカウントを停止します。その後、設定モードを終了するか時計設定から警告設定に移行された時に秒のカウントが開始されます。

**MENU** MENUボタンを3秒以上押します。  
各種機能設定モードへ移行。

※時計は動作中

時間の単位が点滅

時間設定



**SET**

1Push

時間の単位「+1」



SETボタンを1回押すと+1時間されます。0~23でループ。SETボタンを長押しで自動送り。

※秒のカウントは停止&「00秒」にリセット。

**MENU**

1Push

分の単位が点滅

分設定



**SET**

1Push

分の単位「+1」



SETボタンを1回押すと+1分されます。0~59でループ。SETボタンを長押しで自動送り。

※時計が停止中の場合  
00秒からカウント開始。

※秒のカウントは停止&「00秒」にリセット。  
※既に時間をセット済みの場合  
時計は「00秒」で継続停止中。

**MENU**

1Push

HG REV METERはP.11 「2.警告回転数の設定」へ  
EZ REV METERはP.13 「4.点火方式の設定」へ

**MENU**

MENUボタンを3秒以上押すことで設定モード終了。

※秒が停止中の場合はカウント開始。

## H 機能設定 (2. 警告回転数の設定)

2. 警告回転数の設定 ●この機能では警告回転数の設定を行います。設定した回転数を超えると警告マークが点滅してお知らせしてくれます。

### 1. 時計の設定

単位&警告マーク&  
機能のON/OFFが点滅



**SET**  
1Push

警告機能のONかOFFを選択



SETボタンを押す度に  
ON⇒OFF⇒ON・・・を  
繰り返します。

**MENU**  
1Push

数値&単位&警告マーク



**SET**  
1Push

回転数の単位「+100」rpm



SETボタンを1回押す  
と+100rpmされます。  
100～19999でループ。  
SETボタンを長押しで  
+1000rpmで自動送り。

**MENU**  
1Push

3. バーグラフ設定へ

※ 20000rpmは 19999rpmで表示されます。

**MENU** MENUボタンを3秒以上押すことで  
設定モード終了。

# 機能設定 (3.バークラフ設定) H

3.バークラフ設定 ●この機能ではバークラフの最大値を設定します。バークラフはお客様の使用用途に合わせてご利用ください。

例・・・最大値を6000rpmで設定した場合、グラフは1目盛=6000/20rpmで増えます。6000rpm以上で20目盛の全てが点灯。  
この特性を活かし最大値をシフトアップのタイミングに設定することでシフトアップインジケーターとしての利用が可能です。

## 2.警告回転数の設定

単位&バークラフ&  
機能のON/OFFが点滅



**SET**  
1Push

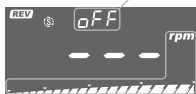

バークラフ機能のONかOFFを選択

SETボタンを押す度に  
ON⇒OFF⇒ON・・・を  
繰り返します。

**MENU**  
1Push

数値&単位&警告マーク



**SET**  
1Push



最大値の単位「+100」rpm

SETボタンを1回押すと  
+100rpmされます。  
100~19999でループ。  
SETボタンを長押しして  
+1000rpmで自動送り。

**MENU**  
1Push

※数値設定を飛び越し4.点火方式の設定へ移行します。

**MENU**  
1Push

4.点火方式の設定へ

※ 20000rpmは 19999rpmで表示されます。

**MENU** MENUボタンを3秒以上押すことで  
設定モード終了。

# HE機能設定 (4. 点火方式の設定 & 5. 表示速度の設定)

## 4. 点火方式の設定

●車両に合わせて点火方式を選んでください。

- 1P1r: クランク1回転1点火 (工場出荷時の設定)
- 1P2r: クランク2回転1点火
- 2P1r: クランク1回転2点火

※点火パルスを取る場所や車両によって点火方式の設定が変わる場合がございます。各車両に合わせて点火方式を選択してください。

## 3. バーグラフの設定

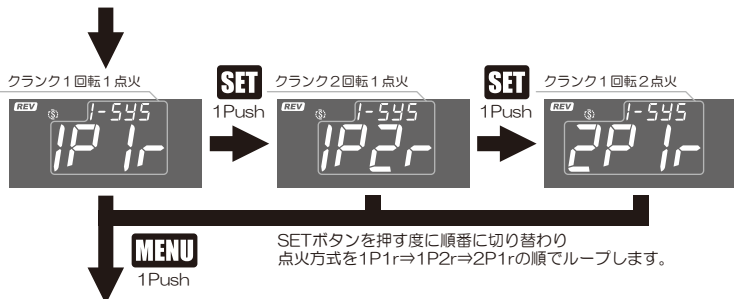

## 5. 表示速度の設定へ

## 5. 表示速度の設定

●表示の更新速度を変更します。

- A: 更新速度「速」
- B: 更新速度「遅」

## 4. 点火方式の設定

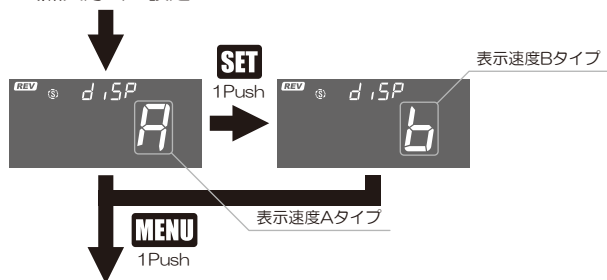

## 1. 時計の設定へ

**MENU** MENUボタンを3秒以上押すことで  
設定モード終了。

# トラブルシューティング

## 1 電源が入らない。メーターが起動しない。

HG REV METERの場合

- アクセサリー電源（茶線）またはアース（黒線）の接続不良を確認ください。
- 電源が直流 12V が来ているか確認ください。

EZ REV METERの場合

- 電池が消耗している可能性があります。電池を確認し新品の電池に交換してください。
- オート ON で起動しないがボタンを押すとメーターが動作する。これは入力パルスが低すぎる可能性があります。誠に申し訳ございませんがボタンで起動させるようにしてください。

## 2 レッドゾーン付近に入ると正確に表示しない。

- 車種によってはレプリミッターが作動し点火パルスをカットしている車両があります。この場合はレプリミッター作動時にはタコメーターが正確に表示致しません。  
※ 原付一種などは弊社 CDI に交換することで症状を改善できます。

## 3 点火パルスが拾えない。

- 車両によってプラグコードまたはイグニッションコイル 1 次側または ECU（※）のどれか 1ヶ所からしか拾えません。装着前に動作の確認を行い取り付けしてください。  
※ 純正車両に電気式のタコメーターがない車両には ECU からのパルスがない場合がございます。

## 4 エンジン始動時、または走行中にリセットされる。

- 電装強化系のパーツや高出力の HID などと同時に装着した場合、ノイズの影響を受けてメーターがリセットされる場合がございます。各配線にアルミテープを巻きアースに落とします。それから配線の取り直しを変更することで症状が改善される場合がございます。症状が改善されない場合は同時装着を控えてください。
- バッテリーが弱っている可能性があります。本商品は 6V 以下では時計が動作できません。弱ったバッテリーではセルが回っても瞬間的に 6V を下回ることがあります。特に高出力の HID を装着されている場合は電圧降下が著しく時計がリセットされてしまう場合がございます。バッテリーを充電するか新品に交換してください。

## 5 表面パネル内側にくもり、または結露や水が入る。

- メーター本体は防水構造となっておりますが、表面のデザインパネル部は両面テープでの貼付構造となっております。使用環境によっては起きる場合があるため予めご了承ください。  
※ デザインパネル部は使用中での表面のキズやパネルの劣化を考慮して交換できるように貼付構造を採用しています。交換の際は補修部品をお買い求めください。

### ■補修部品■

デザインパネル「EZ REV METER」  
（品番 72820 / 価格 ¥600 税抜）  
デザインパネル「HG REV METER」  
（品番 72821 / 価格 ¥600 税抜）



※貼り替え



## 6 液晶画面が見えにくい。

- 液晶の性質上、一定の角度を超えると表示が見えにくくなります。角度を調整して取り付けを行ってください。また使用環境によっては光の反射などで見えにくくなる場合がございます。走行中に見えにくくなった場合は非常に危険ですのでメーターを注視しないでください。重大な事故を引き起こす原因になります。

## 7 メーターの配線の無理な取り回し。

●メーター本体の配線出口付近は無理に曲げないでください。無理に曲げたことにより出口付近に使用しているラバーが変形し防水性が損なわれます。取り付けの際には十分ご注意して取り付けをしてください。

## 8 メーター配線の切断や加工。

●①&②メーター本体の配線切断や加工は絶対に行わないでください。接触不良や断線を起こし動作不良の原因となります。付属部品③、④、⑤、⑥、⑦は切断や加工をして頂いてもOKです。ただし各位実に結線を行ってください。

## 9 液晶画面の色が変化する。

●直射日光がメーターに当たると液晶が変色したり、透明になってしまう場合がございます。これは液晶の性質上、一定の温度を超えたときに起きる症状です。特に真夏の暑い時期には起きやすい症状になります。この症状はメーターを冷やすことで改善されます。

## 10 メーターの表示が固まってしまう。

●ノイズなどの影響を受けメーターがフリーズしている可能性がございます。MENU + SET ボタンを同時押しで3秒以上押し続けてください。メーターがリセットされ復帰します。またボタン操作を受け付けない場合は下記操作を行ってください。

A : HG REV METER の場合、アース線を外し電源を落とすことでリセットされます。

B : EZ REV METER の場合、裏側のリセットボタンを押すか電池を抜くことでリセットされます。

## 11 電池の交換期間

●EZ REV METER は電池稼動になります。使用状況により交換の時期は変わりますが1日平均1時間の使用で約4ヶ月程度が交換の目安となります。

※新品購入時はメーター本体に動作確認用で電池が組み込まれております。最初の使用時には⑬予備電池に交換してご使用ください。これ以降の電池切れの症状になった場合は速やかに市販の「CR2032 ボタン電池」をお買い求めください。

※HG TEMP METER は内蔵電池がありませんので交換の必要はありません。

## 12 液晶表示に残像がでる。

●液晶の性質上、液晶パネルの温度が低くなると表示の応答が遅くなります。これは低温になるに連れて症状が強くなります。この症状は液晶パネルの温度が上がることで回復します。液晶の仕様となるため予めご了承ください。

## 13 静電気について。

●本商品のパネルに静電気が発生すると本来、液晶表示しない部分まで表示してしまう場合がございます。（※静電気により液晶にキズのような表示がでる場合もございます。）しばらく時間を置くことで症状は回復します。予めご了承ください。

**HG REV METER**  
ハイグレードレブメーター

**EZ REV METER**  
イージーレブメーター

**AQUAPROVA**  
**SERIES**

株式会社 **イトナ**

〒437-0226 静岡県周智郡一宮4805 ☎0120-60-4955