

# 取扱説明書

**DAYTONA**

S78030 ①/③

\*取り付けする前に必ずお読みいただき、内容をよく理解して正しくお使いください。

\*この取扱説明書は、いつでも取り出して読めるよう大切に保管してください。

\*この商品もしくはこの商品を取り付けた車両を第三者に譲渡する場合は、必ずこの取扱説明書も併せてお渡しください。

マルチバーホルダー ミラーランプ	適応車種	商品NO.
	ユニバーサル M10、M8 ミラー対応	クローム 78030 ブラック 78031

## ■ご使用前に必ず、ご確認ください■

※取扱説明書内の注意事項を守らずに使用した事による事故や損害について、当社では一切の責任は負いません。

本書では正しい取り付け、取扱方法および点検整備に関する重要な事項を、次のシンボルマークで示しています。



**警告**

要件を満たさずに使用しますと、死亡または重傷に至る可能性が想定される場合を示してあります。

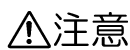

**注意**

要件を満たさずに使用しますと、傷害に至る可能性または物的損害の発生が想定される場合を示してあります。



実施

行為を強制したり指示する内容を告げるものです。



禁止

禁止の行為であることを告げるものです。



その他

その他の警告及び注意を告げるものです。



**警告**



禁止

- 取り付けの際は必ずメーター等の計器類が見えることをご確認ください。万が一、装着により計器類が見えなくなってしまう場合は大変危険ですので装着物の位置を調整していただくか、ご使用をお控えください。
- 装着によりハンドル操作やスイッチ操作に支障をきたしたり、通常の走行が妨げられる場合はご使用をお控えください。

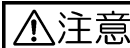

**注意**



実施

- スクーター等の一部のモデルでミラー取り付け面がカウル内に埋もれている場合は、別途ミラーアダプター等を用意していただき①バーホルダーの取り付け面を確保していただく必要があります。
- ①バーホルダー装着後は装着物の操作や接触が増える事により、装着前に比べミラー本体が緩む確率が高くなります。取り付けの際は工具等で確実に締めこんでください。
- この商品を純正ミラーで固定しようとする場合、純正ミラーに付属のラバーブーツが使用できなくなる場合があります。予めご了承ください。
- この商品は汎用タイプとして販売しておりますが、全ての車種をカバーしているわけではありません。車両によってステーの一部が車体側と接触したりする場合がございます。その場合は車両の状況に応じて向きを変えていただくか、別途部品にて回避していただく事がありますのでご了承ください。
- この商品に装着した物の脱落、破損、故障に関しましては一切保証致しかねますので予めご了承ください。
- 装着した状態でハンドルを左右に切ってタンクやカウル等との接触が無いかどうかご確認ください。

	<ul style="list-style-type: none"> <li>作業に入る前に必ず安全を確保した上で作業を行なってください。</li> <li>取り付けは確実に行ってください。また、走行中にネジ部等緩む事が無いように、確実に締め付けてください。</li> <li>走行中に異常が発生した場合は、直ちに車両を安全な場所に停車させ、異常箇所の点検を行ってください。</li> <li>取り付け後、約 100km 走行しましたら、各部を点検してネジ部の増し締めを行なってください。その後は、約 500km 毎に必ず点検し、同様の増し締めを行なってください。</li> </ul>
 その他	<ul style="list-style-type: none"> <li>この商品は、予告なしに価格や仕様の変更をする場合があります。また、文中にご紹介した商品についても同様です。予めご了承ください。</li> </ul>

## 本商品の特徴

- ハンドル周辺の装着物（ナビ、スマートフォン、ETC、レーダー、シガーソケット、ドリンクホルダー、スイッチ等）の取り付けに便利なマルチバーホルダーが登場！！
- ミラー取付部に装着可能なバーホルダー。M10、M8 ミラーに対応。
- 1ヶのバーホルダーに同時に 2 アイテムのクランプが可能！  
（例：スマートフォンホルダー&シガーソケットなど）
- スチール製。クロームメッキと電着黒塗装仕上げを用意。
- パイプ径φ22.2、左右共に有効パイプ長=40mm。（※パイプ全長 100mmキャップ部除く）

## 商品内容

NO	パーツ名	サイズ(mm)	数量
①	バーホルダー		1
②	バーリングワッシャー		1

## 補修部品

- バーリングワッシャー （品番 78032）1ヶ入り

## 取付方法

1. ①バーホルダーを装着する側のミラーを、工具を使って車体より取り外します。
2. ①バーホルダー（M8 ミラーの場合は①バーホルダーと②バーリングワッシャー）を作業 1.で取り外したミラーにて取り付けます。
3. ①バーホルダーの向きを合わせ、ハンドルを左右に切って①バーホルダーがタンクやカウル等との接触が無いかどうかご確認ください。
4. ミラーの角度を合わせながら工具にて本締めします。
5. 各取付け部を確認して作業は完了です。

## ■基本取り付け図

### <M10ミラーの場合>

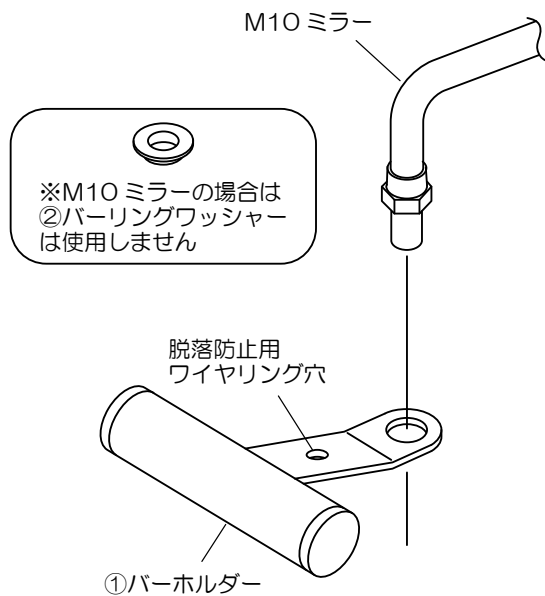

### <M8ミラーの場合>

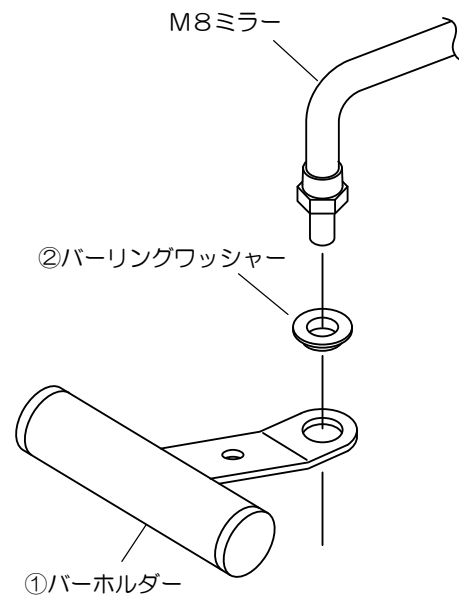

車両によってミラーの状況が異なります。下図を参照し①バーホルダーがカウル等と接触しない位置へ取り付けてください。ステーの一部が車体側と接触したりする場合は車両の状況に応じて向きを変えていただくか、別途部品にて回避してください。

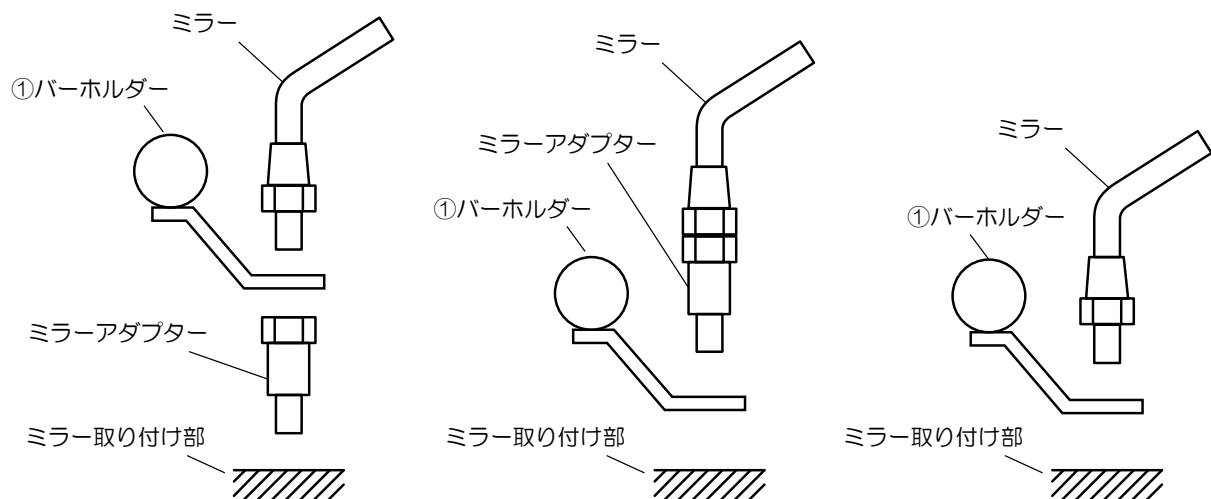

東証1部上場 株式会社 **デイトナ** 〒437-0226 静岡県周智郡森町一宮 4805

URL: <http://www.daytona.co.jp>

©デイトナ商品についてのご質問、ご意見は「フリーダイヤルお客様相談窓口」0120-60-4955 まで