

補足説明書

KAWASAKI 純正ハンドルM8用 PZバーエンドプラグ

①キャップボルト (M8x35)

※締付トルク14~19N・m

※ネジロック剤 (別売) を塗布

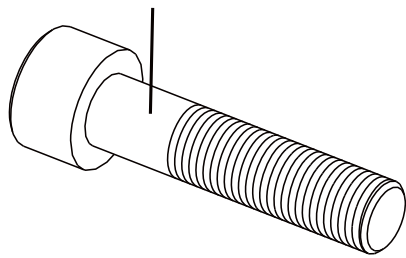

③ワッシャ (M8)

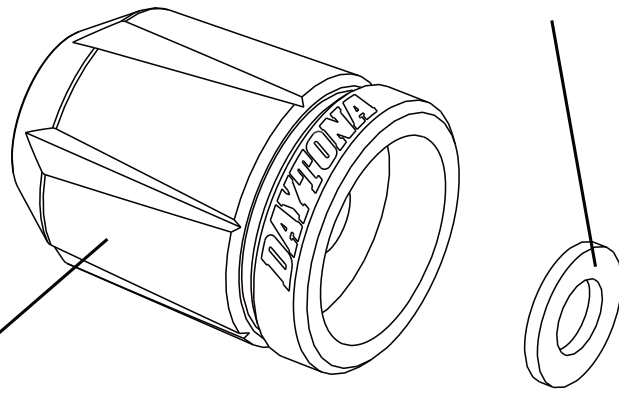

②PZバーエンド

(KAWASAKI純正ハンドルM8用/スクラッチタイプ)

1. 純正ハンドルより純正バーエンド (左右) を取り外します。
2. ①キャップボルトにネジロック剤 (別売) を塗布します。
※ネジロック剤は中強度の物をお使いください。
3. 純正ハンドルに①キャップボルトを使い②PZバーエンドを取り付けてください。
4. ②PZバーエンドがスロットルに接触していないか確認します。
スロットルに接触し戻りが悪い場合は③ワッシャを使い隙間を調整してください。
5. 各部の緩めたボルトを規定トルクで締め付け作業は終了です。

注意

- 取り付け後、約100km走行しましたら、各部を点検してネジの増し締めを行なってください。その後、500km毎に同様の点検と作業を行なってください。