

取扱説明書

DAYTONA

S94755 ①/⑧

*取り付けする前に必ずお読み頂き、内容をよく理解して正しくお使いください。

*この取扱説明書は、いつでも取り出して読めるよう大切に保管してください。

*この商品もしくはこの商品を取り付けた車両を第三者に譲渡する場合は、必ずこの取扱説明書も併せてお渡しください。

ローダウンリアショック (280mm)	適応車種	商品NO.
	SR400/SR500 ('78~'08) SR400FI('10~'20) REBEL250/500 ('17~'20)	94755 メッキ 94757 ブラック

■ご使用前に必ず、ご確認ください■

※取扱説明書内の注意事項を守らずに使用した事による事故や損害について、当社では一切の責任は負いません。

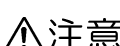

※商品の保証については保証書裏面の保証規定に沿って行ってまいります。保証内容をご理解のうえ、この取扱説明書と一緒に保管してください。

本書では正しい取り付け、取扱方法および点検整備に関する重要な事項を、次のシンボルマークで示しています。

 警告	要件を満たさずに使用しますと、死亡または重傷に至る可能性が想定される場合を示してあります。
 注意	要件を満たさずに使用しますと、傷害に至る可能性または物的損害の発生が想定される場合を示してあります。

 実施	行為を強制したり指示する内容を告げるものです。	 禁止	禁止の行為であることを告げるものです。
 分解禁止	表記の禁止行為を告げるものです。	 その他	その他の警告及び注意を告げるものです。

警告

 禁止	<ul style="list-style-type: none"> 市販のローダウンブラケットやフレーム加工、スイングアーム加工により、<u>本来のショック取付位置を変更し取り付けることは絶対に行わないでください。ショック本体や車体が破損する原因となります。</u> <u>この商品はノーマルの状態（フェンダー、タイヤ、スイングアーム、ホイール等）の場合、最大ストローク状態でタイヤとフェンダーが接触することはありませんが、関連部品を変更している場合にはタイヤとフェンダーが接触する場合があります。社外部品の組み合わせには十分にご注意ください。</u>
 分解禁止	<ul style="list-style-type: none"> この商品は非分解式です。ショックアブソーバーの分解、改造または、切削加工等をしないでください。 サスペンションスプリングの加工等を行わないでください。本来の性能を低下させるばかりではなく、重大な事故につながる可能性があります。

注意

- この商品は、SR400/500、REBEL250/500 専用設計です。記載されている適応車種以外の車両には使用しないでください。
- 取付作業を行う前に必ず安全を確保してください。また、チェーンブロックやジャッキ等を使用し、作業中に車体が倒れないよう十分注意してください。
- 取り付けは確実に行ってください。また、走行中にネジ部等が緩まないよう、トルクレンチを使って所定トルクで確実に締め付けてください。
- 取り付け後約100km 走行しましたら各部を点検し、ネジ部等の増し締めを行ってください。その後は約500km毎に必ず点検を行い、同様の増し締めを行ってください。
- スプリングプリロード調整（イニシャル調整）は同梱の当社イニシャル調整ツールをご使用ください。
- SR400/500 の場合は必ず、別売のショートサイドスタンド（品番 95035 メッキ/品番 95204 ブラック）を同時装着してください。
- SR400/500 の場合は必ず、別売のKEDO アルミチェーンガードミニ（品番 95115）を同時装着してください。純正のチェーンガードはローダウンリアショックと接触するため装着できません。
- ローダウンすることにより、最低地上高やコーナリング中のバンク角、サスペンションストローク量、クッション性、ギャップでの車体挙動など、今までとは異なる走行フィーリングに変化します。走行感覚に十分慣れるまでは、必ず慎重に運転走行してください。この作業を怠ると重大な事故につながる場合があります。そのような事故や怪我、車体破損などにつきましては、当社では一切の責任を負えません。予めご了承ください。
- SR400/500 はローダウンすることによりセンタースタンド使用時の安定性が悪くなります。予めご了承ください。
- サイドスタンドを使用（駐車）する際は、必ず周囲の安全と駐車状況を十分ご確認ください。また、必ず水平なアスファルトの上でご使用ください。砂利の上、またはぬかるみの上などでは車両が倒れる可能性があります。サイドスタンド使用中（駐車中）に車両が倒れて起こった事故や怪我、車体破損などにつきましては、当社では一切の責任を負えません。予めご了承ください。
- REBEL250/500 はノーマルのサイドスタンドが使用可能です。
- REBEL250/500 はチェーンガードの加工が必要です。



実施



その他

- 走行中に異常が発生した場合は、直ちに車両を安全な場所に停車させ、異常箇所を点検してください。
- 他社製品との組み合わせは未確認（保証対象外）です。
- この商品は、予告無しに価格や仕様を変更する場合があります。また、文中にて紹介した他の商品についても同様です。予めご了承ください。

□ 本商品の特徴 □

- SR400/500 の場合は 40mmローダウン、REBEL250/500 の場合は 20mmローダウンしながらも最大荷重を確保。
- 乗り心地を重視したリヤショック。
- 全長：280mm／ストローク量：40mm。
- 不等ピッチスプリング採用、バネレート：2.4～3.2kgf/mm。
- スプリングプリロード調整（イニシャル調整）：5 段。（標準は柔らかい方から 2 段）
- 専用イニシャル調整ツール付属。

□ 商品内容 □

NO	パーツ名	取付長(mm)	数量
①	ローダウンリアショック	280mm	2
②	イニシャル調整ツール		1

□ 同時装着必須品（SR400/500 の場合） □

品番	商品名	表面処理
95204	ショートサイドスタンド	ブラック
95035		メッキ
95115	KEDO アルミチェーンガードミニ	クリアアルマイト

※ REBEL250/500 の場合、同時装着必須品はありませんが、チェーンガードの加工が必要です

□ 取付方法（SR400/500の場合） □

1. センタースタンドをかけ、車体が倒れないようにチェーンブロック等を使用して固定します。
2. 純正のチェーンガードを取り外し、別売のチェーンガードを取り付けてください。（チェーンガードの付属説明書を参照の事。）

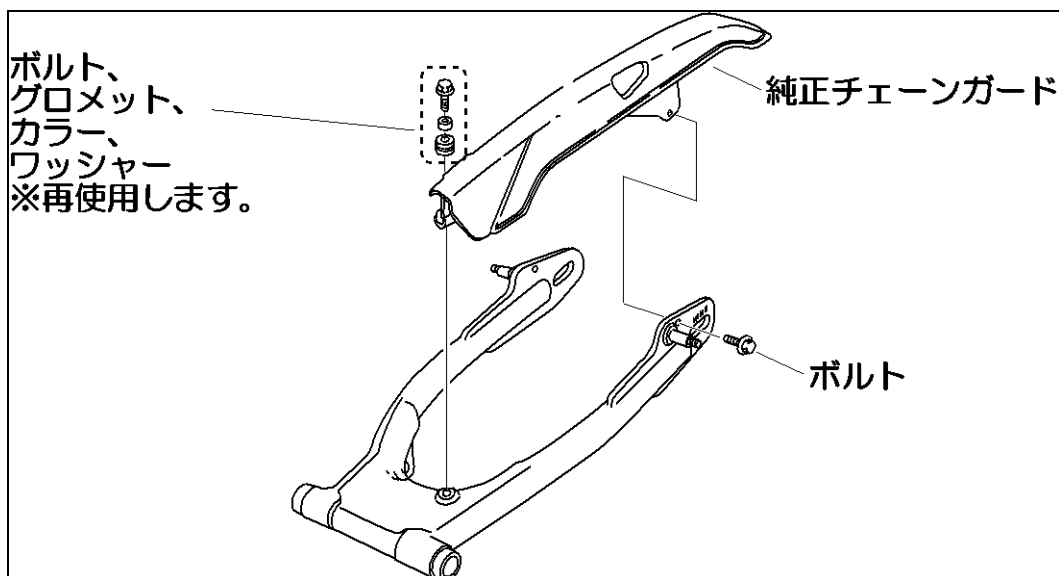

3. 左右の純正リヤサスペンション上下部の純正袋ナット（M10）と純正平ワッシャを取り外し、左右の純正リヤサスペンションを車体から取り外します。

⚠注意 リアタイヤの下にブロック等を使用してリアタイヤが下に落ちないように注意して作業してください。

4. ①ローダウンリヤショックを、車体に取り付け、手順 2.で取り外した純正袋ナット（M10）と純正平ワッシャを使用して上下共に締め付けます。

袋ナット締め付トルク：34N・m

5. 別売のショートサイドスタンドを取り付けてください。（サイドスタンドの付属説明書を参照の事。）
6. 各部を点検し、異常がなければ作業は完了です。

□ 取り付け詳細図 □

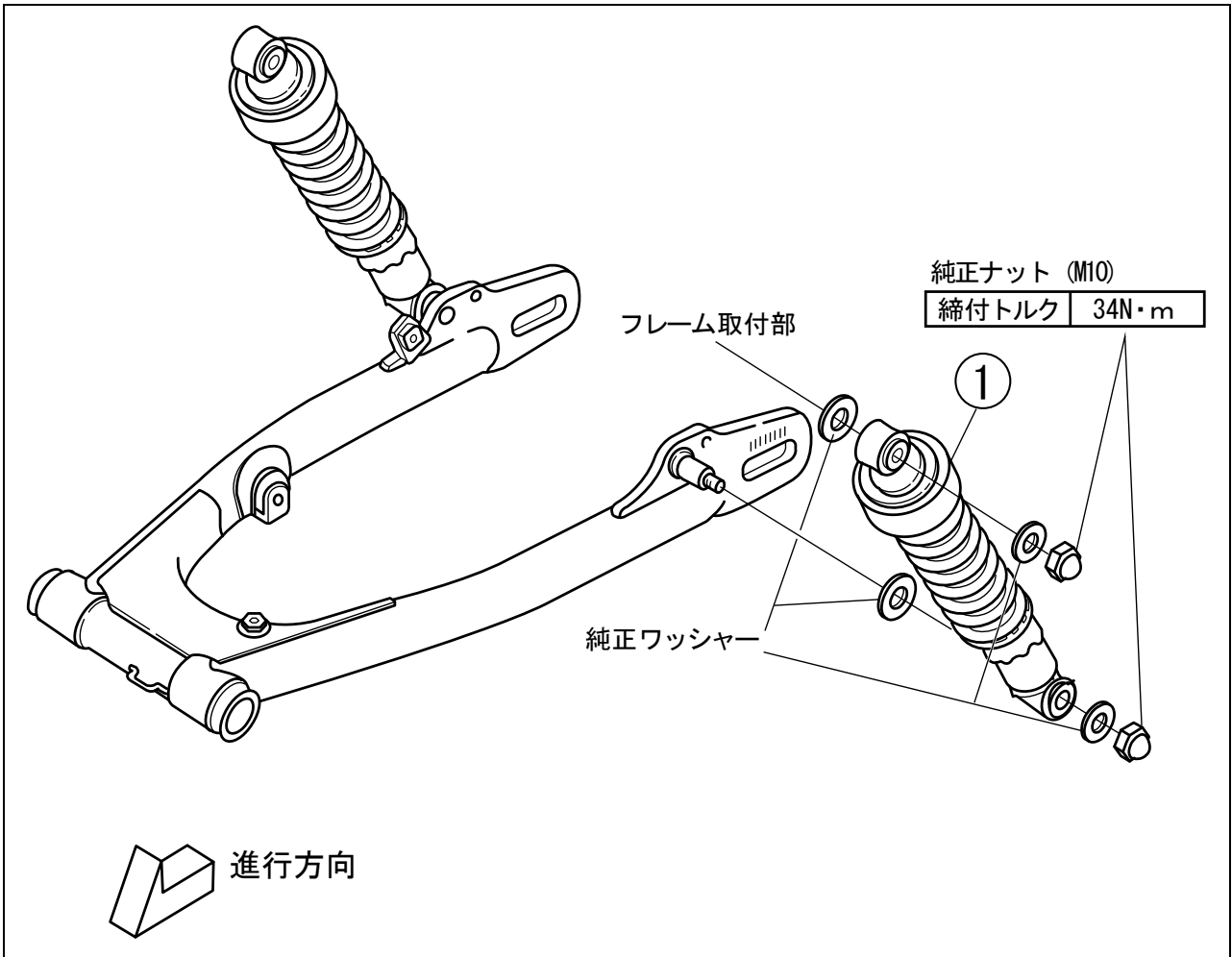

□ 取付方法 (REBEL250/500 の場合) □

1. 車体が倒れないようにチェンブロック、ジャッキ等を使用してリアホイールを浮かせ固定します。
2. 純正のチェーンガードを取り外し、サスペンションとの接触部分をカットし、再びチェーンガードを取り付けてください。

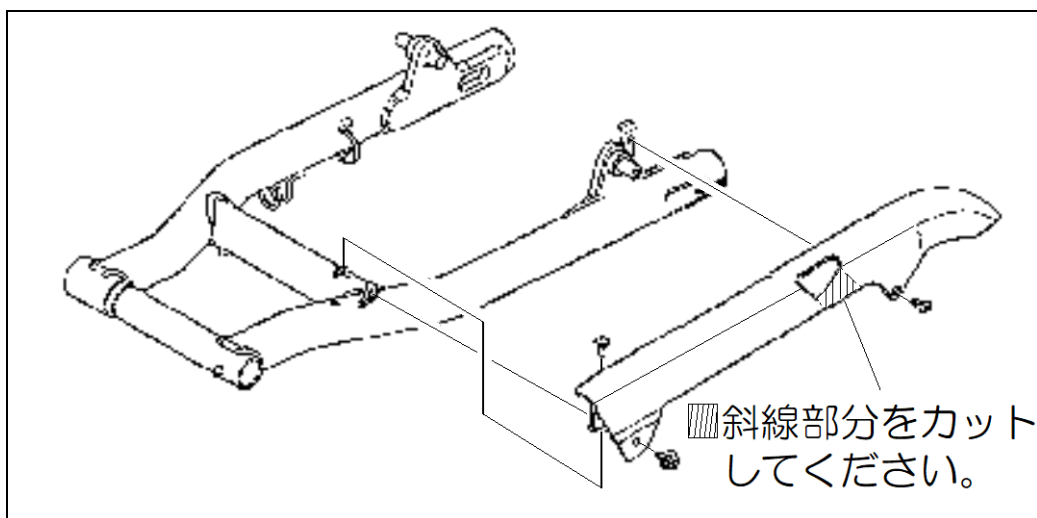

3. 左右の純正リヤサスペンション上下部のボルトと平ワッシャを取り外し、左右の純正リヤサスペンションを車体から取り外します。
4. **⚠注意** リアタイヤの下にブロック等を使用してリアタイヤが下に落ちないように注意して作業してください。
5. ①ローダウンリヤショックを、車体に取り付け、手順 3.で取り外した純正ボルト (M6/8) と平ワッシャを使用して上下共に締め付けます。

ボルト締め付トルク：9N・m (上部) / 21N・m (下部)

6. 各部を点検し、異常がなければ作業は完了です。

□ 取り付け詳細図 □

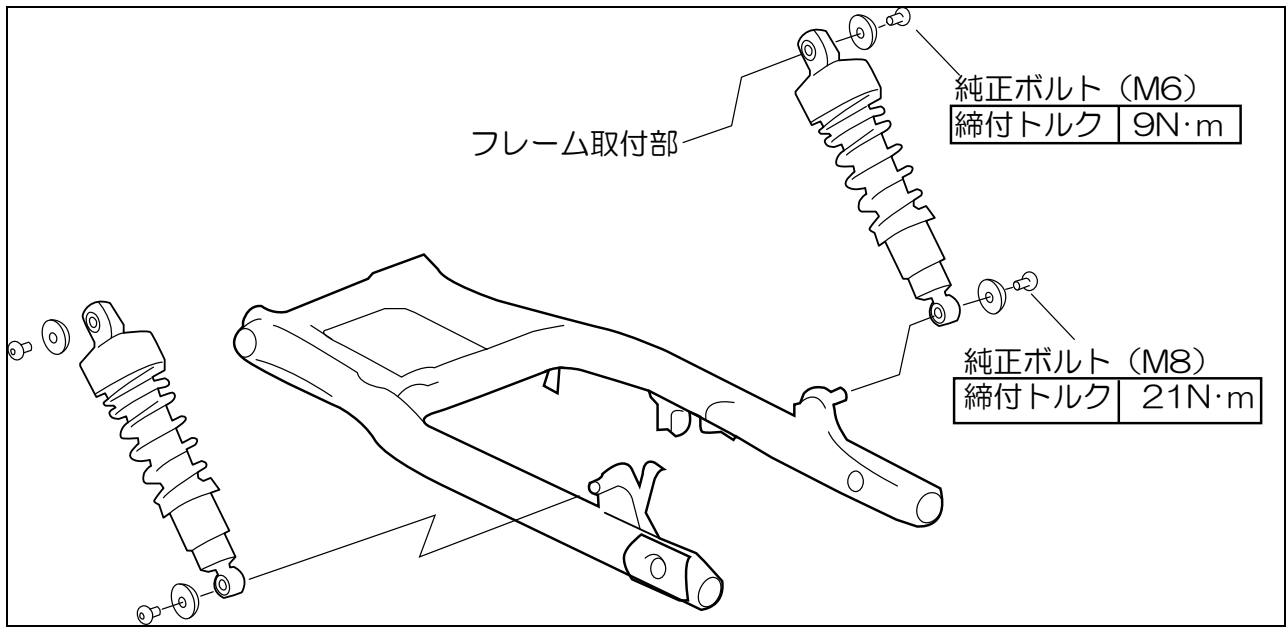

□ スプリングプリロードの方法 □

スプリングプリロード調整は、同梱の②イニシャル調整ツールを使用してスプリング下側のアジャスタブルカバーの位置により調整します。

アジャスタブルカバーの位置を変更することで、スプリングプリロードは5段階の調整が可能です。

- バネを縮めるようにアジャスタブルリングを締めこんでいくと乗り心地が硬くなります。
- バネを伸ばすようにアジャスタブルリングを緩めていくと乗り心地が柔らかくなります。

⚠注意

※調整後は走行フィーリングが変わりますので、必ず乗車感覚を確認してください。この作業を怠ると重大な事故につながる可能性があります。

東証JASDAQ上場

株式会社 **デイトナ** 〒437-0226 静岡県周智郡森町一宮 4805

URL: <https://www.daytona.co.jp>

©デイトナ商品についてのご質問、ご意見は「フリーダイヤルお客様相談窓口」0120-60-4955 まで