

| | | |
|-----------|--|-------|
| グラブバーキャリア | 適応車種 | 商品NO. |
| | PCX125 (10~13/18~22) <JF28/81,JK05> PCX150 (12~13/18~20) <KF12/30> PCX160 (21~22) <KF47> | 94885 |





■ご使用前に必ずご確認ください■

※本商品のご使用前に最終項に記載のURL（保証規定）より保証規定の内容を読み、ご理解のうえご使用ください。



※本商品の使用をもって、本書と保証規定の内容の全てを理解・承諾したものとみなします。本書内の注意事項を守らず使用したことによる事故や損害について、当社では一切の責任を負いません。

※本書は、いつでも取り出して読めるように大切に保管してください。また第三者に譲渡する場合は、必ず本書も併せてお渡ししてください。

本書では正しい取り付け、取扱方法および点検整備に関する重要な事項を、次のシンボルマークで示しています。



| | | | | | | | |
|--|-------------------------|--|---------------------|--|--------------------------|---|---------------------|
|  実施 | 行為を強制したり指示する内容を告げるものです。 |  禁止 | 禁止の行為であることを告げるものです。 |  法令違反 | 条件次第では法令違反となることを告げるものです。 |  その他 | その他の警告及び注意を告げるものです。 |
|--|-------------------------|--|---------------------|--|--------------------------|---|---------------------|

警告 要件を満たさず使用しますと、死亡または重傷に至る可能性や第三者の生命や財産を損なう可能性が想定される場合を示してあります。

| | |
|--|--|
|  禁止 | <ul style="list-style-type: none"> GIMI社製以外のトップケースを取り付けしないでください。トップケースの落下や本商品、車両のフレームの破損につながる恐れがあります。 本商品の最大積載重量は「7kg」です。最大積載重量を超える荷物を積まないでください。 GIMI社製のトップケースを装着する場合は32ℓ以下のトップケースを使用してください。32ℓ以上はキャリアに大きく負担が掛かり、キャリアを破損させる可能性があります。 本商品は記載されている適応車種以外の車両には使用しないでください。 本商品に曲げ、切削、溶接などの加工を行なわないでください。商品や車両側の破損だけでなく、重大な事故につながる恐れがあります。 トップケースを同時装着された場合に、タンデムライダーの背もたれにするなど、本商品に積載以外の負荷を与えないでください。 本商品をつかんでメインスタンド掛けや車両の取り回しはお止めください。破損や変形、脱落など予期せぬ不具合の原因となります。 オフロードや悪路などで、使用しないでください。破損や脱落など予期せぬ不具合や事故、第三者への損害の原因となります。 |
|  実施 | <ul style="list-style-type: none"> 装着前に取付箇所の純正部品や車両に欠損や破損がないか確認してください。異常が見られる場合は新品に交換してください。 走行中に異常が発生した場合は、直ちに車両を安全な場所に停車させ、異常箇所を必ず点検してください。異常があった場合は、商品の使用または車両の走行を中止し、認証工場や販売店へご相談してください。 |

注意 要件を満たさず使用しますと、傷害に至る可能性または物的損害の発生が想定される場合を示してあります。

| | |
|--|---|
|  実施 | <ul style="list-style-type: none"> パッケージ開梱時や商品取り扱い時にパッケージや商品の端面や突起、バリなどがあり予期せぬケガや事故が発生する場合があります。取り扱いの際は必ず保護手袋を着用しケガには十分に注意して作業を行なってください。またエッジや突起部がある場合は、ヤスリなどを使用して適切な処理を行ない、取り除いてください。 本商品を開梱の際は構成部品に外観の不具合や異常がないことを必ず確認してください。万一気づきの点がございましたら、ご使用前にお買い求め販売店へ速やかにご相談ください。 作業は適切な設備と技能、専門知識のある整備士を有した店舗または認証工場にて脱着作業をご依頼ください。作業が適切に行なわれないと、作業中やご使用中に車両や商品の損傷や不具合などに繋がる場合があります。 作業は周囲の安全を確保し、安全な場所で車両を安定させたくらうで行なってください。 取り付けは各作業に適した工具をご使用ください。不適切な工具を使用すると部品の破損やケガをする可能性があります。 ボルトやナット類の締め付けにはトルクレンチを使用して、所定トルクまたは車両メーカー発行のサービスマニュアルで指示されたトルクで確実に締め付けてください。 (13) モデルは純正グラブレールカバーへの穴開け加工が必要です。(14~) モデルは純正グラブレールカバーリッドを取り外して取り付けるため、穴開け加工は不要となります。また、グラブレールカバーリッドを穴開け加工して取り付ける場合は自己責任において作業を行なってください。 穴開け加工は小径の穴を開け、車両と商品に合わせながら、ヤスリなどを使用して少しずつ穴径を広げてください。 加工時の穴の広げすぎや塗装面のキズ、割れ、脱着時の破損などについては当社で責任を負いかねます。あらかじめご了承ください。 定期的に各部の点検を行なってください。また塗装のはがれやキズ、サビなどが発生した場合は適切な補修を行なってください。補修せずに使用すると素材劣化が促進され、本商品の破損だけでなく、車両へのダメージの原因となります。 取り付け後に約100km走行しましたら各部を必ず点検整備してください。その後は約500km毎に必ず点検整備を行ない、各部に異常がないか確認し、必要に応じてネジの増し締めを行なってください。 本商品の装着および、ケース類を装着して荷物を積載した場合にハンドリングやブレーキ性能が変化する可能性があります。運転操作に慣れるまで十分に習熟運転を行なってください。 トップケースを装着する場合は「トップケース同時装着の注意事項」を参考に、設置してください。誤った取り付けをすると本商品の破損に繋がる恐れがあります。 トップケースを装着した際にタンデムライダーの背もたれとし負荷を与えないでください。本商品や車両の破損に繋がる場合があります。 |
|--|---|

| | |
|---|---|
|  法令違反 | <ul style="list-style-type: none"> ・積載重量以内であっても、極度に後方や左右へ飛び出す荷物は積載しないでください。テールランプやナンバープレートの視認性の悪化や保安基準に抵触する可能性があります。 |
|  その他 | <ul style="list-style-type: none"> ・本商品を装着したことによる物的損害や人的損害などの保証は一切お受けできません。また商品保証は本商品のみが対象になります。 ・本商品は素材や製造方法により製品個体差があります。溶接や塗装、小キズ、歪みなど程度の差がございます。あらかじめご了承ください。 ・本商品はスチール製の塗装商品になります。ご使用の環境や経年変化によらず使用損耗や素材劣化（サビ含む）が、早期から進行する場合があります。これらの要因により発生した素材劣化や不具合、事故損害につきましては当社では一切の責任を負いかねます。 ・本商品を取り付けた場合に車両側の取り付け面や、その周辺にキズが付く場合があります。また荷物の積みおろしやケース類のフィッティングの脱着を繰り返すと本商品にダメージを負う場合がございます。 ・車両側に転倒歴がある場合、お取り付けできない可能性があります。 ・他社製商品との同時装着は未確認です。 ・本商品、または本書でご紹介した商品は予告なしに価格や仕様を変更する場合がございます。あらかじめご了承ください。 |

本商品の特長

- ・グラブバータイプのシンプルなデザインで、タンデムライダーのグラブバーとしても活躍
- ・GIVI モノロックケースの汎用ベースも取り付け可能
- ・荷物の積載に便利な荷掛けフックを4箇所装備
- ・最大積載重量：7kg

商品内容 (94885)

| NO | パーツ名 | サイズ(mm) | 数量 | NO | パーツ名 | サイズ(mm) | 数量 |
|----|---------------|------------------|----|----|----------|-------------|----|
| ① | グラブバーキャリア | | 1 | ⑤ | キャップボルトB | M8×55×P1.25 | 2 |
| ② | スペーサーA (ロング) | Φ9.3×Φ17.3×48.5L | 2 | ⑥ | ワッシャ | M8 | 4 |
| ③ | スペーサーB (ショート) | Φ9.3×Φ17.3×39L | 2 | ⑦ | エンドキャップ | | 2 |
| ④ | キャップボルトA | M8×65×P1.25 | 2 | ⑧ | 耐荷重ステッカー | 7kg | 1 |

取付方法

【作業前の注意事項】

- ・記載の手順は当社で検討した内容につき、純正部品の取り外し、取り付けについてはメーカー発行のサービスマニュアルを参照して正しく行ってください。
- ・作業を始める前に周囲の安全を確認し、車両を固定させて転倒や怪我等十分に注意して作業を行ってください。
- ・各部品は必ず仮締めし、車両の組み付け状態を十分に確認して位置決めしてから所定トルクで本締めしてください。
- ・車両年式を確認し、下記ページへ進んでください。

取付準備

- ・PCX125 (～'13)
- ・PCX150 (～'13)

本ページ (後半)

取付準備

- ・PCX125 ('14～'20)
- ・PCX150 ('14～'20)

P03 へ (前半)

取付準備

- ・PCX125 ('21～'22)
- ・PCX160 ('21～'22)

P03 へ (後半)

取付方法

全年式共通

P04 へ (後半)

01. PCX125 (～'13) / PCX150 (～'13) への取付準備

- シートを開き、純正サービスマニュアルを参照して、純正グラブレールカバーを取り外します。
 ※純正グラブレールカバーは数ヶ所をツメで固定されています。必ずサービスマニュアルを参照し、破損などがないよう慎重に作業を行ってください。
- 純正グラブレールカバーに4ヶ所の穴あけ加工を行ないます。
 カバー裏側にある穴あけ用カットラインのガイドを頼りに約Φ18 (mm) の穴を4箇所開けます。(図A参照)
 ※穴あけ用カットラインのガイドは純正キャリアを取り付けるためのガイドになります。このカットラインに合わせて穴を開けると、穴が大きくなり開き過ぎてしまい隙間ができます。作業は注意して行ってください。
 ※穴あけ加工は初めに小さく穴を開け、カバー開口部と車両側のネジ穴の位置を確認しながら、穴を広げる加工を行ってください。
- 手順1とは逆の手順で、純正グラブレールカバーを車両に元通り組み付け、シートを閉じて準備完了です。手順04へ進んでください。

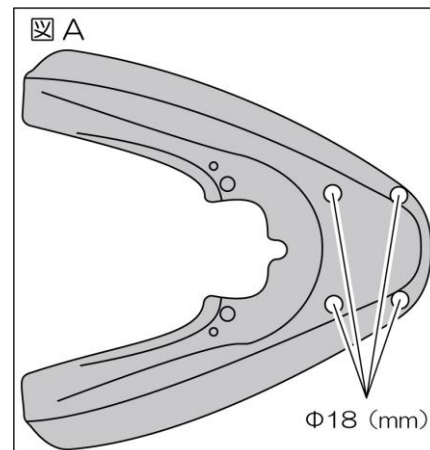

02. PCX125 (14~20) /PCX150 (14~20) への取付準備

1. シートを開き、純正サービスマニュアルを参照して、ブッシュリベット（2個）を外し、純正グラブレールカバーリッドを取り外します。（図B参照）

※純正グラブレールカバーリッドは数ヶ所をツメで固定されています。必ずサービスマニュアルを参照し、破損などがないよう慎重に作業を行ってください。

2. 純正グラブレールカバーリッドは使用しません。シートを閉じて準備完了です。
手順04へ進んでください。

※純正グラブレールカバーリッドを取り付ける場合は自己責任において次の作業にお進みください。

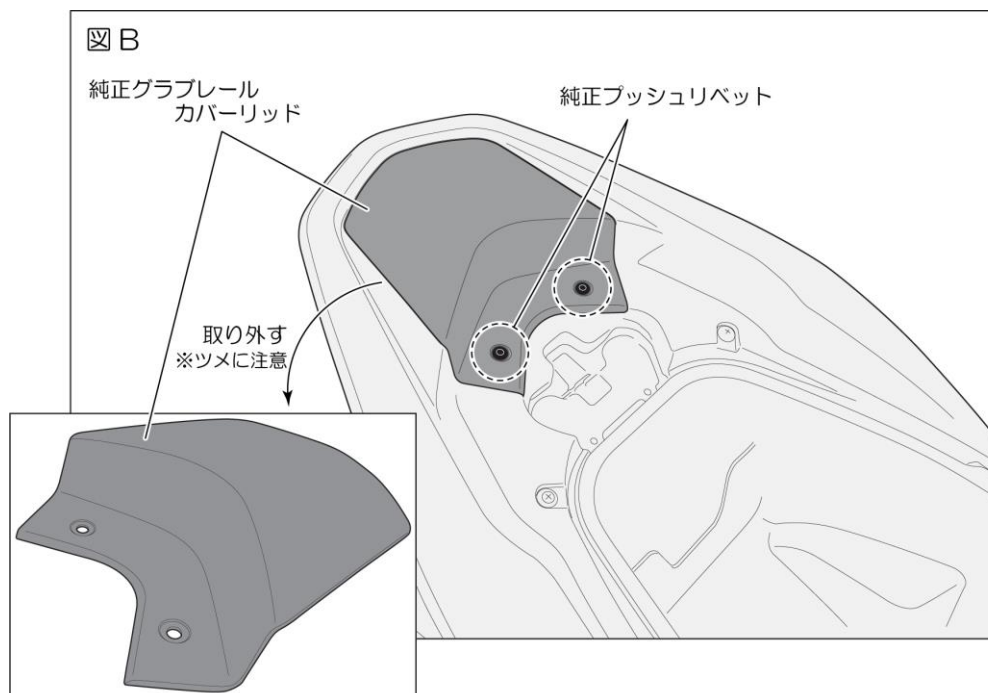

03. PCX125 (21~22) /PCX160 (21~22) への取付準備

1. シートを開けてグラブレールカバーを固定しているタッピングスクリュ（2本）を外します。

2. P4のイラストを参考にグラブレールカバーの各部のツメ（A&B）を外して、グラブレールカバーを取り外します。

※グラブレールカバーの取り外し方は車両メーカー発行のサービスマニュアルを参考にカバーの割れや破損、キズなどに十分注意して作業を行ってください。作業が難しい場合は適切な設備と技能、専門知識のある整備士を有した店舗にて脱着作業のご依頼をしてください。また、作業により生じた不具合や事故損害につきましては、当社では責任を負いかねます。あらかじめご了承ください。

3. グラブレールカバー裏側のタッピングスクリュ（1本）を外し、グラブレールカバーリッドを取り外します。

4. 手順2で外した手順と逆の手順でグラブレールカバーを各部のツメに注意しながら取り付けます。

5. シートを閉じて準備完了です。手順04へ進んでください。

※タッピングスクリュ（2本）の取り付け忘れにご注意ください。また、使用しなかったグラブレールカバーリッドとタッピングスクリュ（1本）は失くさないよう大切に保管してください。

※純正グラブレールカバーリッドを取り付ける場合は自己責任において穴開け加工と取り付けを行ってください。当社では穴開け加工を推奨しておりません。

◇グラブレードカバーの取り外し

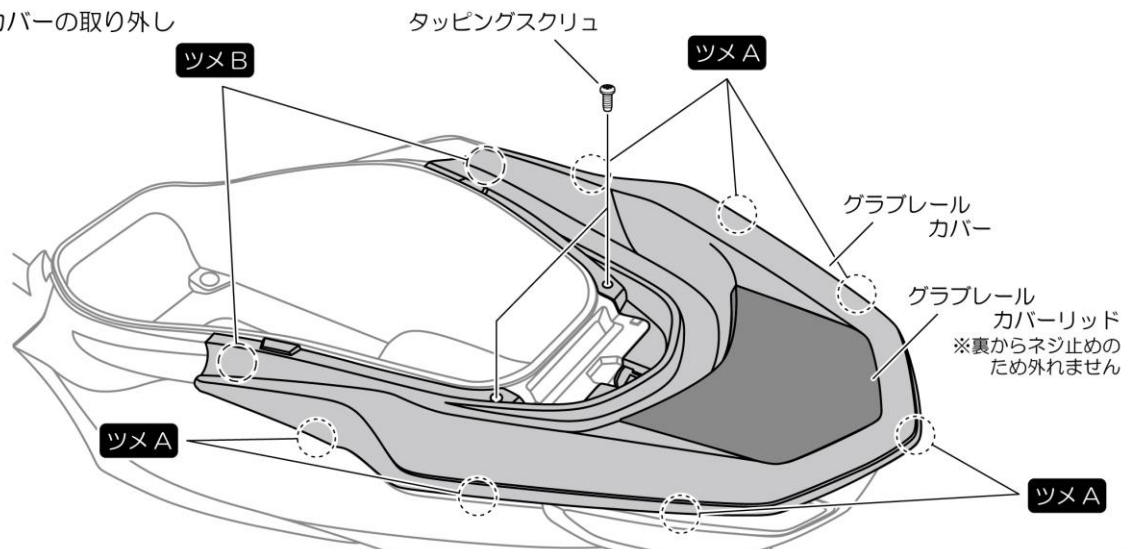

◇グラブレードカバーの裏面

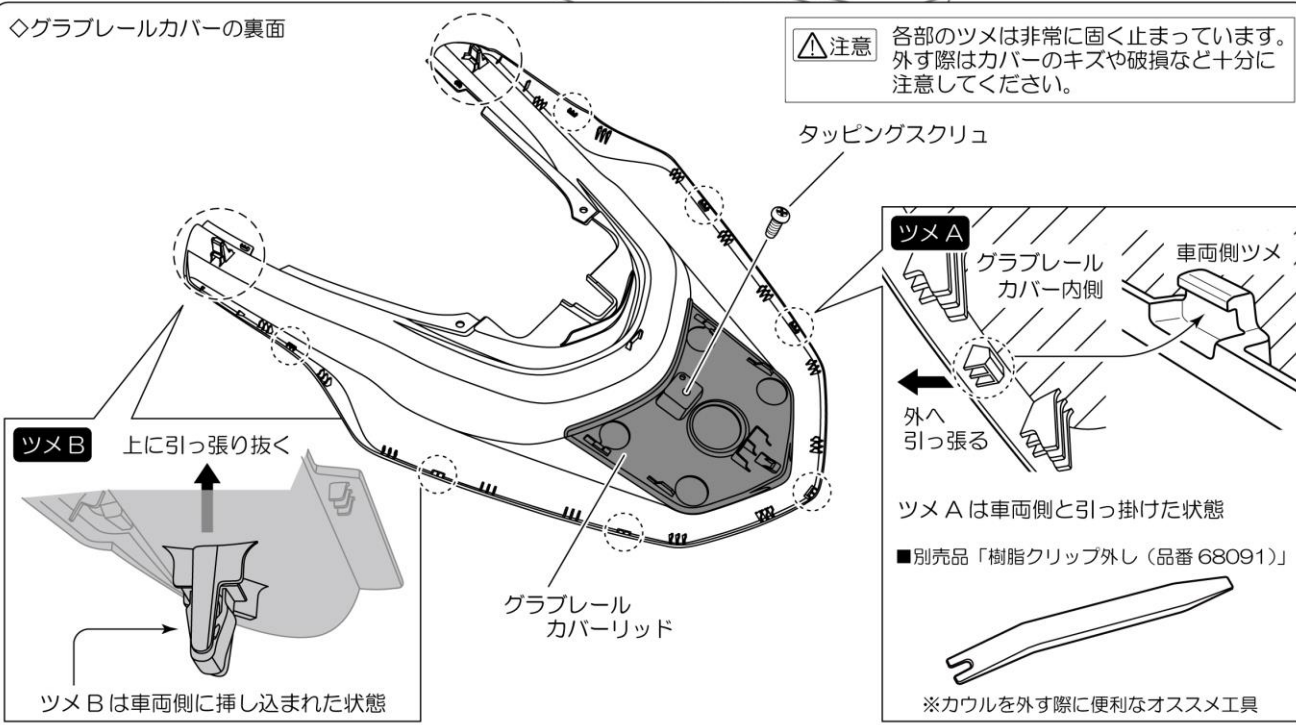

04. グラブアーキャリアの取付 (全年式共通)

- ①グラブアーキャリアの先端に⑦エンドキャップを破損させないように挿入します。
※⑦エンドキャップが入っていかない場合は、プラスチックハンマーなどで軽く叩きながら挿入してください。
- イラストを参考に②スペーサーA (ロング) と③スペーサーB (ショート) を車両にセットします。④キャップボルトAと⑤キャップボルトB、⑥平ワッシャを使って①グラブアーキャリアを車両へ仮組みします。
- 位置を調整しながら、④キャップボルトAと⑤キャップボルトBを所定トルクで締め付けます。
※各ボルトは①グラブアーキャリアに無理な力が掛からないよう位置を調整しながら、均等に締め付けを行なってください。
- 耐荷重ステッカーをメットインボックス内の任意の場所に添付してください。

◇PCX125 (10) ヘグラブバーキャリア (94885) を取り付ける装着例

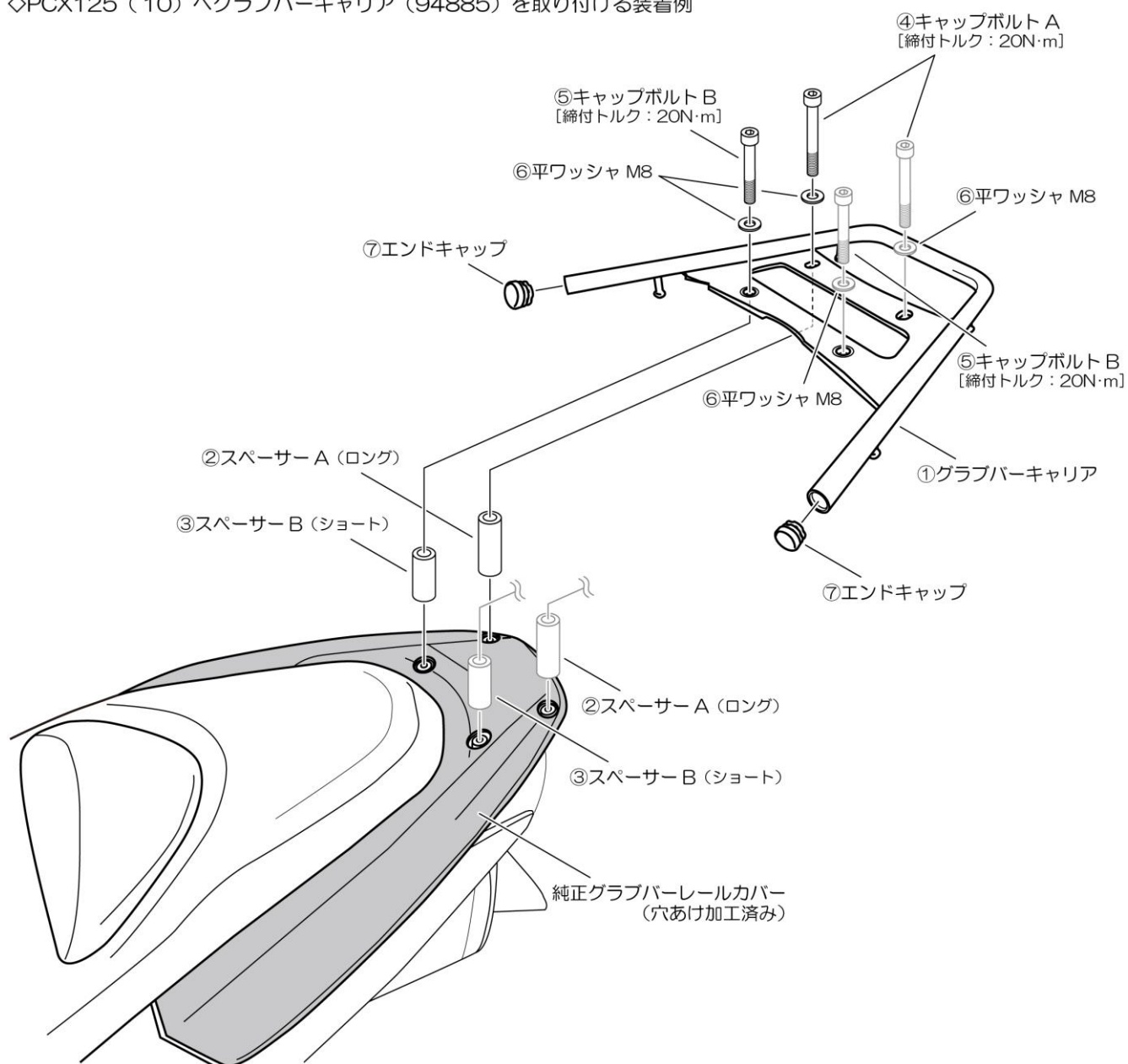

05. 点検作業

- 各部が確実に取り付けられているか点検してください。異常がなければ車両の固定を解除して作業は終了です。

補修部品

| NO | 品番 | 商品名 | 構成内容 |
|----|-------|---------------------|------------|
| 1 | 94535 | エンドキャップ 15.9mm パイプ用 | ⑦エンドキャップ×2 |

【トップケース同時装着の注意事項】

- トップケースのベースプレート取り付けの際は、波型プレートをΦ15.9のパイプに使用して固定してください。Φ8バーに使用した場合、キャリア破損やケース落下など、予期せぬ不具合や事故が発生する原因となります。

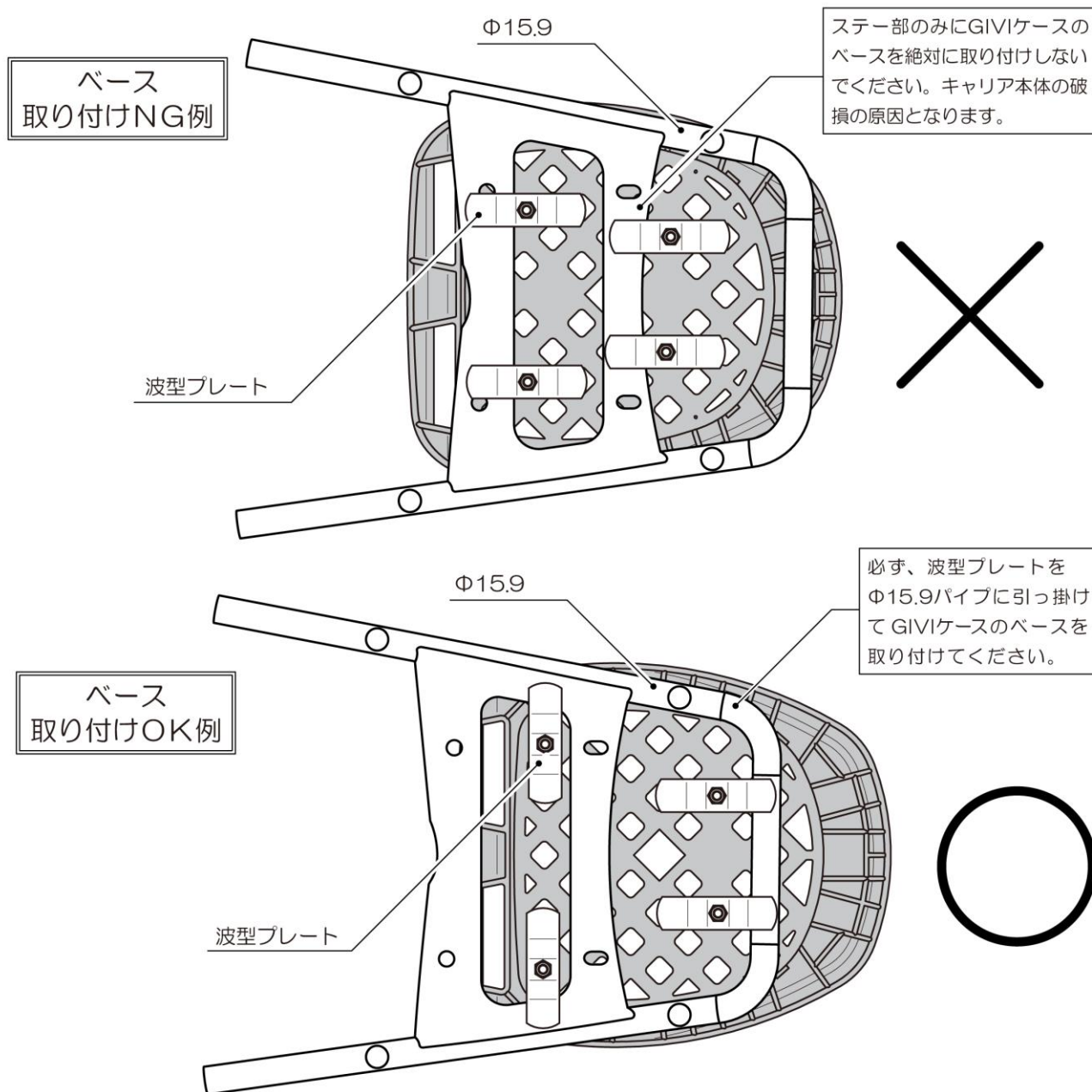

- ベースプレート裏側接地面に対し、キャリア台座の接地面を2/3以上確保してください。所定の相互接地面が確保できない場合、キャリア破損やケース落下など、予期せぬ不具合や事故が発生する原因となります。
- トップケースを装着する場合、ケースとベースを合計した重量が7kg以上のトップケースは使用しないでください。
- 本商品の最大積載重量は7kgです。過積載は行なわないでください。キャリアや車両のフレームの破損につながる恐れがあります。

■商品保証について

商品保証とは、通常のご使用において材料または製造上の不具合に起因する故障等が起きた場合、保証規定の範囲において無償修理または交換をお約束するものです。

1. 保証期間は使用回数に関わらず、ご購入日から1年間となります。
2. 保証を受ける場合には、お買い上げ日が証明できる書面(レシートなど)が必要となります。
※保証の対象は、新品かつ正規販売店でのご購入品に限ります。個人売買や中古品、インターネットオークションでの購入品は保証の対象外となります。
3. 下記のアドレス(またはQRコード)より、保証規定の詳細をご一読の上、ご理解・ご承諾ください。

デイトナ保証規定

<https://www.daytona.co.jp/warranty/index.php>

※保証を受けるご連絡を以って、保証規定にご同意いただいたものとみなします。



■保証修理の受付について

お買い上げ日が証明できる書面をご用意の上、購入店もしくは当社までご連絡ください。

インターネットお問合せ

<https://www.daytona.co.jp/contact/index.php>



株式会社 **デイトナ**
東証スタンダード上場

転載 本取扱説明書の内容の一部、
禁止 または全ての無断転載を禁止

〒437-0226 静岡県周智郡森町一宮 4805

<https://www.daytona.co.jp>